



1

## Leichtflüssigkeitsabscheider und Kompaktanlagen

**CLEAN:**  
Vorreinigen und Aufnehmen



## Leichtflüssigkeitsabscheider

Planungshinweise/Praxisbeispiele			10
Baukastenprinzip			24
Produktinformation Kompaktanlagen			26
<b>Kompaktanlage mit Rückstauschutz</b>	Leichtflüssigkeitsabscheider, Probenahme und Pumpstation	Oleolift-C	32
Produktinformation Leichtflüssigkeitsabscheider			38
<b>Leichtflüssigkeitsabscheider mit Koaleszenzeinheit (PE)</b>	Klasse I, gemäß EN 858	Oleopator-P	40
		Oleopator-C-OST NS 3 – 10 mit Schlammfang (beschichtet)	42
		Oleopator-C-OST NS 15 – 50 mit Schlammfang (beschichtet)	48
<b>Leichtflüssigkeitsabscheider mit Koaleszenzeinheit (Beton)</b>	Klasse I, gemäß DIN 1999-100/EN 858	Oleopator-C-OST NS 3 – 10 mit Schlammfang (PE-HD Innenauskleidung)	54
		Oleopator-C-OST NS 15 – 50 mit Schlammfang (PE-HD Innenauskleidung)	60
		Oleopator-C-NST ohne Schlammfang	66
		Oleopator-PR-C-NST	72
Produktinformation Leichtflüssigkeitsabscheider filterlos			80
<b>Leichtflüssigkeitsabscheider mit filterloser Koaleszenzeinheit (Beton)</b>	Klasse I, gemäß DIN 1999-100/EN 858	Oleosmart-C-OST mit Schlammfang (beschichtet)	82
		Oleosmart-C-OST mit Schlammfang (PE-HD Innenauskleidung)	84
		Oleosmart-PR-C-NST ohne Schlammfang (beschichtet)	86
Produktinformation Polymerbetonbehälter			94
<b>Leichtflüssigkeitsabscheider mit Koaleszenzeinheit (Polymerbeton)</b>	Klasse I, gemäß DIN 1999-100/EN 858	Oleopator Pro	96
<b>Leichtflüssigkeitsabscheider mit filterloser Koaleszenzeinheit (Polymerbeton)</b>	Klasse I, gemäß DIN 1999-100/EN 858	Oleosmart Pro	106
	Probenahmeschächte		116
<b>Zubehör für Leichtflüssigkeitsabscheider</b>		Typ C 700 – 5000	122
	Schlammfänge	Typ C 2000 – 13000	124
		Typ PR 18	128
<b>Box Concept</b>	Komplettboxen mit Leichtflüssigkeitsabscheidern		132
ACO 360 ° Serviceangebot für alle Anlagen <b>www.service.aco</b>			391



Leistungserklärungen gemäß BauPVO  
unter: **dop.aco.com**

ACO Leichtflüssigkeitsabscheider  
Online-Informationen





# Leichtflüssigkeitsabscheider – Höchste Leistung für große Ansprüche

Besteht eine Gefährdung der Umwelt durch den Umgang mit Leichtflüssigkeiten, ist eine Abscheideranlage zur Behandlung oder als Rückhaltevorrückung vorzusehen.

Gesetze, wie zum Beispiel das Umweltschadensgesetz, erfordern höchste Betriebssicherheit bei Anlagen, die wassergefährdende Flüssigkeiten behandeln.

ACO bietet praxisingerechte Lösungen mit innovativer Technologie an. Das Wirkprinzip basiert auf der Nutzung der Bewegungsenergie aus dem abfließenden Wasser. Das heißt der Abscheider trennt mit Hilfe der Gravitation Öl, Sedimente und Feinpartikel von Wasser.

## Haftungsrisiko bei Umweltschäden!

Gemäß Umweltschadensgesetz (USchadG) wird bereits die Gefahr eines Umweltschadens rechtlich geahndet, auch ohne dass es zum Umweltschaden gekommen ist. Verstopfte Koaleszenzfilter erhöhen die Gefahr eines Umweltschadens!



## Umgang mit der Ressource Wasser

Die Bedeutung des Umgangs mit der Ressource Wasser nimmt vor dem Hintergrund des Klimawandels, der Wasserverknappung und gesetzlicher Umweltbestimmungen stetig zu. ACO begegnet diesen wachsenden Herausforderungen mit leistungsstarken, umweltbewussten Produkten im Bereich der Abscheidetechnik für einen wirtschaftlichen und ökologisch nachhaltigen Gewässerschutz.

### Tipp

Online-  
Bemessungstool für  
Leichtflüssigkeits-  
abscheider



## Serviceleistungen

Um den wachsenden Anforderungen unserer Kunden nach exzellentem und stets verfügbarem Service gerecht zu werden, hat ACO sein Leistungsspektrum in der Abscheidetechnik erweitert.

Gerade die nationalen Anhänge für Leichtflüssigkeitsabscheider (DIN 1999-100) und Fettabscheider (DIN 4040-100) erfordern höchste Qualitätsstandards bei der Ausführung der Baumaßnahme.

Um dies sicherzustellen, bietet ACO neben den klassischen Leistungen wie Lieferung und Entladung von Abscheideranlagen folgende weitere Lösungen an:

- Einbaubegleitung zur Sicherstellung der fachgerechten Montage
- Generalinspektion nach DIN 1999-100 bzw. DIN 4040-100
- Inbetriebnahme/Einweisung
- Wartung
- Sachkundeschulung
- Überprüfung
- Reparatur
- Sanierung

# Das Funktionsprinzip der Leichtflüssigkeitsabscheidung

Abwasser mit Leichtflüssigkeiten gelangt über den Zulauf in den Abscheideraum (4). Schwerstoffe (z. B. Sand) sinken auf den Beckenboden und bilden dort den Schlammfang (5). Die Leichtflüssigkeiten (z. B. Öl oder Benzin) hingegen steigen zur Oberfläche auf und werden dort in der Leichtflüssigkeitsschicht (3) abgeschieden. Bei dieser Abscheidung gemäß dem Schwerkraftprinzip wird bei Abscheiderklasse I durch Verwendung eines Koaleszenzelements (1) am Auslauf des Abscheiders ein Restölgehalt von 5 Milligramm pro Liter erreicht.

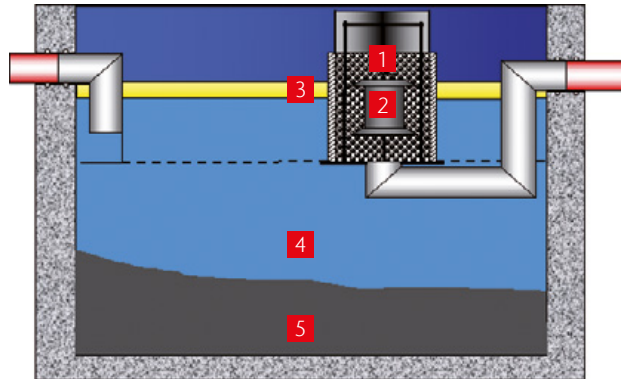

## Koaleszenzvorgänge

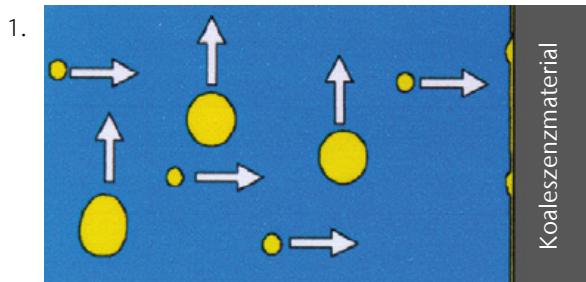

Die kleinen Öltröpfchen, die nicht infolge ihrer Dichtedifferenz zum Wasser abgeschieden werden, treffen auf das ölfreundliche Koaleszenzelement und haften an.

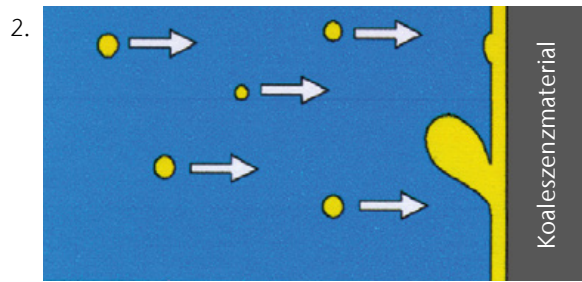

Die Haftfähigkeit des Ölfilms ist überschritten. Ein großer Öltröpfchen beginnt sich zu lösen, schwimmt auf und ist somit abscheidbar.

## Das Prinzip des selbsttätigen Abschlusses

Die in der Leichtflüssigkeitsschicht (3) gebundenen Stoffe dürfen nicht in die Kanalisation gelangen. Das bedeutet, dass die Abscheideranlagen über selbsttätige Verschlusseinrichtungen verfügen müssen, die bei Erreichung der maximalen

Speichermenge an Leichtflüssigkeit den Ablauf des Abscheiders automatisch verschließen. Dies wird durch einen Schwimmer (2) mit spezifischer Dichte erreicht, der mit zunehmender Leichtflüssigkeitsschicht mehr und mehr absinkt.

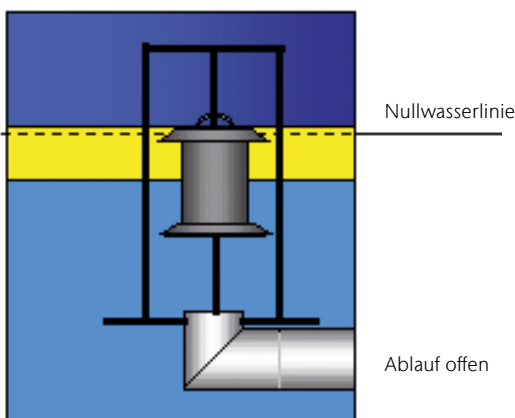

Schwimmer voll eingetaucht

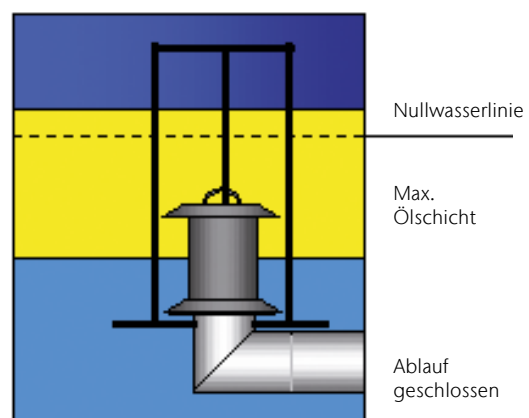

Schwimmerabschluss



# Eigenkontrolle, Wartung, Entsorgung und Überprüfung

## Allgemeines

### (DIN 1999-100, Punkt 12.1)

„Für Betrieb, Eigenkontrolle, Wartung, Entleerung und Generalinspektion der Abscheideranlage sind DIN EN 858-2, DIN 1999-101, gegebenenfalls notwendige behördliche Bescheide und die Betriebs- und Wartungsanleitungen des Herstellers sowie die nachfolgenden Festlegungen dieser Norm anzuwenden.“

Darüber hinaus sind bestehende satzungs- und wasserrechtliche Bestimmungen zur Eigenkontrolle, Wartung und Generalinspektion (Art und Umfang der Tätigkeiten, erforderliche Qualifikationen zur Durchführung der Tätigkeiten) zu beachten. Insbesondere bei Abscheideranlagen, die als Rückhalteeinrichtung im Entwässerungssystem für wassergefährdende Stoffe verwendet werden, sind die einschlägigen Regelwerke (z. B. TRwS) zu beachten.

Bei allen Arbeiten an der Abscheideranlage sind die einschlägigen arbeitsschutzrechtlichen Bestimmungen einzuhalten. Vor Beginn der Arbeiten in den Bauwerken sind Gefährdungen, aus z.B. Gefahrstoffen, elektrischen Anlagen, explosionsfähigen Atmosphären, zu ermitteln und die notwendigen Maßnahmen zur Arbeitssicherheit und zum Gesundheitsschutz durchzuführen.“

## Betriebsbedingungen

### (DIN 1999-100, Punkt 12.2)

„In die Abscheideranlage eingeleitete Stoffe, dürfen die Funktionsfähigkeit der Anlage, die Beständigkeit der verwendeten Materialien sowie die Einhaltung der Einleitungsanforderungen in die nachgeschalteten Abwasseranlagen oder ein Gewässer nicht beeinträchtigen (siehe z. B. Reihe DWA-M 167).“

Stabile Emulsionen dürfen in Abscheideranlagen nicht eingeleitet werden. Bei der Reinigung överschmutzter Oberflächen ist die Entstehung stabiler Emulsionen in der Regel nicht zu erwarten, wenn bei den Reinigungsprozessen an den Abwasseranfallstellen

- der Waschwasserdruck nicht über 6 MPa (60 bar) liegt (Geräteeinstellung);
- die Waschwassertemperatur nicht über 60 °C liegt (Geräteeinstellung);
- die eingesetzten Reinigungsmittel keine stabilen Emulsionen bilden (d. h. abscheidefreundlich sind);
- nur aufeinander abgestimmte Reinigungsmittel verwendet werden.

Abweichungen bei Waschwasserdruck und Waschwassertemperatur sind möglich, wenn dies nach den Produktbeschreibungen der Reinigungsmittelhersteller für die eingesetzten Reinigungsmittel zulässig ist.“

## Eigenkontrolle

### (DIN 1999-100, Punkt 12.3)

„Funktionsfähigkeit und Zustand der Abscheideranlage sind mindestens monatlich von einem Sachkundigen<sup>1)</sup> durch folgende Maßnahmen zu kontrollieren:

Inaugenscheinnahme der Zu- und Ablaufbereiche von Schlammfang und Abscheider sowie der technischen Einrichtungen auf Auffälligkeiten, z. B. Aufstauereignisse; Messung der Schichtdicke bzw. Ermittlung des Volumens der abgeschiedenen Leichtflüssigkeit im Abscheider;

- Messung der Lage des Schlammspiegels im Schlammfang, vorzugsweise im Zulaufbereich;
- Kontrolle der selbsttätigen Verschlusseinrichtung im Abscheider und eventuell vorhandener Warneinrichtungen auf Funktionsfähigkeit und Verschmutzung;
- Kontrolle der gegebenenfalls vorhandenen Koaleszenzeinrichtung auf Durchlässigkeit (z. B. durch Sichtkontrolle des Wasserstandes vor und hinter der Koaleszenzeinrichtung bei Wasserdurchfluss), oder nach den Vorgaben des Herstellers, sofern die Sichtkontrolle konstruktionsbedingt nicht möglich ist.

Festgestellte Mängel sind unverzüglich zu beseitigen, die Koaleszenzeinrichtung ist gegebenenfalls zu reinigen und grobe Schwimmstoffe sind zu entfernen.

Die Kontrollen sind im Betriebstagebuch nach 12.6 zu dokumentieren.“

## Wartung

### (DIN 1999-100, Punkt 12.4)

„Die Abscheideranlage ist halbjährlich von einem Sachkundigen<sup>1)</sup> entsprechend den Vorgaben des Herstellers und des behördlichen Bescheids zu warten.“

Neben den Maßnahmen der Eigenkontrolle sind zusätzlich folgende Arbeiten durchzuführen:

- Kontrolle der Koaleszenzeinrichtung nach den Vorgaben des Herstellers auf Beschädigung und gegebenenfalls Austausch;
- Prüfung der sichtbaren Innenbereiche, Einbauteile und Beschichtungen durch Inaugenscheinnahme auf erkennbare Schäden und auf Auffälligkeiten, z. B. Aufstauereignisse, Verfärbungen, Blasenbildung, Ablösungen, Korrosion o. ä.;
- Reinigung der selbsttätigen Verschlusseinrichtung;
- Reinigung der Sonden vorhandener Warneinrichtungen und Prüfung durch Auslösung nach Betriebs- und Wartungsanleitung des Herstellers;
- Entleerung und Reinigung des Abscheiders bei außergewöhnlicher Verschmutzung;
- Reinigung der Probenahmeeinrichtung/des Probenahmeschachtes bei Bedarf.

Festgestellte Mängel sind unverzüglich zu beseitigen.

Die durchgeführten Arbeiten und Feststellungen sind im Betriebstagebuch nach 12.6 zu dokumentieren.“

### Entsorgung (DIN 1999-100, Punkt 12.5)

„Die im Abscheider zurückgehaltene Leichtflüssigkeit ist spätestens zu entnehmen, wenn die Menge der abgeschiedenen Leichtflüssigkeit 80 % der maximalen Speichermenge erreicht hat. Die Speichermenge ist im Typenschild bzw. in den technischen Unterlagen zum Abscheider aufgeführt.“

Bei Abscheideranlagen, die gleichzeitig oder ausschließlich zur Absicherung von Anlagen oder Flächen dienen, in bzw. auf denen mit Leichtflüssigkeiten umgegangen wird (z. B. Betankungsflächen), ist ergänzend das nach den wasserrechtlichen Bestimmungen erforderliche Rückhaltevolumen jederzeit vorzuhalten. Die abgeschiedene Leichtflüssigkeit ist daher bei einer Unterschreitung dieses Rückhaltevolumens auch dann zu entnehmen, wenn die Menge der abgeschiedenen Leichtflüssigkeit 80 % der maximalen Speichermenge noch nicht erreicht hat.

Die Entnahme des im Schlammfang enthaltenen Schlammes muss spätestens dann erfolgen, wenn die abgeschiedene Schlammmenge die Hälfte des Schlammfangvolumens erreicht hat.

Die abfallrechtlichen Bestimmungen bei der Entsorgung der aus der Anlage entnommenen Stoffe sind zu beachten. Das Wiederbefüllen der Abscheideranlage muss mit Wasser (z. B. Trinkwasser, Betriebswasser, aufbereitetes Abwasser aus der Abscheideranlage) erfolgen, das den örtlichen Einleitbestimmungen entspricht.

Nach Havariefällen mit ethanolhaltigem Kraftstoff, z. B. E 10, ist die Abscheideranlage kurzfristig zu entleeren und zu reinigen.“

### Betriebstagebuch (DIN 1999-100, Punkt 12.6)

„Es ist ein Betriebstagebuch zu führen, in dem die jeweiligen Zeitpunkte und Ergebnisse der durchgeführten Eigenkontrollen, Wartungen, Überprüfungen und die Beseitigung eventuell festgestellter Mängel, sowie die Entsorgung entnommener Inhaltsstoffe zu dokumentieren sind. Im Betriebstagebuch sind weiterhin Nachweise zu den gegebenenfalls eingesetzten Wasch- und Reinigungsmitteln sowie Betriebs- und Hilfsstoffen zu führen.“

Betriebstagebuch und Prüfberichte sind vom Betreiber aufzubewahren und auf Verlangen der zuständigen Behörde, den Betreibern der öffentlichen Abwasseranlage und den beauftragten Prüfern zur Einsicht vorzulegen.“

### Überprüfung (Generalinspektion) (DIN 1999-100, Punkt 12.7.1)

„Vor der Inbetriebnahme und danach in regelmäßigen Abständen von höchstens fünf Jahren ist die Abscheideranlage, nach vorheriger vollständiger Entleerung und Reinigung, durch einen Fachkundigen<sup>2)</sup> auf ihren ordnungsgemäßen Zustand und sachgemäßen Betrieb zu prüfen (Generalinspektion).“

Der Auftraggeber hat sich die für die Durchführung der Generalinspektion erforderliche Qualifikation des Fachkundigen vom Auftragnehmer nachweisen zu lassen. Vor Durchführung der Begutachtung des baulichen Zustandes und der Dichtheitsprüfung sind folgende Maßnahmen durchzuführen:

- vollständige Entleerung und gründliche Reinigung der Anlage (-komponenten);
- Ausschluss des Zuflusses von Wasser.

Soweit bei der Begutachtung des baulichen Zustandes bereits Mängel festgestellt werden, die eine erfolgreiche Dichtheitsprüfung ausschließen, sollte durch Teilprüfungen gegebenenfalls weiterer Sanierungsbedarf ermittelt werden. Die festgestellten Mängel sind vor Durchführung einer abschließenden Dichtheitsprüfung zu beheben.“

Die Anlage darf erst von innen und außen mit Wasser in Berührung kommen, wenn **vermörtelte Fugen** und Beschichtungen **abgebunden haben**.

ACO empfiehlt, die Dichtheitsprüfungen an der kompletten Anlage vor dem Verfüllen der Baugrube durchzuführen. Diese Prüfung ist von einer Fachfirma\* auszuführen. Die normativen Vorgaben der DIN 1999-100 sind hierbei zu beachten.

Bei der Dichtheitsprüfung durch Wasserbefüllung sind die sich ergebenden Auftriebskräfte auf die Anlage mit Konus bzw. Abdeckplatte zu beachten und die Aufbringung einer Zusatzlast ist gem. ACO Vorgabe auf den Schachtaufbau erforderlich!

<sup>1)</sup> Sachkundiger (Auszug aus DIN 1999-100):

„Als sachkundig werden Personen des Betreibers oder beauftragter Dritter angesehen, die auf Grund ihrer Ausbildung, ihrer Kenntnisse und ihrer durch praktische Tätigkeit gewonnenen Erfahrungen sicherstellen, dass sie Bewertungen oder Prüfungen im jeweiligen Sachgebiet sachgerecht durchführen.“

<sup>2)</sup> Fachkundiger (Auszug aus DIN 1999-100):

„Fachkundige Personen sind Mitarbeiter betreiberunabhängiger Betriebe, Sachverständige oder sonstige Institutionen, die nachweislich über die erforderlichen Fachkenntnisse für Betrieb, Wartung und Überprüfung von Abscheideranlagen im hier genannten Umfang sowie die gerätetechnische Ausstattung zur Prüfung von Abscheideranlagen verfügen. Im Einzelfall können

diese Prüfungen bei größeren Betriebseinheiten auch von intern unabhängigen, bezüglich ihres Aufgabengebietes nicht weisungsgebundenen Fachkundigen des Betreibers mit gleicher Qualifikation und gerätetechnischer Ausstattung durchgeführt werden.“



## Montagehinweise bei Abscheideranlagen

- Qualität durch Produkte aus Stahlbeton gefertigt nach DIN 1045 und 4281
- Mit Bauartzulassung entspr. den jeweils gültigen DIN-/EN-Normen
- Produktionskontrolle durch ständige Fremdüberwachung
- Einbau durch Fachbetrieb unter Beachtung der Einbauanleitung

### Kanalanschluss

Anschluss und Verbindungsleitungen. Beim Verfüllen und Unterbauen der Anschluss- und Verbindungsleitungen DIN 4033 beachten.

Soweit erforderlich, Korrosionsschutz für erdverlegte Leitungen vorsehen.

DIN 30672 Teil 1 beachten.

Ablaufleitungen von Abscheideranlagen sind mit einem Absaugeschutz zu versehen (z. B. durch einen Schacht oder eine entsprechende Belüftung der Ablaufleitung; siehe auch DIN EN 858 Teil 1 Pkt. 6.5.1.).

### Baugrube

Die Größe ist abhängig von:

- Abmessung der Abscheideranlage
- ggf. der Abmessung der Verteiler- bzw. Probenahme-schächte (Typblatt/Einbauzeichnung liegt den Lieferpapieren bei)
- sowie den jeweiligen örtlichen Verhältnissen
- Aushub und Hinterfüllung  
DIN 18300
- Anschluss/Verbindungsleitung  
DIN 4033
- Böschung/Arbeitsraum/Verbau  
DIN 4124

Bei normalen Bodenverhältnissen genügt ein profilgerechtes, verdichtetes Sand- oder Kiesbett mit Nivellementgenauigkeit.

Die maximale Bodenpressung beträgt 15,5 N cm<sup>2</sup>. Die Arbeiten sind so auszuführen, dass an den Anlagen und Leitungen keine Schäden entstehen und sie in ihrer Lage verbleiben. Spätere Setzungen von Anlagenteilen sind durch geeignete Maßnahmen zu verhindern. Sollte das Nivellement aus Beton hergestellt werden, so ist eine 5 cm dicke Sandschicht darauf aufzubringen, um eine gleichmäßige Lastverteilung zu gewährleisten und um ggf. Fertigungstoleranzen ausgleichen zu können.

### Transport

#### Kran und Transporter koordinieren

Um Wartezeiten zu vermeiden, ist eine genaue Koordination von Kran und Lkw erforderlich. Die zum Entladen und Versetzen der Fertigteile erforderliche Krangröße rechtzeitig festlegen. (Gewichte und Abmessungen siehe Auftragspapiere.)

#### Befestigte Anfahrt sicherstellen

Ausreichend befestigte Anfahrt mit Aufstellplatz an der Baugrube für normalen Lkw ohne Allradantrieb sicherstellen. Anlage bei Lieferung kontrollieren.

Lieferung auf Vollständigkeit und evtl. Transportschäden sorgfältig kontrollieren, beschädigte Teile keinesfalls einbauen.

## Entladung

- Abscheider bis 2800 mm Durchmesser: 3er Gehänge
- Außendurchmesser bis 2420 mm: mit mind. 5 m langen Strängen, Ketten m. Sicherheitslasthaken oder Seilen, Schäkel NS 5 DIN 82101
- Außendurchmesser über 2420 mm: Schäkel NS 8 DIN 82101
- Abscheider mit 3000 mm Durchmesser: 4er Ausgleichgehänge mit mind. 5 m langen Strängen, Ketten mit Sicherheitslasthaken oder Seilen, Schäkel NS 8 DIN 82101
- Verteiler/Probenahmeschacht: 3er Gehänge mit mind. 2 – 3 m langen Strängen, Ketten mit Sicherheitshaken oder Seilen, Schäkel NS 5 DIN 82101
- Schachtaufbauteile DIN EN 1917 und DIN-V 4034 bis Ø 1200 mm: Schachtringgehänge mit Klauen
- Schachtaufbauteile DIN EN 1917 und DIN-V 4034 größer Ø 1200 mm: 3er Gehänge, Ketten mit Haken oder Seilen, Schäkel NS 1 DIN 82101
- Rohrleitungsteile: Hebebänder

## Einbau

### Ausrichten Abscheider

Beim Versetzen der Becken ist darauf zu achten, dass die Einbaurichtung der Abscheideranlage der Fließrichtung entspricht und dass die Längsachse des Beckens in der Achslinie der Anschlussrohre verläuft. Eine entsprechende Markierung auf der Baugrubensohle und z. T. am Becken erleichtert die Arbeit. Zu- und Abläufe sind werksseitig gekennzeichnet.

Bei mehreren Becken ist zuerst der Abscheider, anschließend der Schlammfang und der Probenahmeschacht zu versetzen.

### Rohrleitung und Gelenkverbindungen

- Benzin- und Koaleszenzabscheider: Zu- und Abläufe bis DN/OD 315 entspr. PVC-Rohr DIN 19534 bzw. PE-HD Rohr DIN 19537
- Zu- und Abläufe ab DN/OD 400 entspr. SML-Rohr DIN EN 877
- Fett und Stärkeabscheider: Zu- und Abläufe entspr. PVC-Rohr DIN 19534 bzw. PE-HD Rohr DIN 19537

Die Verwendung von Kunststoffrohr vor Benzin-/Koaleszenzabscheidern ist nur zulässig, wenn eine ausreichende Beständigkeit des Rohrmaterials und der Dichtringe gegen die anfallenden Abwasserinhaltsstoffe gewährleistet ist.

### Schachtaufbau

- Maximale Einbautiefe: Die Vorgaben gem. Typenblatt/Einbauzeichnung dürfen nicht überschritten werden.
- Lage der Abdeckplatte: Die richtige Lage der Abdeckplatte ist für die spätere Wartung sehr wichtig und muss bereits beim Einbau berücksichtigt werden (siehe Maßzeichnung).
- Schacht und Ausgleichsringe: Einbauanleitung für Schachtaufbau nach DIN EN 1917 und DIN V 4034 Teil 1

### Abdeckung

Vor Einbau ist zu prüfen, ob die Klassifizierung nach DIN EN 124/DIN 1229 der Nutzung des Einbaubereichs entspricht.

### Verkehrsbelastung

Frühestens nach 72 Stunden. Erforderlichenfalls Schnellbinder oder Kunststoffmörtel verwenden.

### Typenschild

Für die Aufhängung des mitgelieferten Typenschilds ist im Wartungsschacht direkt unterhalb der Abdeckung ein Loch von Ø 8 mm zur Aufnahme der mitgelieferten Ösenschraube zu bohren.

Das Typenschild muss über dem Wasserspiegel hängen.

### Anleitung

Securat Alarmanlagen oder Probenehmer haben jeweils eine eigene Bedienungsanleitung, die dem Produkt beiliegt.

### Dichtheitsprüfung

Eine Dichtheitsprüfung von Leichtflüssigkeitsabscheideranlagen ist gem. DIN 1999 Teil 100 und von Fettabscheideranlagen gem. DIN 4040 Teil 100 vorzunehmen. Siehe hierzu auch die Hinweise in der separaten Betriebs- und Wartungsanleitung.

### Inbetriebnahme

Diese ist gemäß der separaten Betriebs- und Wartungsanleitung vorzunehmen.



# Übersicht

## Wartung, Kontrolle, Entsorgung – für ein langes Abscheiderleben

Durch regelmäßige Wartung und Kontrolle kann die Betriebszeit einer Abscheideranlage erheblich verlängert werden. Dies erspart dem Betreiber unnötige Kosten und Ärger. Nachfolgende Auflistung enthält die nach Norm vorgeschriebenen Maßnahmen.

Maßnahme	Inhalt	Wer	Intervall
□ <b>Eigenkontrolle</b>	Überprüfung der Funktionsfähigkeit der Anlage. Insbesondere der selbsttätige Abschluss und der Koaleszenzeinsatz sind hinsichtlich ihrer Funktion zu überprüfen. Die Kontrollen sind in einem Betriebstagebuch zu dokumentieren.	Sachkundiger <sup>1)</sup>	Monatlich
□ <b>Wartung</b>	Maßnahmen wie Eigenkontrolle, zusätzlich: – Reinigen und Austausch des Koaleszenzeinsatzes bei Bedarf – Entleerung und Reinigung des Abscheiders (soweit erforderlich) – Reinigung der Ablaufrinne im Probenahmeschacht (wenn vorhanden)	Sachkundiger <sup>1)</sup>	6 bzw. 12 Monate (abhängig vom Anwendungsfall)
□ <b>Entsorgung</b>	Abscheider müssen spätestens dann entleert werden, wenn: – 80 % der max. Ölspeichermenge erreicht sind – 50 % des max. Schlammfangvolumens erreicht sind	Zugelassenes Entsorgungsunternehmen	Nach Bedarf, spät. nach 5 Jahren*
□ <b>Generalinspektion</b>	Nach vorheriger Komplettentleerung und Reinigung wird u.a. geprüft: Zustand der Einbauteile/Innenbeschichtung – Funktionalität selbstt. Abschluss (Schwimmer) – Dichtheitsprüfung mit Wasser bis Unterkante Schachtabdeckung	Fachkundiger <sup>2)</sup>	Vor Inbetriebnahme, danach alle 5 Jahre

\* Biodiesel ist einmal jährlich abzusaugen!  
Hinweis: Länderverordnungen oder Ortssatzungen können abweichen!

<sup>1)</sup> Sachkundiger (Auszug aus DIN 1999-100):  
„Als sachkundig werden Personen des Betreibers oder beauftragter Dritter angesehen, die auf Grund ihrer Ausbildung, ihrer Kenntnisse und ihrer durch praktische Tätigkeit gewonnenen Erfahrungen sicherstellen, dass sie Bewertungen oder Prüfungen im jeweiligen Sachgebiet sachgerecht durchführen.“

<sup>2)</sup> Fachkundiger (Auszug aus DIN 1999-100):  
„Fachkundige Personen sind Mitarbeiter betreiberunabhängiger Betriebe, Sachverständige oder sonstige Institutionen, die nachweislich über die erforderlichen Fachkenntnisse für Betrieb, Wartung und Überprüfung von Abscheideranlagen im hier genannten Umfang sowie die gerätetechnische Ausstattung zur Prüfung von Abscheideranlagen verfügen. Im Einzelfall können

diese Prüfungen bei größeren Betriebseinheiten auch von intern unabhängigen, bezüglich ihres Aufgabengebietes nicht weisungsgebundenen Fachkundigen des Betreibers mit gleicher Qualifikation und gerätetechnischer Ausstattung durchgeführt werden.“

# Praxisbeispiele

## Anwendungsfall Waschplatz

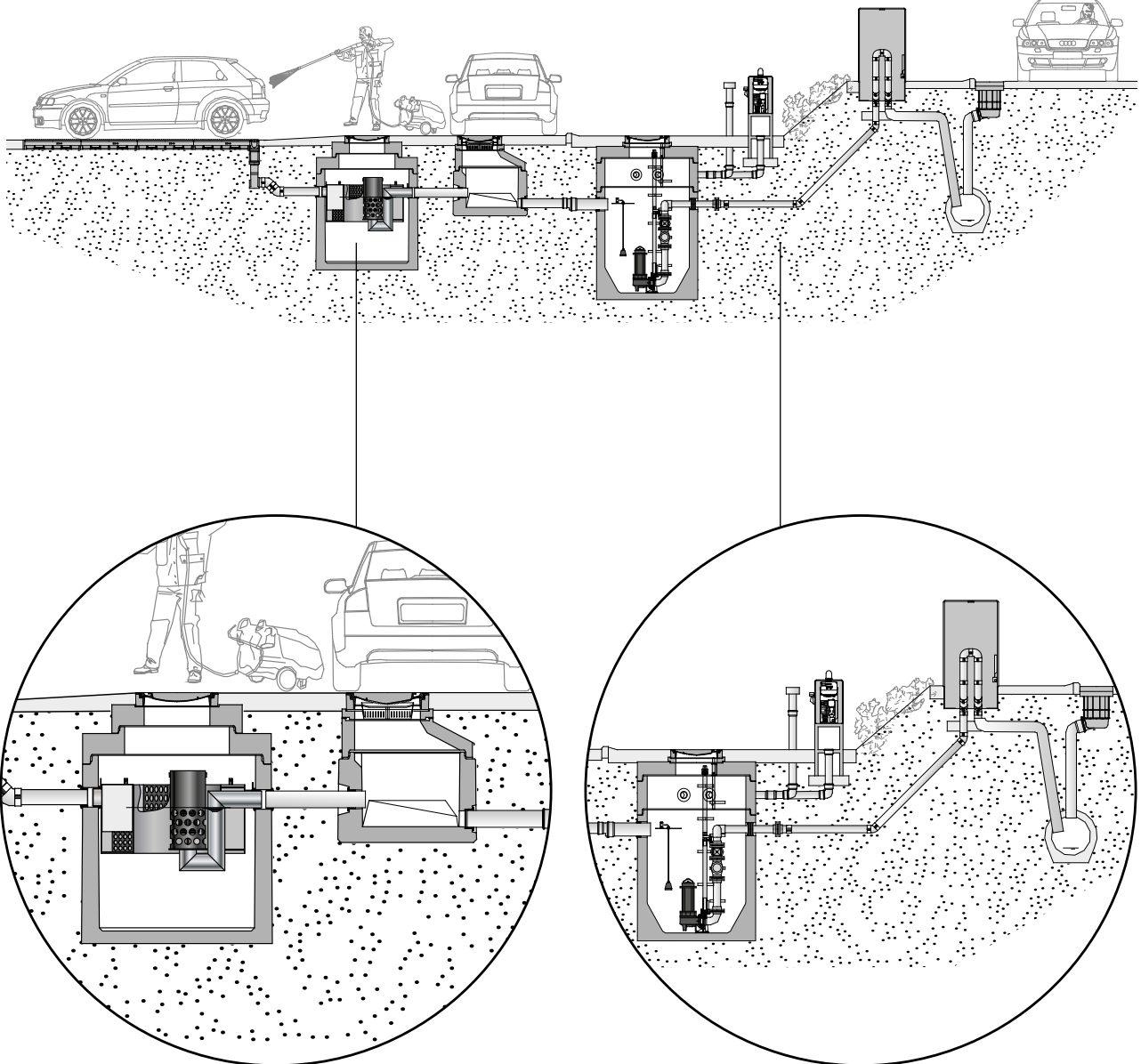

### Linienentwässerung mit ACO PowerDrain mit Einlaufkasten

Leichtflüssigkeitsabscheider Oleosmart-C-OST mit nachgeschaltetem Probennahmenschacht

### Rückstauschutz mit ACO Powerlift PSD-B-1500

- mit zwei Tauchpumpen SAT-Q
- mit Schaltkasten MultiControl eingebaut im beheizten ACO Freiluftschrank
- bauseitige Druckrohrleitung mit Rückstauschleife in beheiztem ACO Freiluftschrank eingebaut mit freiem Ablauf in Straßenkanal
- Straßenentwässerung mit Combipoint



## Anwendungsfall Betriebshof

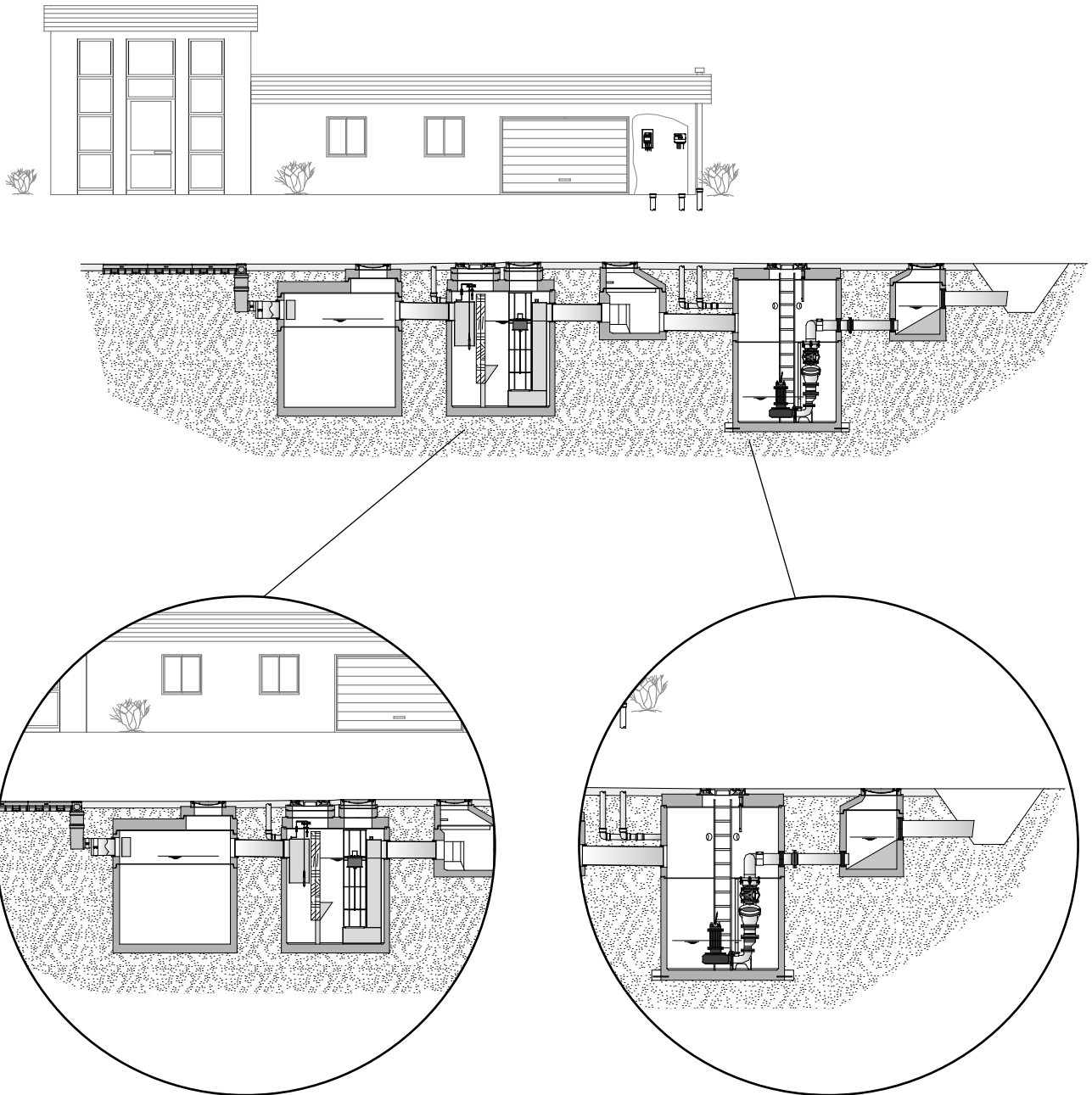

### Linienentwässerung mit ACO PowerDrain mit Einlaufkasten

Schlammfang CS 10 vorgeschaltet einem LF-Abscheider Oleopator-C-NST ohne Schlammfang NS 65 mit Securat Alarmanlage und nachgeschaltetem Probeschacht

### Rückstauschutz mit ACO Powerlift PSD-B-2200

- mit zwei Tauchpumpen SAT-Q
- mit Schaltkasten PS2-System mit Sanftanlauf eingebaut im Gebäude
- bauseitige Druckrohrleitung einmündet in ACO Entspannungsschacht mit freiem Ablauf in Entwässerungsgraben

## Anwendungsfall hohe bis extrem hohe Belastung mit Grob- und Feinschlamm

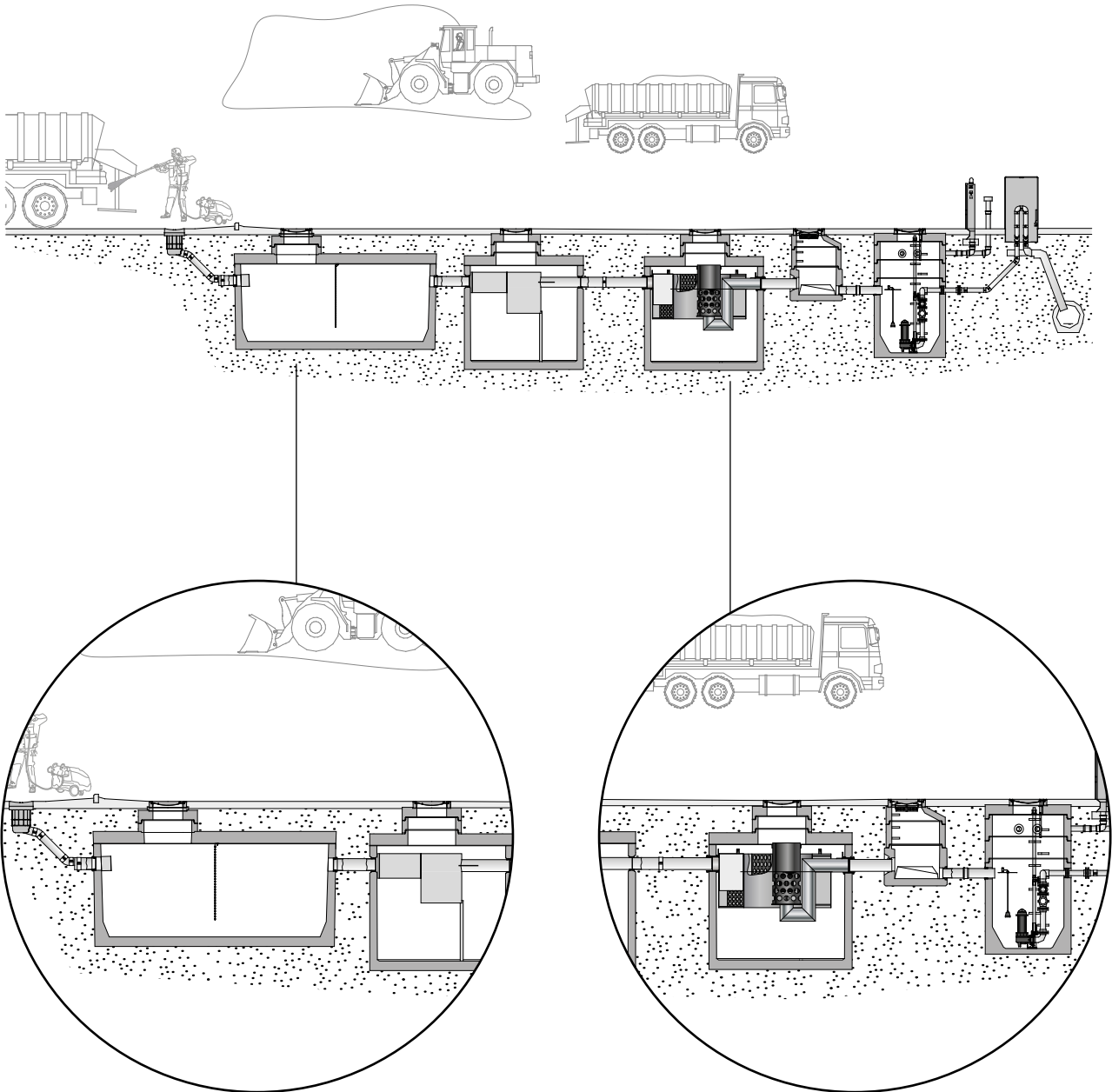

### **Punktentwässerung über ACO Straßenablauf Combipoint**

- Sedimentation über Schlammfang  
mit Spezialvorrichtung und Sedimentationsanlage

### **Leichtflüssigkeitsabscheider Oleosmart-C-OST**

- mit Probenahmeschacht und ACO Pumpstation  
Powerlift PSD

## Anwendungsfall Lkw-Waage

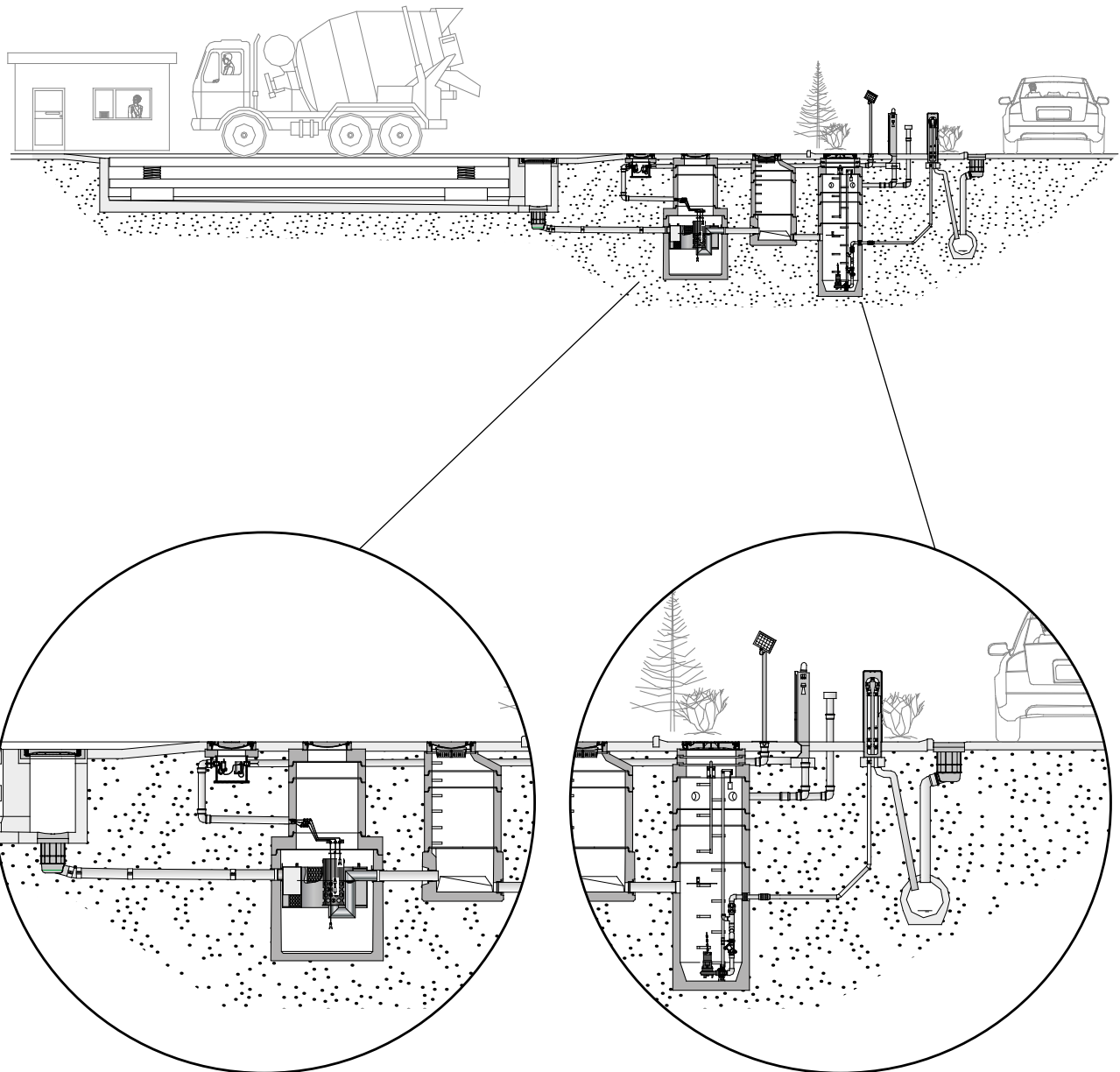

### Punktentwässerung über ACO Straßenablauf Combipoint

- mit nachgeschaltetem LF-Abscheider Oleosmart-C-OST
- mit Alarmanlagenschacht
- mit Solarpanel
- mit nachgeschaltetem Probennahmeschacht

### Rückstauschutz mit ACO Powerlift PSD-B-1000

- mit zwei Tauchpumpen SAT
- mit Schaltkasten MultiControl eingebaut im beheizten ACO Freiluftschrank
- bauseitige Druckrohrleitung mit Rückstauschleife eingebaut in beheiztem ACO Freiluftschrank mit freiem Ablauf in Straßenkanal Straßenentwässerung
- mit Combipoint

## Anwendungsfall Schrottplatzentwässerung

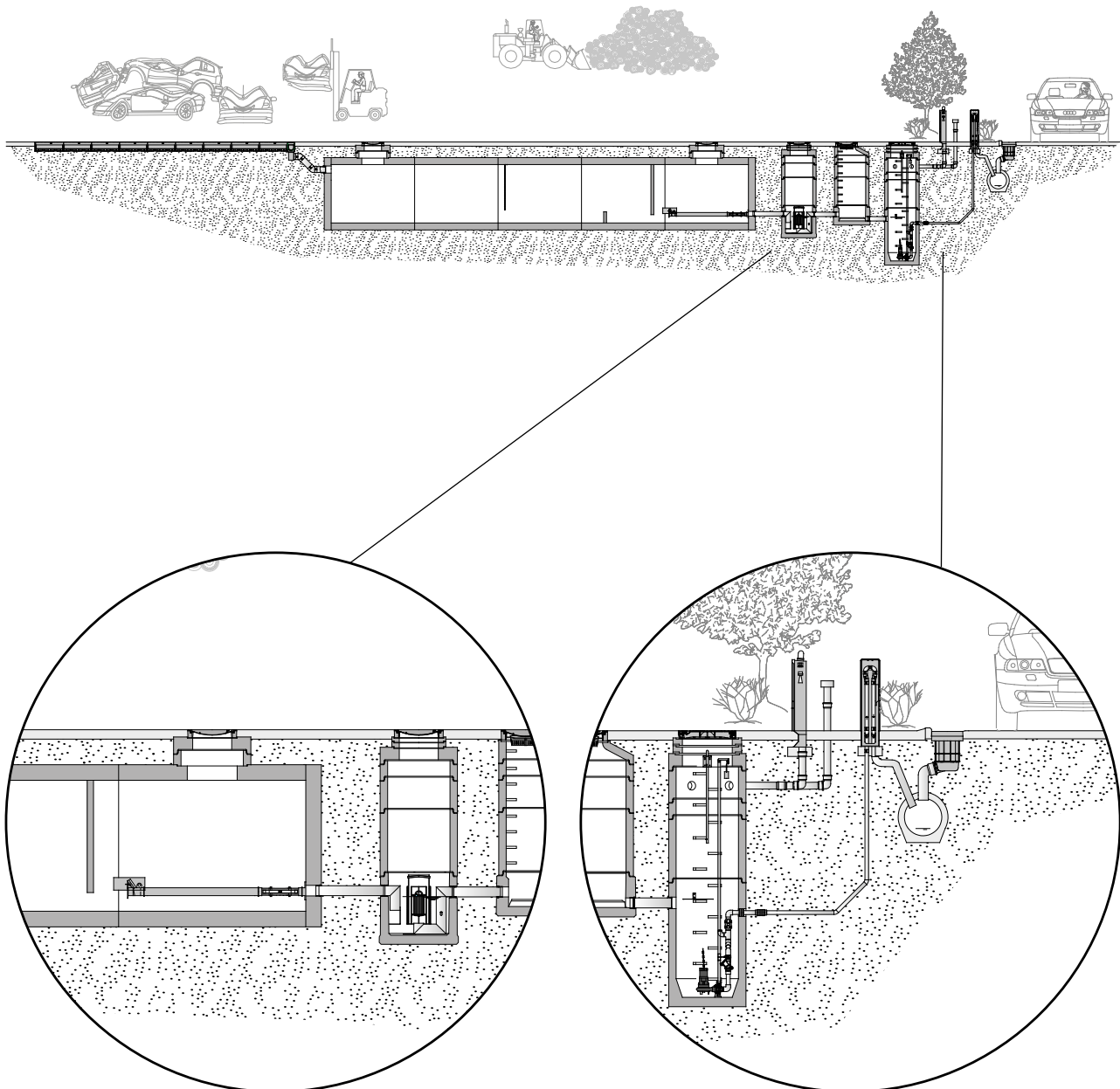

### Linienentwässerung mit ACO Monoblock

- ACO Regenwasserrückhaltebecken mit gedrosseltem Ablauf über Regulator System in Leichtflüssigkeitsabscheider Oleosmart

### Rückstauschutz mit ACO Powerlift PSD-B-1000

- mit zwei Tauchpumpen SAT
- mit Schaltkasten MultiControl eingebaut im beheizten ACO Freiluftschrank
- bauseitige Druckrohrleitung mit Rückstauschleife eingebaut in beheiztem ACO Freiluftschrank mit freiem Ablauf in Straßenkanal



## Anwendungsfall Hubschrauberlandeplatz

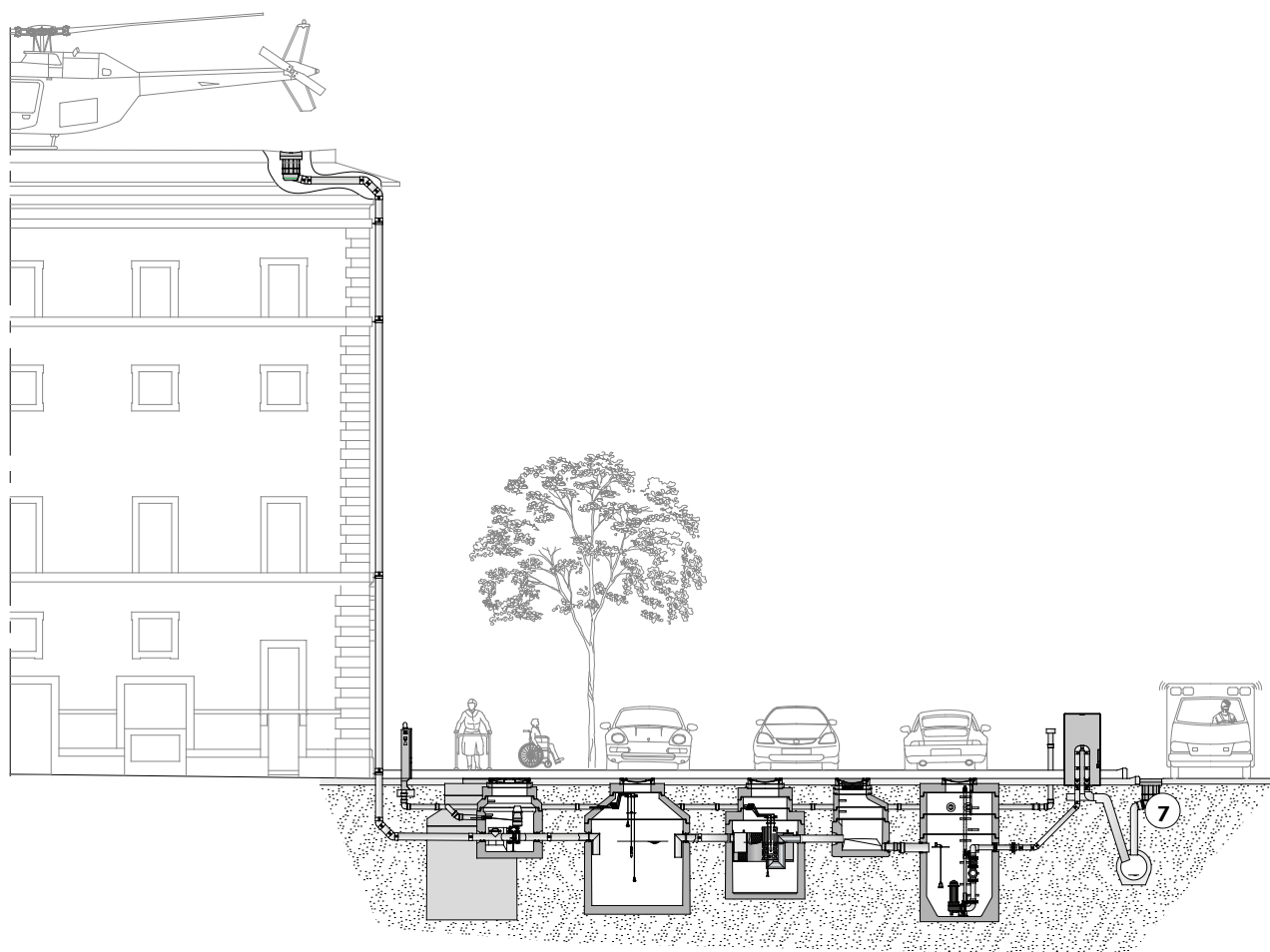

1. Umschalttschacht
2. Vorabscheider Kombi-Akkumat
3. Leichtflüssigkeitsabscheider  
Oleosmart-C-OST
4. Probenahmeschacht
5. Pumpstation
6. Löschwasserauffangbecken
7. Straßenablauf Combipoint

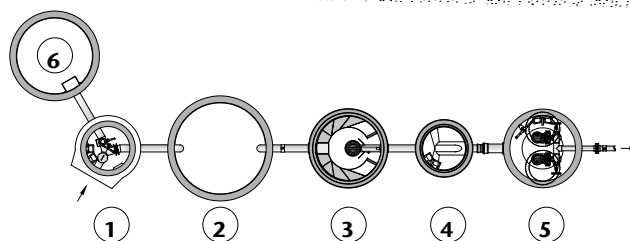

### Funktion:

Im Normalfall wird das Regenwasser vom Hubschrauberlandeplatz über den Leichtflüssigkeitsabscheider Oleosmart-C und die nachgeschaltete Pumpstation entwässert.

Im Havariefall erfolgt durch die eingebaute Alarmanlage eine automatische Umschaltung auf das Löschwassersammelbecken beim Erreichen der maximalen Ölschichtdicke und/oder Aufstaumeldung.

## Anwendungsfall Trafostation

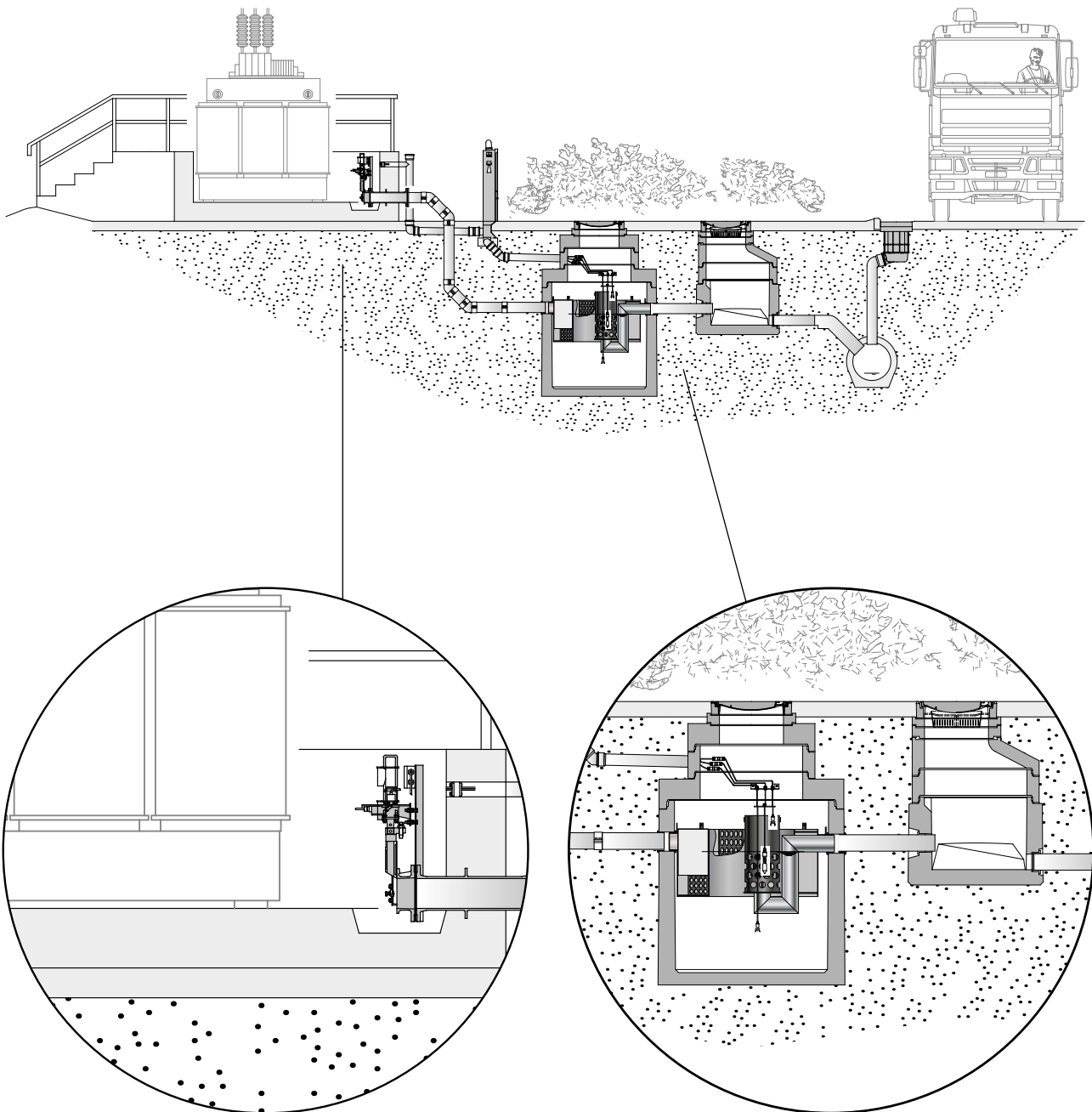

### Automatische Verschlusseinrichtung Protector J21T-Schnellschlusschieber

- schließt bei Signal der Alarmanlage automatisch den Zulauf zum Leichtflüssigkeitsabscheider ab

### Leichtflüssigkeitsabscheider Oleosmart-C-OST

- mit eingebauter Alarmanlage und nachgeschaltetem Probenmeschacht

# Baukastenprinzip

Alle Schachtprodukte folgen dem flexiblen Baukastenprinzip. Die einfache Artikelstruktur ermöglicht, Anlagen individuell zu konfigurieren. Anwender können Unterteile und Oberteile zeitsparend und schnell auswählen. In den Unterteilen sind bereits die Kabeldurchführung und eine Gleitringdichtung mit integriertem Lastabtrag enthalten.

Dadurch entfällt das zeitaufwendige auftragen eines Mörtelbetts zum Lastabtrag. Bei Bedarf können an der Kabeldurchführung die werkseitig blind verschlossenen Kabeldurchführungen geöffnet werden. Die Kabeldurchführung befindet sich 30 Grad links vom Zulauf aus betrachtet.

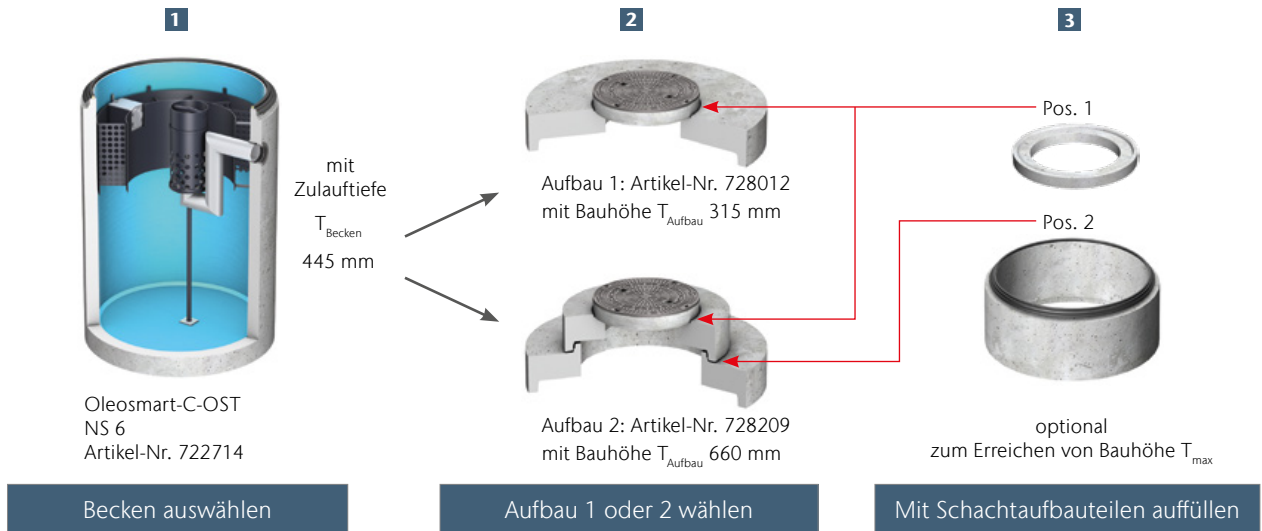

## Beispiel mit Artikel-Nr. 722714

$T_{\text{Becken}}$ [mm]	$T_{\text{Aufbau}}$ [mm]	$T_{\text{Aufbau}}$ [mm]	Schachtaufbauteile		$T_{\text{max}}$ [mm]
			Schachtringe inkl. 15 mm GLRD mit integriertem Lastabtrag	Auflageringe inkl. 10 mm Mörtelfuge	
445	315	–	–	–	735
	–	660	–	–	1080
	315	–	–	70, 90, 110, 210, 410 <sup>1)</sup>	805 – 1045
	–	660	–	70, 90, 110, 210, 410 <sup>1)</sup>	1150 – 1390
–	–	660	265 – 1015	70, 90, 110, 210, 410 <sup>1)</sup>	1415 – 5430 <sup>2)</sup>



<sup>1)</sup> Gemäß DIN EN 476 darf die Einstiegshöhe bei einem Schachthals von 600 mm lichte Weite maximal 600 mm betragen.

<sup>2)</sup> Größere Zulauftiefen mit Sonderstatik auf Anfrage.

## Beispiel Schachtaufbau im Baukastenprinzip

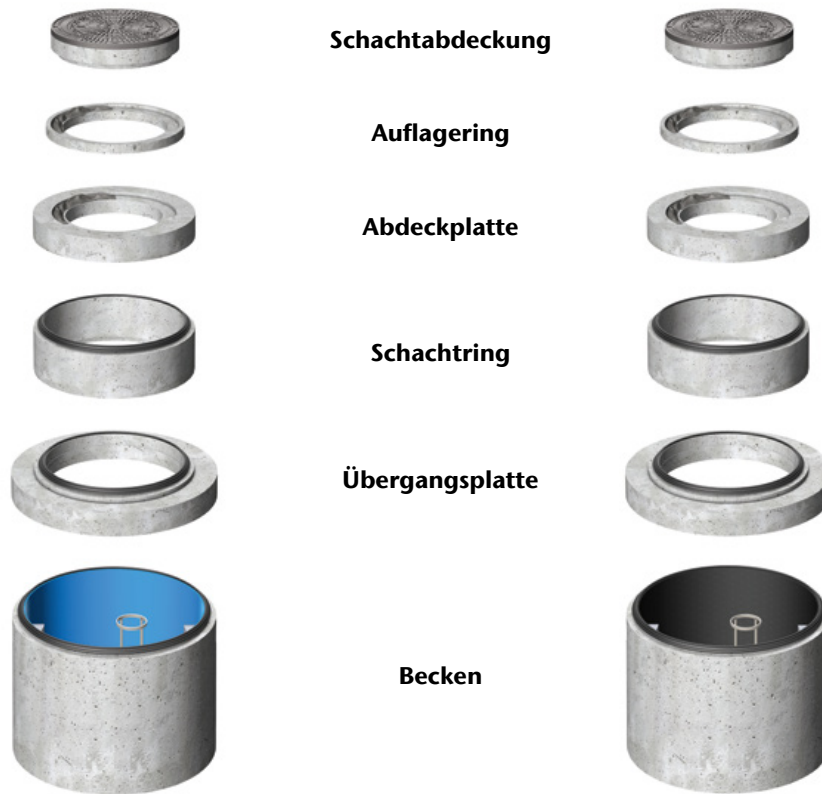

Beispielhafter Schachtaufbau  
Leichtflüssigkeitsabscheider  
beschichtet

Beispielhafter Schachtaufbau  
Leichtflüssigkeitsabscheider  
PE-HD Innenraumauskleidung



# Oleolift-C

Verkehrsflächen und Straßen sind die Adern unserer Gesellschaft. Besonders in Verbindung mit den Megatrends der Entwässerung – Urbanisierung, Klimawandel und Nachhaltigkeit – braucht es neue und smarte Ansätze für den Umgang mit Leichtflüssigkeiten.

## Wassergefährdende Leichtflüssigkeiten

Leichtflüssigkeiten, besonders Kraftstoffe und Öle, dürfen auf keinen Fall in Gewässer und Boden gelangen, da sie dort diese einen beträchtlichen Schaden anrichten können. Aus diesem Grund müssen bereits heute an verschiedenen kritischen Orten, beispielsweise Tankstellen, Logistikflächen und bestimmten Straßenabschnitten, Leichtflüssigkeitsabscheider eingesetzt werden, um Kraftstoffe und Öle abzutrennen.

Das reine Abscheiden reicht meist jedoch nicht aus. Vielmehr muss bei einem Regen- oder Rückstauereignis verhindert werden, dass Kraftstoffe aus dem Leichtflüssigkeitsabscheider austreten können (siehe EN 858 und DIN 1999-100).

Belastungsklassen <sup>1)</sup>	
■ A 15	■ D 400
■ B 125	■ F 900
gemäß DIN EN 858	
Größen	
Oleolift-C NS 3 – 6, 6 – 10, 15 – 30 mit bauaufsichtlicher Zulassung	
Material	
Stahlbeton	
Anwendungsbereiche	
■ Tankstelle	■ Flughafen
■ Waschstraße	■ Industrie- und Gewerbeflächen

## Anwendungsbereiche

### Tankstellen



### Waschstraßen



<sup>1)</sup> Weitere Informationen zu Belastungsklassen auf Seite 26.



## Warum Rückstauschutz bei Leichtflüssigkeitsabscheidern?

- Gefahr für die Umwelt durch austretende Leichtflüssigkeiten!
- Die DIN 1999-100 fordert explizit den Schutz gegen Austritt von Leichtflüssigkeiten
- Wirtschaftliche Folgen eines Austritts (Erdaushub, Sonderentsorgung des Erdreichs, Betriebsausfall) werden vermieden

### Systemlösung aus einer Hand

Fragen Sie die Spezialisten für Rückstauschutz: ACO

### Alles in Einem

- Abscheider
- Schlammfang
- Probenahmestelle
- Pumpstation
- Rückstauschutz
- + Havarielösung



## Intelligente Sensorsteuerung!

Durch die kompakte Integration der Funktionen in nur einen Behälter wird wertvoller unterirdischer Bauraum gespart (weil ein Behälter anstatt mehrerer eingesetzt wird), was entscheidend in urbanen Räumen sein kann, aber auch ganz praktisch bei der Installation anfallende Kosten reduziert. Neben dem integrierten Rückstauschutz durch die Pumpen in Kombination mit einer Rückstauschleife werden in der Kompaktanlage Oleolift-C erstmals vollautomatisch Sensoren zur Überwachung und Regelung der Funktionsparameter verwendet. So ist auch unter schwierigen Installationsbedingungen Betriebssicherheit gewährleistet. Weiteres Novum: der schwimmerlose Verschluss. Die intelligente Sensorsteuerung ersetzt den Schwimmer und verhindert so bei voller Betriebssicherheit, dass sich der Abscheider ungewollt verschließt.

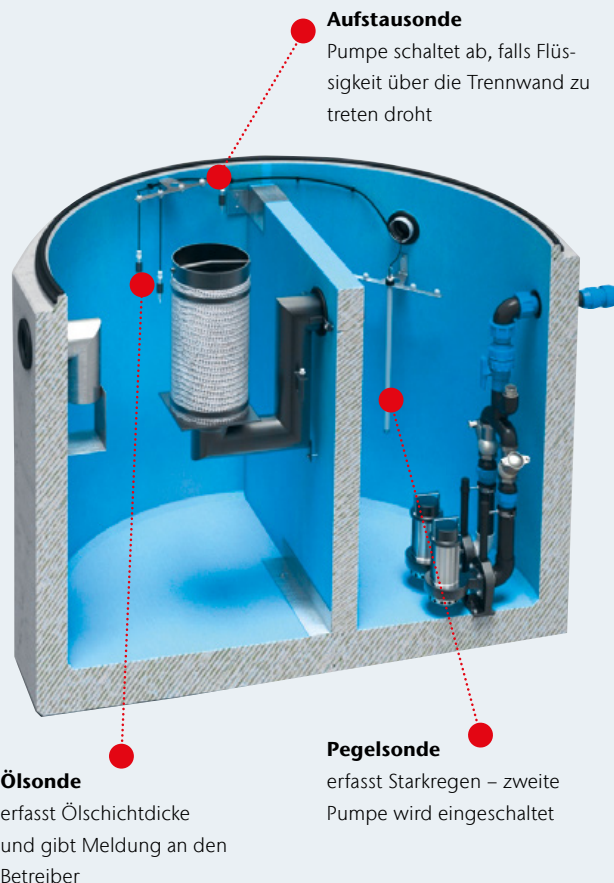

# Rückstauschutz bereits heute gefordert

Zuerst etwas Theorie: Die „Rückstauenebene“, also der höchstmögliche zulässige Stand des Abwassers an allen Stellen einer Straße, hilft zu beurteilen, welche Schutzmaßnahmen getroffen werden müssen. Örtliche Behörden legen diese Ebene in der Abwassersatzung fest. Sie muss bei der Planung von Gebäuden berücksichtigt werden. Als grober Richtwert kann die Straßenoberkante genommen werden.

Es gibt auch konkrete Situationen, die in der DIN 1999-100 beschrieben sind und eine Pumpstation nach einem Leichtflüssigkeitsabscheider zwingend erfordern. Dies ist dann der Fall, wenn eine ablaufseitige Überhöhung der Abscheideanlage nicht ausreichend hergestellt werden kann und eine sichere Unterbrechung des Zuflusses nicht gewährleistet wird. Die notwendige Pumpstation kann entweder in einem separaten Schacht positioniert sein oder mit dem Abscheider in einem Behälter kombiniert werden.

Zustand	zulaufseitige Überhöhung	ablaufseitige Überhöhung	Zufluss zum Abscheider kann sicher unterbrochen werden	weitere Anforderungen
1	✓	✓	—	keine
2	✓	✗	✓	RV
3	✓	✗	✗	DH
4	✗	✓	—	WA
5	✗	✗	✓	WA und RV
6	✗	✗	✗	WA und DH

✓ = eingehalten      RV = Rückstauverschluss  
 ✗ = nicht eingehalten      DH = Doppelhebeanlage  
 — = nicht relevant      WA = Warnanlage

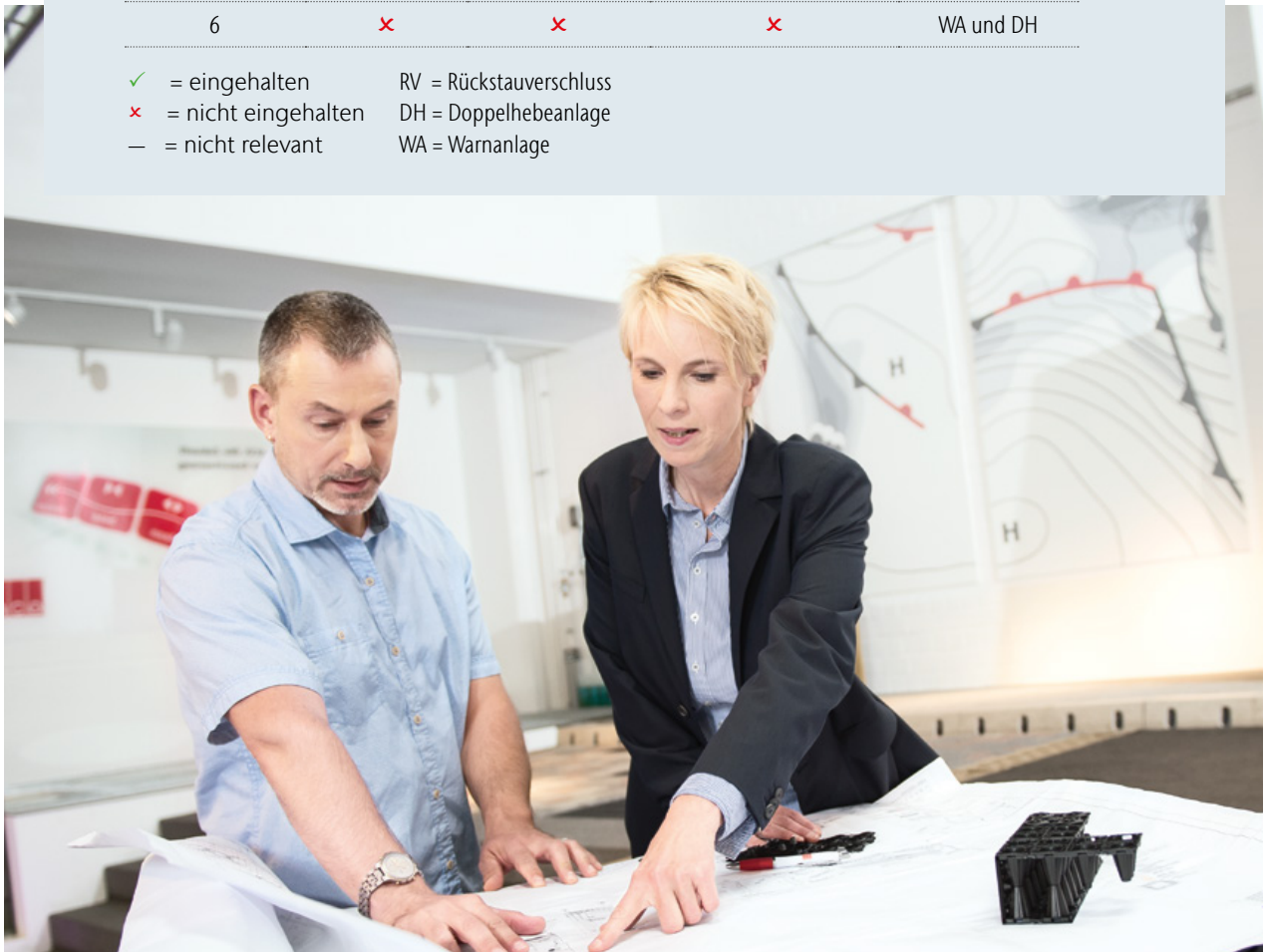



# Anwendung Tankstelle

## Anforderung:

Verlässliches Abtrennen von Leichtflüssigkeiten und Ableitung des gereinigten Wassers

## Besonderheit:

Kein ausreichendes Gefälle von der Tankstelle zur Kanalisation: Tankstelle unter Rückstauenebene

## Smarte Lösung:

Kompaktanlage Oleolift-C

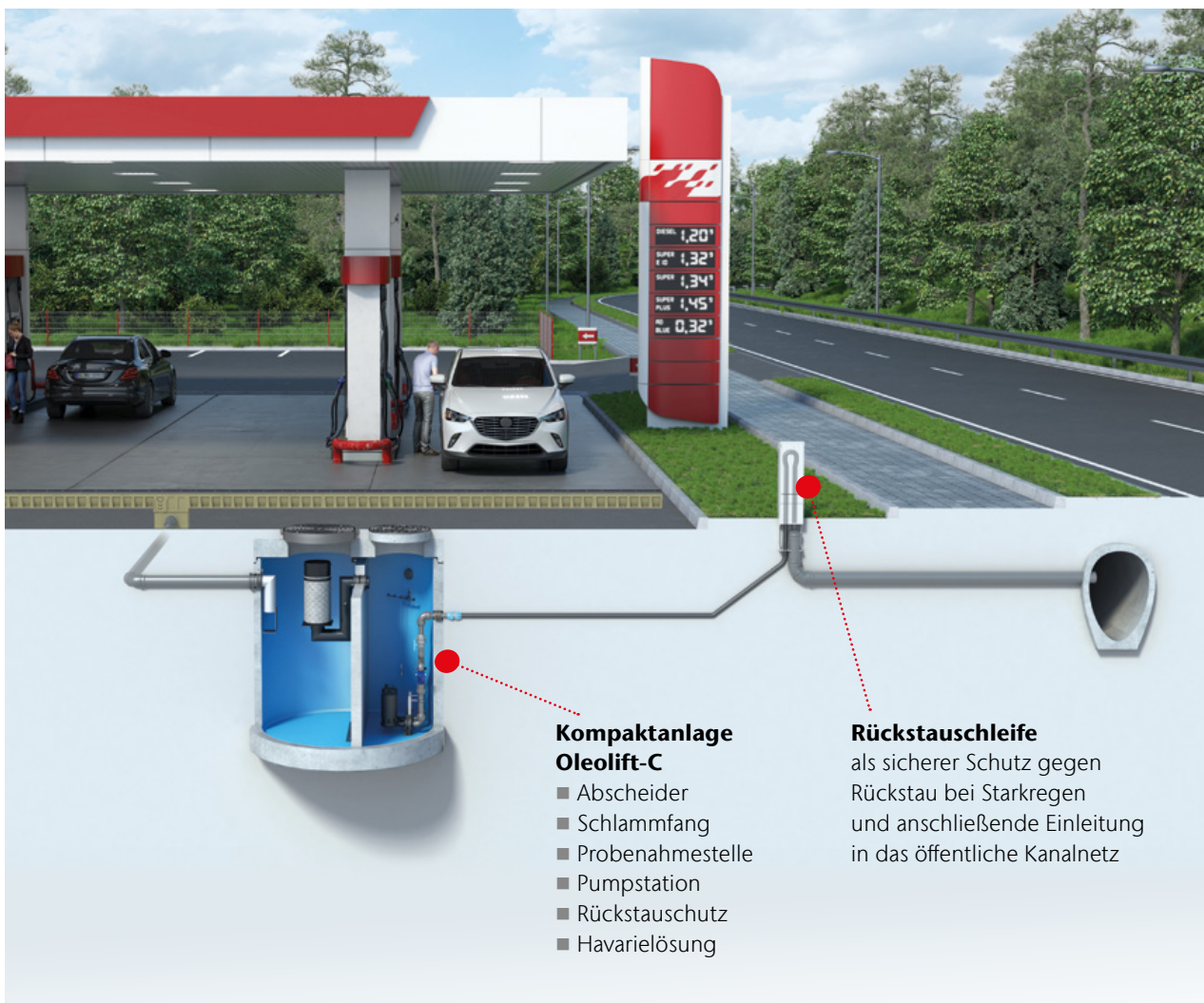

Die jeweils gültigen Vorgaben der TRwS 781 sind zu beachten.



# Leichtflüssigkeitsabscheider und Pumpstation

## Kompaktanlage Oleolift-C

### Innovation

Kein Schwimmer, kein ungewolltes Verschließen des Abscheiders.

### Rückstauschutz inklusive

Über die integrierten Pumpen wird zusammen mit einer Rückstauschleife der Austritt von Leichtflüssigkeiten verhindert, die Umwelt geschützt und Folgekosten vermieden.

### Kompakt und leistungsstark

Geprüfte Effizienz im Abtrennen von Leichtflüssigkeiten.

### Integriert

Pumpstation zum Ausgleich von Gefälle zur Kanalisation.

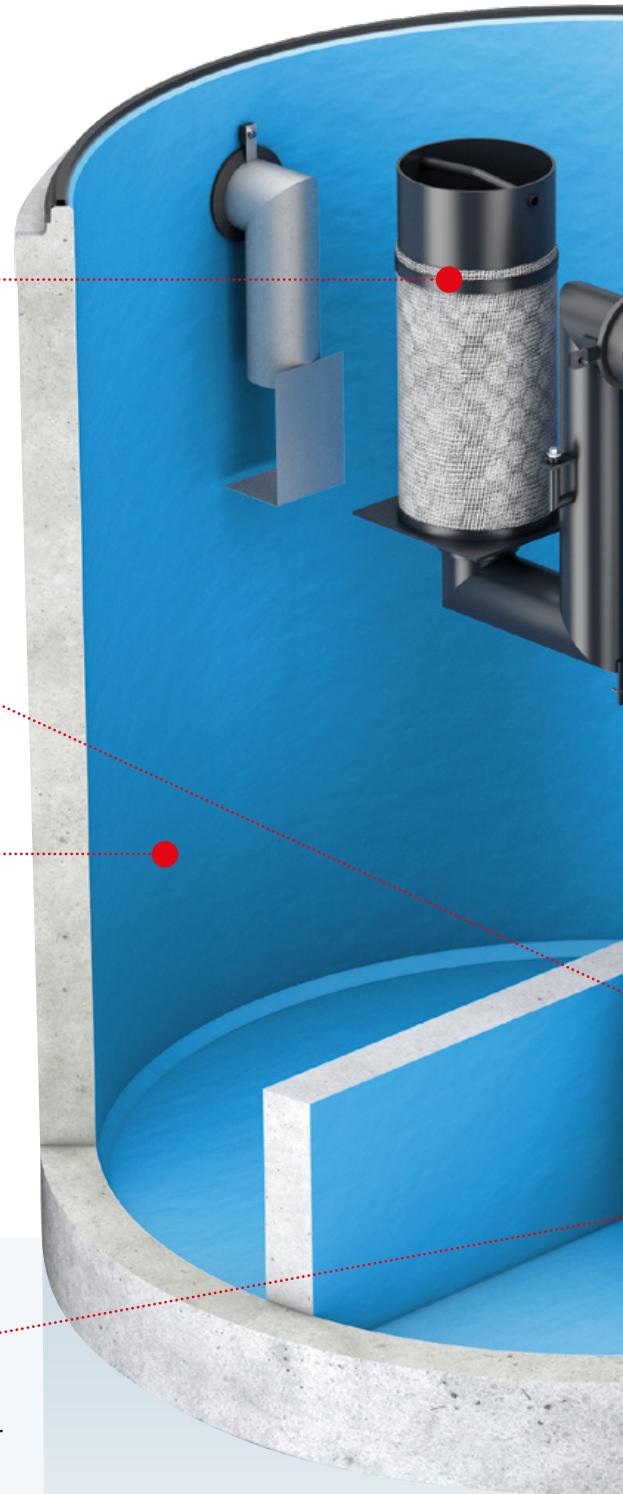

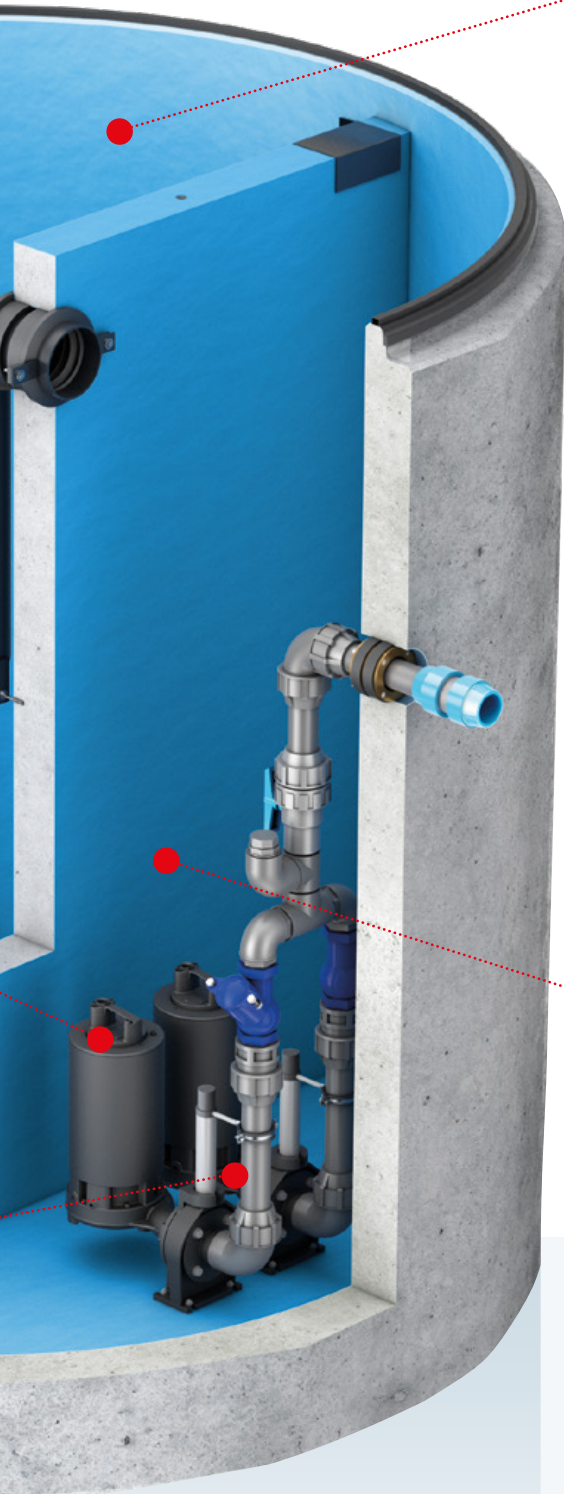

**intelligente Sensorsteuerung**

Ein Hochmaß an Digitalisierung schafft Betriebssicherheit und ermöglicht einen einfachen Einbau.



ACO Produktvorteile

- Unterirdischer Bauraum ist kostbar: Abscheider, Schlammfang, Probenahmestelle, Pumpstation und Rückstauschutz in Einem
- Schneller, platzsparender, einfacher und günstiger Einbau ohne Zwischenverrohrung
- Kein stufenweiser Einbau notwendig
- Höchste Ausführungssicherheit
- Normlösung auf engstem Raum
- Geprüft sicher: Allgemeine bauaufsichtliche Zulassung

**Integriertes Havariesystem**

Im Falle eines Falles als Havariebehälter nutzbar.



Videoanimation zur Funktionsweise



# Oleolift-C

1

ACO Produktvorteile

- Alles in Einem: Leichtflüssigkeitsabscheider, Schlammfang, Probenahmestelle, Pumpstation und Rückstauschutz
- Kein stufenweiser Einbau notwendig
- Schneller, platzsparender, einfacher und günstiger Einbau ohne Zwischenverrohrung
- Höchste Ausführungssicherheit
- Normlösung auf engstem Raum

- Separat zu bestellen:
  - Zwei Pumpen mit Zugkette
  - Schaltgerät
  - Sensorset Oleolift
  - Druckaufnehmer
  - Schachtaufbau
- Mit bauaufsichtlicher Zulassung



Nenngröße	Zulauf DN/OD	Druck- leitung Abgang DN/OD	Inhalt			Gewicht Becken	Artikel-Nr. Pumpe	Artikel-Nr.	Preis/ Stk.	RG
			Schlamm- fang	Ölspeicher	Gesamt					
	[mm]	[mm]	[l]	[l]	[l]	[kg]			[EUR]	
NS 3 – 6	150/160	50/63	600	460	2830	6950	2 x 750600	723274	10.515,00	LA
			900	460	2830	6950	2 x 750600	723275	10.515,00	LA
			1200	460	2830	6950	2 x 750600	723276	10.515,00	LA
			1800	460	2830	6950	2 x 750600	723277	10.515,00	LA
			2500	460	2830	6950	2 x 750600	723278	10.515,00	LA
NS 6 – 10	150/160	50/63	2500	520	3930	8450	2 x 750600	723280	11.245,00	LA
			3000	520	3930	8450	2 x 750600	723281	11.245,00	LA
		100/110	2500	520	3930	8610	2 x 750601	723282	15.635,00	LA
			3000	520	3930	8610	2 x 750601	723283	15.635,00	LA
NS 15 – 30	250/250	100/110	4500	1400	6900	15550	2 x 715992	723279	22.570,00	LA

Abmessungen

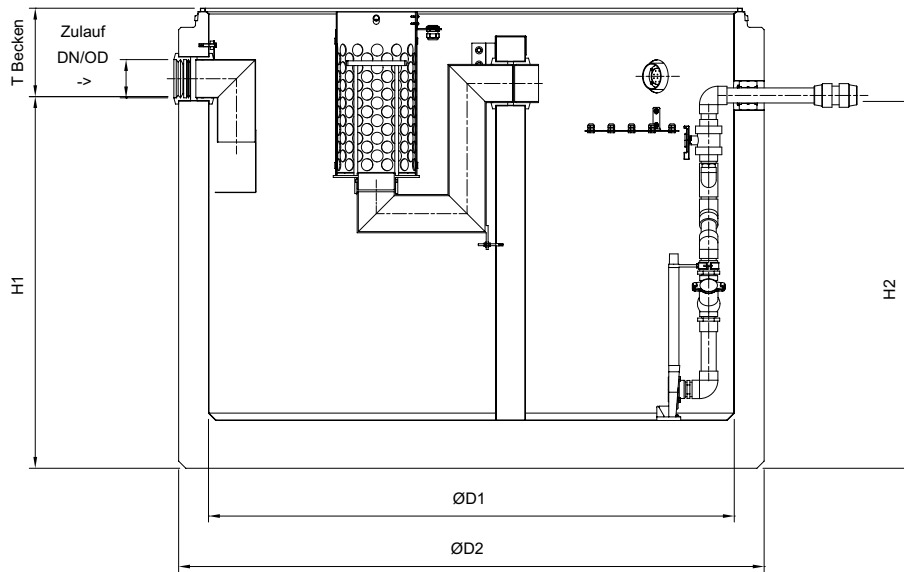

Artikel-Nr.	Abmessungen					$T_{\text{max}}$
	H1	H2	D1	D2	$T_{\text{Becken}}$	
	[mm]	[mm]	[mm]	[mm]	[mm]	[mm]
723274	1555	1535	2200	2450	370	5370
723275	1555	1535	2200	2450	370	5370
723276	1555	1535	2200	2450	370	5370
723277	1555	1535	2200	2450	370	5370
723278	1555	1535	2200	2450	370	5370
723280	2075	1680	2200	2450	380	5380
723281	2075	1680	2200	2450	380	5380
723282	2075	1655	2200	2450	380	5380
723283	2075	1655	2200	2450	380	5380
723279	2175	1860	2700	3000	780	5780

$T_{\text{Becken}} + T_{\text{Aufbau}} = T_{\text{max}}$   
Maß T kann durch Schachtaufbauteile der bauseitigen Zulauftiefe  
angepasst werden.

450 Liter Mindestölspeichermenge gemäß AwSV



# Abdeckplatte für Oleolift-C

- Schachtabdeckung mit wartungsfreundlichen Deckeln aus Gusseisen inkl. Bedienschlüssel
- Belastungsklasse D 400 nach DIN EN 124-2
- Lichte Weite 600 – 800 mm

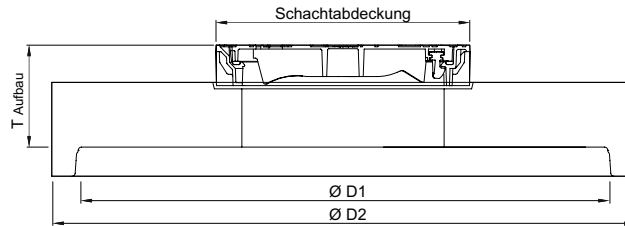
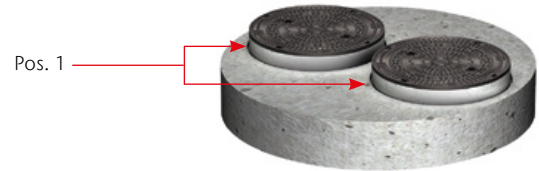

Abmessungen		Schachtabdeckung	Gewicht	Artikel-Nr.	Preis/ Stk.	RG
D2	T <sub>Aufbau</sub>					
[mm]	[mm]		[kg]		[EUR]	
2400	365	2 * LW 800	2640	728031	3.110,00	ZZ
2440	365	1 * LW 600 1 * LW 800	2200	728037	Auf Anfrage	ZZ

# Schachtaufbauteile aus Beton

## Auflagering nach/ähnlich DIN 4034 (Position 1)

- Zum Aufstocken und Ausgleichen von Schächten

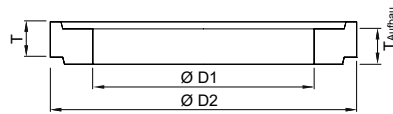





Typ	Abmessungen			Aufbauhöhe mit Mörtelfuge	Gewicht	Artikel-Nr.	Preis/ Stk.	RG
	T	D1	D2	T <sub>Aufbau</sub>				
	[mm]	[mm]	[mm]	[mm]	[kg]		[EUR]	
AR-V 625 x 60	60	625	865	70	50	727400	14,70	ZZ
AR-V 625 x 80	80	625	865	90	60	727401	16,00	ZZ
AR-V 625 x 100	100	625	865	110	70	727402	14,70	ZZ
AR-V 625 x 200	200	625	865	210	140	727403	132,50	ZZ
AR-V 625 x 400	400	625	865	410	280	727404	148,50	ZZ
AR-V 800 x 100	100	800	1100	110	110	727405	89,50	ZZ
AR-V 800 x 150	150	800	1100	160	165	727406	94,50	ZZ
AR-V 800 x 200	200	800	1100	210	220	727407	124,00	ZZ
AR-V 800 x 400	400	800	1100	410	415	727408	143,50	ZZ

$T_{\text{Becken}} + T_{\text{Aufbau}} = T_{\text{max}}$   
Maß T kann durch Schachtaufbauteile der bauseitigen Zulauftiefe  
angepasst werden.

# Zubehör

1

	Beschreibung	Passend für	Gewicht [kg]	Artikel-Nr.	Preis/ Stk.	RG
					[EUR]	
	<b>Spezialpumpen</b>					
	<input type="checkbox"/> DRG 150/2/50 ex.	■ Oleolift-C	27,0	750600	1.915,00	PS
	<input type="checkbox"/> DRG 200/4/100 ex.		59,0	750601	2.605,00	PS
	<input type="checkbox"/> KL-AT-M400/4/80 ex.		93,0	715992	4.120,00	PS
	<b>Pumpenzugkette inkl. Schäkel</b>					
	<ul style="list-style-type: none"> <li>■ Aus Edelstahl</li> <li>■ Tragkraft 200 kg</li> </ul>	■ Oleolift-C				
<input type="checkbox"/> Länge: 4 m			15,5	718032	152,00	PS
<input type="checkbox"/> Länge: 8 m			31,0	718034	303,00	PS
	<b>Schaltgerät</b>					
	<ul style="list-style-type: none"> <li>■ Funktions- und Sicherheitsrelevant für Oleolift-C in Kombination mit Spezialpumpen</li> <li>■ Betriebsspannung: 400 V Frequenz: 50 Hz</li> <li>■ Schutzart: IP 52</li> <li>■ Motorschutzschalter:</li> </ul>	■ Oleolift-C	6,0			
<input type="checkbox"/> 2x 2,5-4 A für DRG 150/2/50 ex.				750415	5.515,00	PS
<input type="checkbox"/> 2x 4-6 A für DRG 200/4/100 ex.				750414	5.515,00	PS
<input type="checkbox"/> 2x 6-10 A für KL-AT-M400/4/80 ex.				750360	5.515,00	PS
	<b>Sensor-Set Oleolift-C</b>					
	<ul style="list-style-type: none"> <li>■ Innovativer Verschlussmechanismus</li> <li>■ Aufstausensor und Ölfühler</li> </ul>	■ Oleolift-C	2,0	750427	1.445,00	ZZ
	<b>Signalanlage zu Schaltgerät Multi Control Duo</b>					
	<ul style="list-style-type: none"> <li>■ Selbstauffladend</li> <li>■ Mit potentialfreiem Kontakt</li> <li>■ Optisch und akustisch</li> <li>■ <b>Ohne</b> Kontaktgeber</li> <li>■ Zur Montage außerhalb des Ex-Bereiches</li> <li>■ Abmessungen: 175 x 125 x 75 mm B x H x T</li> <li>■ Schutzart: IP65</li> <li>■ Betriebsspannung: 230 V/AC 50/60 Hz</li> <li>■ Steckerfertig mit Kabel: 2 m</li> </ul>	■ Oleolift-C	0,8	708029	346,00	PS

Beschreibung	Passend für	Gewicht	Artikel-Nr.	Preis/	RG	
				Stk.		
		[kg]		[EUR]		
 <p><b>Freiluftschrank</b></p> <ul style="list-style-type: none"> <li>■ Als Leergehäuse</li> <li>■ Abmessungen: 2000 x 1136 x 335 mm B x H x T</li> <li>■ Mit horizontaler Trennwand</li> <li>■ Bereich oberhalb der Trennwand: Platz- reserve für ein bauseitiges Schaltgerät für Oleolift-C</li> <li>■ Bereich unterhalb der Trennwand: Platzreserve für eine bauseitige Rück- stauschleife DN 50 – 200</li> </ul>	■ Oleolift-C	60,0	716926	Auf Anfrage	PS	
	<b>Druckaufnehmer FMX 21</b>					
		<input type="checkbox"/> Aufnahme 20 mA, 20 m Leitung	2,0	711891	1.545,00	PS
		<input type="checkbox"/> Aufnahme 20 mA, 50 m Leitung	3,0	711226	1.755,00	PS
	<input type="checkbox"/> Aufnahme 4 – 20 mA, 80 m Leitung	5,0	709571	2.235,00	PS	
 <p><b>Schutzrohr zur Druckaufnehmer</b></p> <ul style="list-style-type: none"> <li>■ Material PVC-U</li> <li>■ Länge: 1221 mm</li> <li>■ Zu Druckaufnehmer 4 – 20 mA</li> </ul>	■ Oleolift-C	1,0	711918	Auf Anfrage	PS	

# Oleopator-C-OST

Wirksam und dennoch platzsparend arbeitet der Leichtflüssigkeitsabscheider Oleopator-C-OST. Die Nennleistung und das Volumen des Schlammfangs werden objektspezifisch anhand des tatsächlichen Bedarfs bestimmt.

Ein anderer Vorteil für die Betriebskosten: Alle Abscheider dieser Baureihe sind als Benzin- und als Koaleszenzabscheider geprüft. So muss beim Austausch des Koaleszenzelements der Abwasserstrom nicht unterbrochen werden, da die Benzinabscheidung weiterläuft. Der Benzinabscheider gewährt bei regelmäßiger Kontrolle nach der Eigenkontrollverordnung einen sicheren, einfachen und kostengünstigen Betrieb.

Belastungsklassen <sup>1)</sup>	
■ A 15	■ D 400
■ B 125	■ F 900
gemäß DIN EN 858	
Größen	
Oleopator-C-OST NS 3, 3/T, 4, 4/T, 6, 6/T, 8, 10 mit Schlammfang: NS 15, 20, 30, 40, 50 und viele weitere Varianten	
Material	
Stahlbeton	
Anwendungsbereiche	
■ Waschplätze	■ Trafostationen
■ Waschstraßen	■ Kraftwerke
■ Tankstellen	■ Industrie- und Gewerbeflächen
■ Umfüllplätze	
■ Parkflächen	



Koaleszenzabscheider (mit Filter)

- Entsprechend Güte- und Prüfbestimmungen Gütesicherung Abscheideranlagen RAL-GZ 693
- Günstige Anschaffungs- und Betriebskosten
- Günstige Einbaukosten wegen des geringen Platzbedarfes
- Optimale Zugänglichkeit bei Wartung, Reinigung und Entsorgung durch entnehmbares Käfigelement gewährleistet
- Koaleszenzeinsatz ohne Abscheiderentsorgung zur Reinigung entnehmbar, währenddessen Funktion nach DIN EN 858 Kl. II sichergestellt

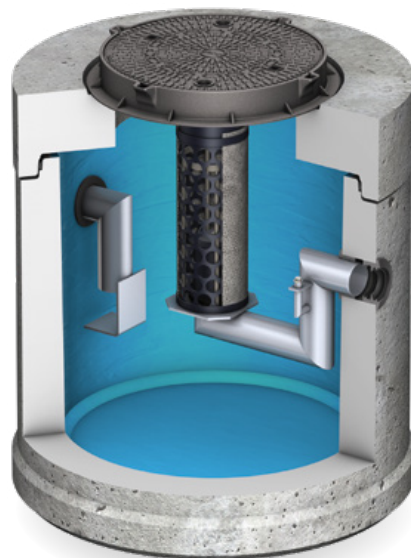

Oleopator-C-OST

<sup>1)</sup> Weitere Informationen zu Belastungsklassen auf Seite 376.



# Oleosmart-C-OST

## mit filterloser Mehrkanaltechnologie

Das Funktionsprinzip ACO Oleosmart-C basiert auf der Nutzung der Bewegungsenergie aus dem abfließenden Wasser. Der Leichtflüssigkeitsabscheider trennt mithilfe der Gravitation Öl, Sedimente und Feinpartikel vom Abwasser.

Hierzu wird die einströmende Flüssigkeit über eine Prallplatte in die äußeren, verstopfungsfreien Koaleszenzkanäle geleitet, wo sich der Separationsprozess vollzieht. Dank einer innovativen, filterlosen Mehrkanaltechnologie ist der Oleosmart-C nahezu wartungsfrei und bietet ein Höchstmaß an Betriebssicherheit.



- Wartungsarm durch filterlose Mehrkanaltechnologie
- Hohe Sedimentationsrate durch lange Fließstrecke
- Betriebssicherheit durch turbulenzarme Schwimmerführung



- 1 Zulaufrohr
- 2 Revisionsöffnung
- 3 Koaleszenzkanäle
- 4 Strömungsgleichrichter
- 5 Schutzrohr mit Schmutzfang
- 6 Auslauf mit Probenahmeanschluss
- 7 Stahlbetonbehälter
- 8 Integrierter Schlammfang
- 9 Schwimmer

Belastungsklassen <sup>1)</sup>	
■ A 15	■ D 400
■ B 125	■ F 900
gemäß DIN EN 858	
Größen	
Oleosmart-C-OST NS 3, 4, 6, 6T, 10, 10T, 15, 20	
Oleosmart-PR-C-NST NS 40 – 60, 75, 90	
Material	
Stahlbeton	
Anwendungsbereiche	
■ Tankstelle	■ Trafostationen
■ Waschstraße	■ Kraftwerke
■ Flughafen	■ Industrie- und
■ Parkflächen	Gewerbeflächen



Video  
ACO Oleosmart-C-OST

<sup>1)</sup> Weitere Informationen zu Belastungsklassen auf Seite 376.

# Oleopator-P mit integriertem Schlammfang

ACO Produktvorteile

- Leicht in der Handhabung
- Geprüfter Schlammfang
- Geringer Platzbedarf

- Aus Stahlbeton
- Abscheider nach EN 858
- Mit Koaleszenzeinsatz (Filter)
- Separat zu bestellen:
  - Alarmanlage
  - Schachtaufbau



Nenngröße	Zulauf/Ablauf DN/OD	Inhalt		Gewicht [kg]	Artikel-Nr.	Preis/ Stk.	RG
		Schlammfang [l]	Ölspeicher [l]				
NS 6	150/160	2500	235	112	3003551	2.880,00	LA
NS10	150/160	1000	260	98	3003552	2.780,00	LA

## Abmessungen

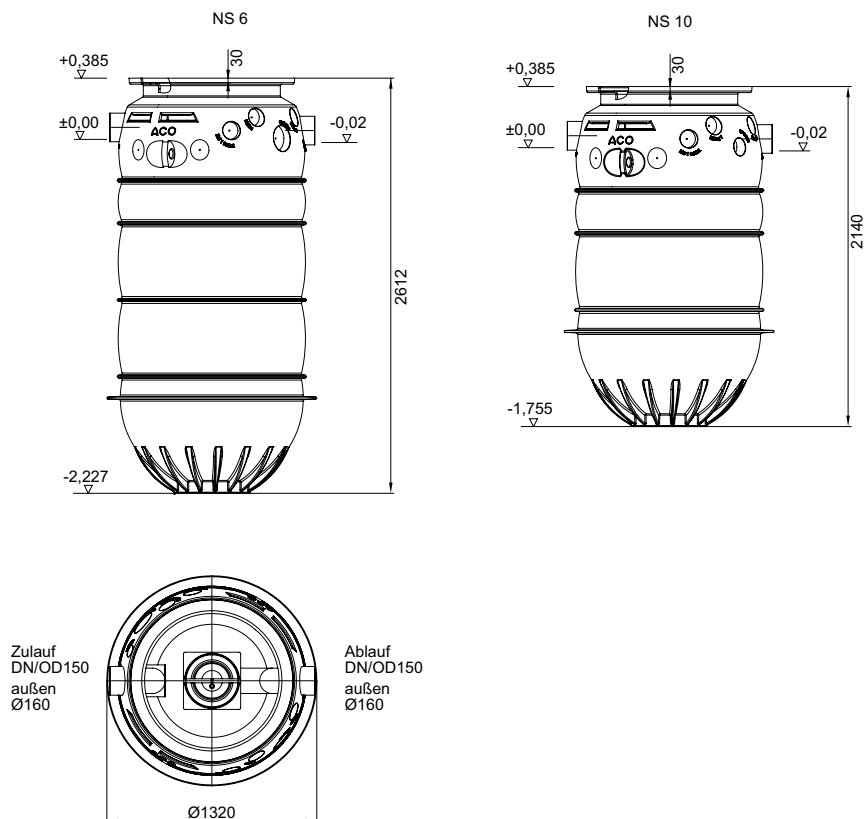

# Aufsatzsystem Oleopator-P

- Rahmen aus Beton
- Lichte Weite: Ø 600 mm
- Abdeckung geruchsdicht verschlossen
- Belastungsklasse
  - D 400



Belastungs- klasse	Beschreibung	Ge- wicht [kg]	Artikel-Nr.	Preis/ Stk.	RG
D	<ul style="list-style-type: none"> <li>■ Inkl. Aufsatzstück aus Polyethylen</li> <li>■ Rahmen und Deckel aus Gusseisen, Typ Citytop</li> <li>■ Adapterplatte aus Beton                             <ul style="list-style-type: none"> <li>□ Durchmesser: 1000 mm</li> <li>□ Höhe: 150 mm</li> </ul> </li> </ul>	1030	3003657 <sup>1)</sup>	Auf Anfrage	FA
	<ul style="list-style-type: none"> <li>■ Für bauseitig zu erstellende Lastverteilerplatte aus Beton</li> <li>■ Zulauftiefen (T) Leichtflüssigkeitsabscheider Oleopator-P                             <ul style="list-style-type: none"> <li>□ NS 6/2500: 900 – 1100 mm</li> <li>□ NS 10/1000: 880 – 1800 mm</li> </ul> </li> </ul>				

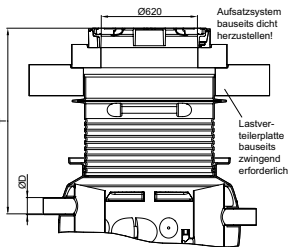

<sup>1)</sup> Bauseitige Lastverteilerplatte erforderlich.

# Oleopator-C-OST NS 3 – 10 mit Schlammfang (beschichtet)

## ACO Produktvorteile

- Entsprechend Güte- und Prüfbestimmungen Gütesicherung Abscheideranlagen RAL-GZ 693
- Günstige Anschaffungs- und Betriebskosten
- Günstigere Einbaukosten wegen des geringen Platzbedarfes
- Optimale Zugänglichkeit bei Wartung, Reinigung und Entsorgung durch entnehmbares Käfigelement gewährleistet
- Koaleszenzeinsatz ohne Abscheiderentsorgung zur Reinigung entnehmbar, währenddessen Funktion gemäß DIN EN 858 Kl. II sichergestellt

- Aus Stahlbeton
- Mit Koaleszenzeinsatz (Filter)
- Maß T<sub>Becken</sub> inklusive Dichtung mit integriertem Lastabtrag
- Separat zu bestellen:
  - Schachtaufbau
  - Alarmanlage



Nenngröße	Zulauf/Ablauf DN/OD	Inhalt			Gewicht Becken [kg]	Artikel-Nr.	Preis/ Stk.	RG
		Schlammfang	Ölspeicher	Gesamt				
	[mm]	[l]	[l]	[l]		[EUR]		
NS 3	110	300	163	490	1473	722400	2.605,00	LA
		600	163	745	1770	722401	2.670,00	LA
NS 3/T <sup>1)</sup>	110	600	506	935	2291	722402	3.010,00	LA
NS 4	160	800	160	725	1778	722403	3.125,00	LA
NS 4/T <sup>1)</sup>	160	800	453	915	2297	722404	3.425,00	LA
		1200	160	1040	2245	722405	3.510,00	LA
NS 6	160	1800 <sup>2)</sup>	576	2290	4005	722407	4.085,00	LA
		2500 <sup>2)</sup>	576	2640	4408	722408	4.130,00	LA
		5000 <sup>2)</sup>	798	3825	6245	722410	4.920,00	LA
NS 6/T <sup>1)</sup>	160	1200	512	1530	2898	722406	3.660,00	LA
		1600	576	2290	4006	722411	4.155,00	LA
NS 8	160	2400	576	2642	4409	722412	4.200,00	LA
		2500	576	2642	4409	722413	4.200,00	LA
		5000	798	3825	4789	722414	4.615,00	LA
		2000	576	2710	4409	722415	4.195,00	LA
NS 10	160	2500	576	3235	4247	722416	4.645,00	LA
		5000	798	3825	6246	722417	4.985,00	LA

<sup>1)</sup>450 Liter Mindestölspeichermenge gemäß AwSV  
<sup>2)</sup>Auch ohne Koaleszenzeinsatz verfügbar

Abmessungen

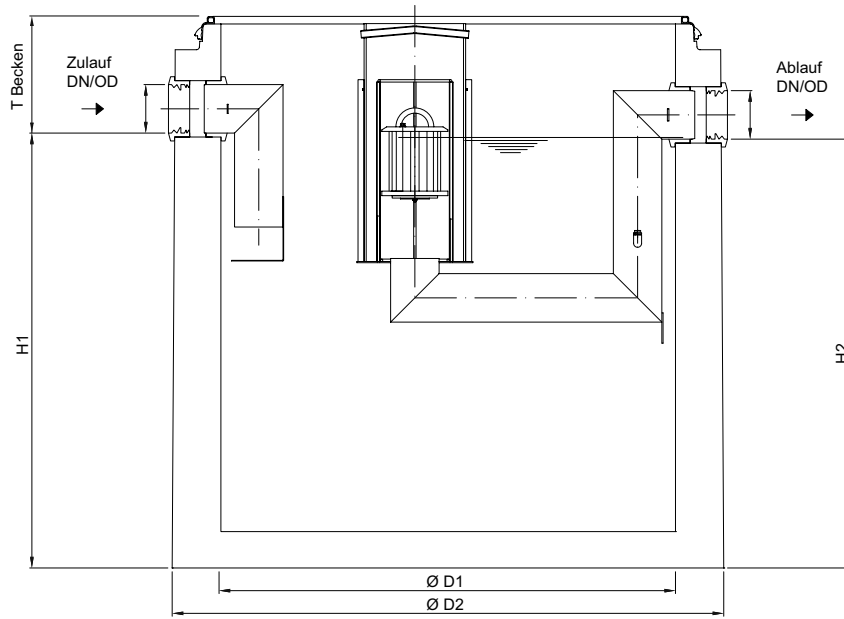

Nenngröße	Artikel-Nr.	Abmessungen					Aufbau 1 Artikel-Nr.	Aufbau 2 Artikel-Nr.	T <sub>max</sub> [mm]
		H1	H2	D1	D2	T <sub>Becken</sub>			
		[mm]	[mm]	[mm]	[mm]	[mm]			
NS 3	722400	790	770	1000	1270	375	728000	–	5360
	722401	1120	1100	1000	1270	365	728000	–	5350
NS 3/T <sup>1)</sup>	722402	1360	1340	1000	1270	400	728000	–	5385
NS 4	722403	1095	1075	1000	1270	390	728000	–	5375
NS 4/T <sup>1)</sup>	722404	1335	1315	1000	1270	425	728000	–	5410
	722405	1495	1475	1000	1270	420	728000	–	5405
	722407	1435	1415	1500	1820	375	728012	728209	5360
NS 6	722408	1635	1615	1500	1820	375	728012	728209	5360
	722410	1810	1790	1750	2070	435	728212	728211	5345
NS 6/T <sup>1)</sup>	722406	1520	1500	1200	1475	360	728007	728210	5355
NS 8	722411	1440	1420	1500	1820	370	728012	728209	5355
	722412	1640	1620	1500	1820	370	728012	728209	5355
	722413	1640	1620	1500	1820	370	728012	728209	5355
	722414	2340	2320	1500	1740	375	728012	728209	5360
NS 10	722415	1675	1655	1500	1820	335	728012	728209	5320
	722416	2000	1980	1500	1820	385	728012	728209	5370
	722417	1810	1790	1750	2070	435	728212	728211	5420

$T_{\text{Becken}} + T_{\text{Aufbau}} = T_{\text{max}}$   
 Maß T kann durch Schachtaufbauteile der bauseitigen Zulauftiefe  
 angepasst werden.

<sup>1)</sup> 450 Liter Mindeststöspermenge gemäß AwSV



# Aufbauteile aus Stahlbeton

## Aufbau 1 als Abdeckplatte

- Schachtabdeckung mit wartungsfreundlichem Deckel aus Gusseisen inkl. Bedienschlüssel
- Belastungsklasse D 400 nach DIN EN 124-2
- Lichte Weite 600 mm

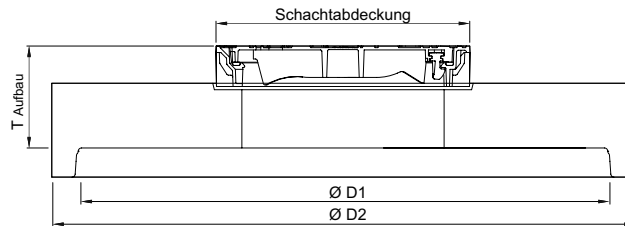

Abmessungen			Schachtabdeckung	Gewicht	Artikel-Nr.	Preis/ Stk.	RG
T <sub>Aufbau</sub>	D1	D2		[kg]		[EUR]	
[mm]	[mm]	[mm]					
315	1000	1270	1 * LW 600	535	728000	630,00	ZZ
315	1200	1475	1 * LW 600	808	728007	764,00	ZZ
315	1500	1820	1 * LW 600	1257	728012	977,00	ZZ
525	1750	2070	1 * LW 600	2115	728212	1.430,00	ZZ

## Aufbau 2 als Übergangsplatte mit Abdeckplatte

- Schachtabdeckung mit wartungsfreundlichem Deckel aus Gusseisen inkl. Bedienschlüssel
- Belastungsklasse D 400 nach DIN EN 124-2
- Lichte Weite 600 mm

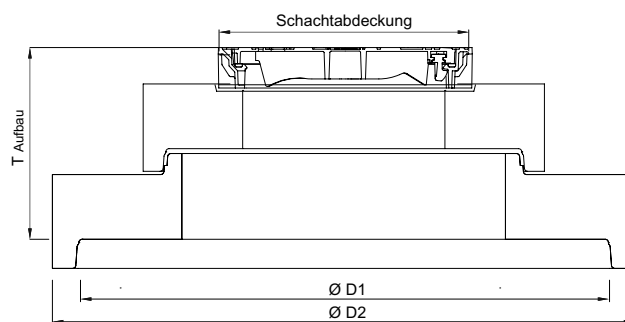
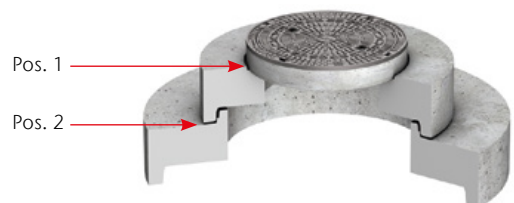

Abmessungen			Schachtabdeckung	Gewicht	Artikel-Nr.	Preis/ Stk.	RG
T <sub>Aufbau</sub>	D1	D2		[kg]		[EUR]	
[mm]	[mm]	[mm]					
580	1200	1475	1 * LW 600	966	728210	876,00	ZZ
660	1500	1820	1 * LW 600	1575	728209	1.445,00	ZZ
710	1750	2070	1 * LW 600	2379	728211	1.860,00	ZZ

$T_{\text{Becken}} + T_{\text{Aufbau}} = T_{\text{max}}$   
Maß T kann durch Schachtaufbauteile der bauseitigen Zulauftiefe angepasst werden.

# Schachtaufbauteile aus Polymerbeton

## Auflagering nach/ähnlich DIN 4034 (Position 1)

- Zum Aufstocken und ausgleichen von Schächten

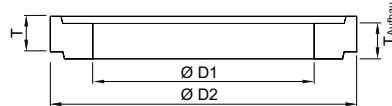

Typ	Abmessungen			Aufbauhöhe mit Mörtelfuge	Gewicht	Artikel-Nr.	Preis/ Stk.	RG
	T	D1	D2	T <sub>Aufbau</sub>				
	[mm]	[mm]	[mm]	[mm]	[kg]		[EUR]	
AR-Pro 600 x 40	40	600	870	45	24	89707	161,00	ZZ
AR-Pro 600 x 60	60	600	870	65	36	89708	198,00	ZZ
AR-Pro 600 x 80	80	600	870	85	48	89709	208,00	ZZ
AR-Pro 600 x 100	100	600	870	105	60	89710	231,00	ZZ

$T_{\text{Becken}} + T_{\text{Aufbau}} = T_{\text{max}}$   
 Maß T kann durch Schachtaufbauteile der bauseitigen Zulaufhöhe  
 angepasst werden.

# Schachtaufbauteile aus Beton

## Auflagering nach/ähnlich DIN 4034 (Position 1)

■ Zum Aufstocken und Ausgleichen von Schächten

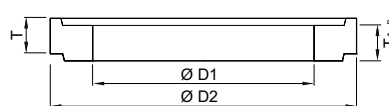

Typ	Abmessungen			Aufbauhöhe mit Mörtelfuge	Gewicht	Artikel-Nr.	Preis/ Stk.	RG
	T	D1	D2	T <sub>Aufbau</sub>				
	[mm]	[mm]	[mm]	[mm]	[kg]		[EUR]	
AR-V 625 x 60	60	625	865	70	50	727400	14,70	ZZ
AR-V 625 x 80	80	625	865	90	60	727401	16,00	ZZ
AR-V 625 x 100	100	625	865	110	70	727402	14,70	ZZ
AR-V 625 x 200	200	625	865	210	140	727403	132,50	ZZ
AR-V 625 x 400	400	625	865	410	280	727404	148,50	ZZ
AR-V 800 x 100	100	800	1100	110	110	727405	89,50	ZZ
AR-V 800 x 150	150	800	1100	160	165	727406	94,50	ZZ
AR-V 800 x 200	200	800	1100	210	220	727407	124,00	ZZ
AR-V 800 x 400	400	800	1100	410	415	727408	143,50	ZZ

## Schachtring mit Muffe mit Dichtung nach/ähnlich DIN 4034 (Position 2)

■ Zum Aufstocken und Ausgleichen von Schächten

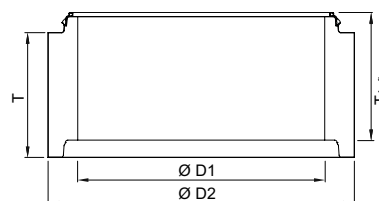

Typ	Abmessungen			Aufbauhöhe mit GLRD mit integriertem Lastabtrag	Gewicht	Artikel-Nr.	Preis/ Stk.	RG
	T	D1	D2	T <sub>Aufbau</sub>				
	[mm]	[mm]	[mm]	[mm]	[kg]		[EUR]	
SR-M 1000 x 250	250	1000	1240	265	240	728110	163,00	ZZ
SR-M 1000 x 500	500	1000	1240	515	500	728111	200,00	ZZ
SR-M 1000 x 750	750	1000	1240	765	750	728112	234,00	ZZ
SR-M 1000 x 1000	1000	1000	1240	1015	1000	728113	275,00	ZZ

$T_{\text{Becken}} + T_{\text{Aufbau}} = T_{\text{max}}$   
 Maß T kann durch Schachtaufbauteile der bauseitigen Zulaufhöhe angepasst werden.

# Procurat Alarmanlagen

## ACO Produktvorteile

- Für den Einsatz in Ex-Bereich „Zone 0“ zugelassene Schutzart (EEx ia) IIB
- Mit optischer Anzeige
- Keine Erdung erforderlich

- Alarmanlage zur Kontrolle der Ölschichtdicke und der Aufstauhöhe
- Bestehend aus:
  - Procurat-Überwachungsgerät mit Gehäuse IP 65 zur Wandmontage
  - Sondenhalter zum Andübeln
  - Aufstausonde mit vorinstalliertem 5 m Kabel
  - Klemmenanschlussdose, Schutzart IP 67
- Die maximale Abwassertemperatur darf beim Einsatz der Procurat-Alarmanlage 40 °C nicht überschreiten



Typ	Zur Kontrolle von	Bestehend aus	Gewicht [kg]	Artikel-Nr.	Preis/ Stk.	RG
					[EUR]	
Ö	Ölschichtdicke	Überwachungsgerät, Kabelkupplung, Ölfühler	1,1	191101	1.130,00	ZZ
ÖA	Ölschichtdicke und Aufstau	Überwachungsgerät, 2x Kabelkupplung, Ölfühler, Aufstausonde	3,0	191102	1.435,00	ZZ

# Oleopator-C-OST NS 15 – 50 mit Schlammfang (beschichtet)

## ACO Produktvorteile

- Entsprechend Güte- und Prüfbestimmungen Gütesicherung Abscheideranlagen RAL-GZ 693
- Günstige Anschaffungs- und Betriebskosten
- Günstigere Einbaukosten wegen des geringen Platzbedarfes
- Optimale Zugänglichkeit bei Wartung, Reinigung und Entsorgung durch entnehmbares Käfigelement gewährleistet
- Koaleszenzeinsatz ohne Abscheiderentsorgung zur Reinigung entnehmbar, währenddessen Funktion gemäß DIN EN 858 Kl. II sichergestellt

- Aus Stahlbeton
- Mit Koaleszenzeinsatz (Filter)
- Maß  $T_{\text{Becken}}$  inklusive Dichtung mit integriertem Lastabtrag
- Separat zu bestellen:
  - Schachtaufbau
  - Alarmanlage

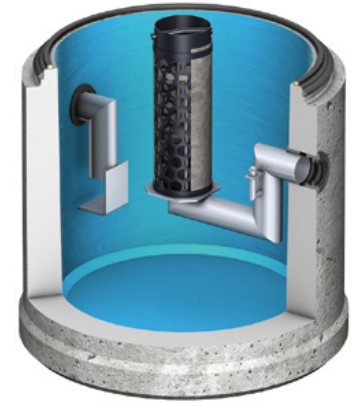

Nenngröße	Zulauf/Ablauf DN/OD	Inhalt			Gewicht Becken [kg]	Artikel-Nr.	Preis/ Stk. [EUR]	RG
		Schlammfang [l]	Ölspeicher [l]	Gesamt [l]				
NS 15	200	3000	1163	4275	5839	722418	6.235,00	LA
		5000	1163	5075	6340	722419	6.340,00	LA
NS 20	200	2000	1163	3611	5539	722420	6.290,00	LA
		4000	1163	4619	6141	722421	6.415,00	LA
		5000	1163	5075	6341	722422	6.465,00	LA
NS 30	250	6000	1163	5626	6662	722423	6.615,00	LA
		3000	1513	5815	6729	722031	9.085,00	LA
		5000	1513	7600	7838	722032	9.515,00	LA
NS 40	315	6000	1513	8460	8038	722033	9.545,00	LA
		4000	1350	8780	7859	722034	10.640,00	LA
NS 50	315	5000	1350	9520	8059	722035	10.680,00	LA
		5000	1350	9520	8059	722036	11.070,00	LA



## Abmessungen

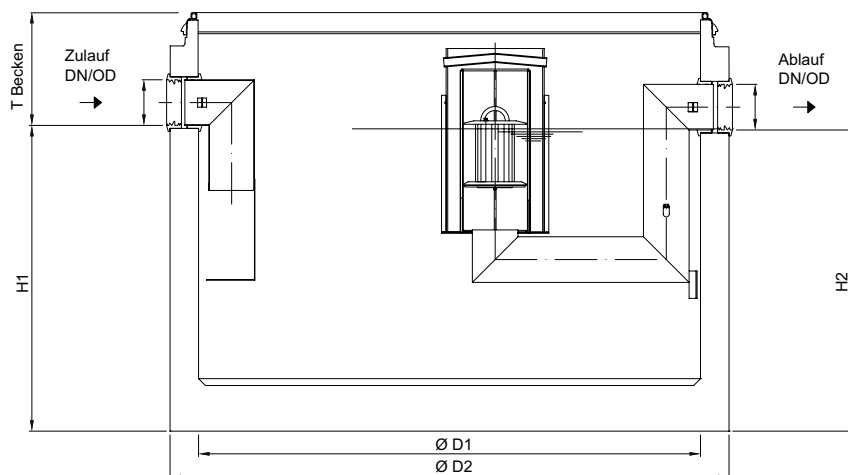

Nenngröße	Artikel-Nr.	Abmessungen					Aufbau 1	Aufbau 2	$T_{\max}$
		H1	H2	D1	D2	$T_{\text{Becken}}$	Artikel-Nr.	Artikel-Nr.	
		[mm]	[mm]	[mm]	[mm]	[mm]			[mm]
NS 15	722418	1345	1325	2200	2440	450	728027	728214	5435
	722419	1555	1535	2200	2440	500	728027	728214	5485
	722420	1170	1150	2200	2440	495	728027	728214	5480
NS 20	722421	1435	1415	2200	2440	490	728027	728214	5475
	722422	1555	1535	2200	2440	500	728027	728214	5485
	722423	1700	1680	2200	2440	490	728027	728214	5475
NS 30	722031	1760	1740	2200	2440	430	728026	728214	5415
	722032	2230	2210	2200	2440	485	728026	728214	5470
	722033	2440	2420	2200	2440	455	728026	728214	5440
NS 40	722034	2130	2110	2200	2440	585	728028	728222	5570
	722035	2305	2285	2200	2440	540	728028	728222	5525
NS 50	722036	2305	2285	2200	2440	540	728028	728222	5525

$T_{\text{Becken}} + T_{\text{Aufbau}} = T_{\max}$   
 Maß T kann durch Schachtaufbauteile der bauseitigen Zulauftiefe  
 angepasst werden.

# Aufbauteile aus Stahlbeton

1

## Aufbau 1 als Abdeckplatte

- Schachtabdeckung mit wartungsfreundlichem Deckel aus Gusseisen inkl. Bedienschlüssel
- Belastungsklasse D 400 nach DIN EN 124-2
- Lichte Weite 600 – 800 mm

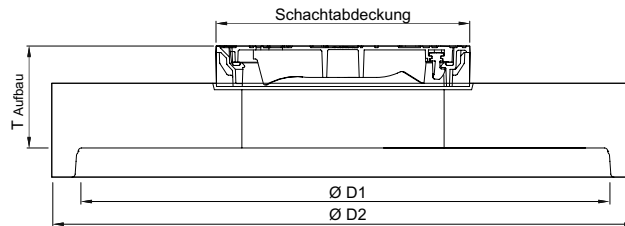
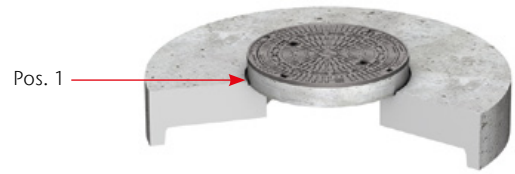

Abmessungen			Schachtabdeckung	Gewicht	Artikel-Nr.	Preis/ Stk.	RG
T <sub>Aufbau</sub>	D1	D2		[kg]		[EUR]	
[mm]	[mm]	[mm]					
365	2200	2450	1 * LW 600	2768	728026	1.670,00	ZZ
365	2200	2440	1 * LW 600	2768	728027	1.465,00	ZZ
390	2200	2440	1 * LW 800	2768	728028	2.000,00	ZZ

## Aufbau 2 als Übergangsplatte mit Abdeckplatte

- Schachtabdeckung mit wartungsfreundlichem Deckel aus Gusseisen inkl. Bedienschlüssel
- Belastungsklasse D 400 nach DIN EN 124-2
- Lichte Weite 600 – 800 mm

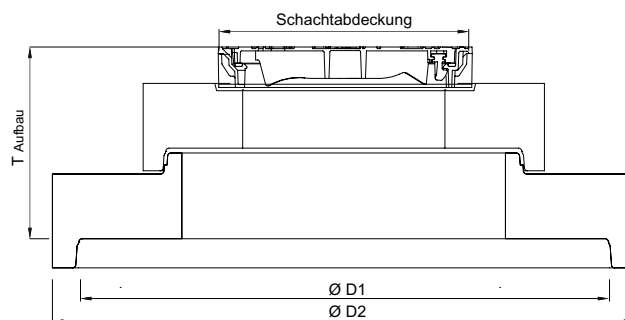
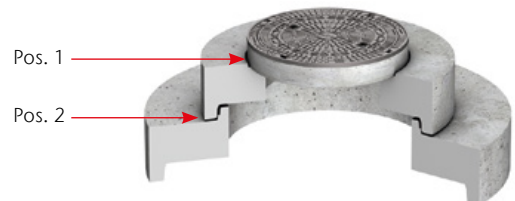

Abmessungen			Schachtabdeckung	Gewicht	Artikel-Nr.	Preis/ Stk.	RG
T <sub>Aufbau</sub>	D1	D2		[kg]		[EUR]	
[mm]	[mm]	[mm]					
710	2200	2440	1 * LW 600	3049	728214	1.985,00	ZZ
735	2200	2440	1 * LW 800	2998	728222	2.550,00	ZZ

$T_{\text{Becken}} + T_{\text{Aufbau}} = T_{\text{max}}$   
Maß T kann durch Schachtaufbauteile der bauseitigen Zulauftiefe angepasst werden.

# Schachtaufbauteile aus Polymerbeton

## Auflagering nach/ähnlich DIN 4034 (Position 1)

- Zum Aufstocken und ausgleichen von Schächten

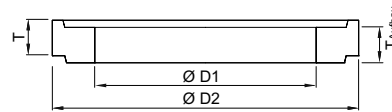

Typ	Abmessungen			Aufbauhöhe mit Mörtelfuge $T_{\text{Aufbau}}$	Gewicht	Artikel-Nr.	Preis/ Stk.	RG
	T	D1	D2					
	[mm]	[mm]	[mm]	[mm]	[kg]		[EUR]	
AR-Pro 600 x 40	40	600	870	45	24	89707	161,00	ZZ
AR-Pro 600 x 60	60	600	870	65	36	89708	198,00	ZZ
AR-Pro 600 x 80	80	600	870	85	48	89709	208,00	ZZ
AR-Pro 600 x 100	100	600	870	105	60	89710	231,00	ZZ
AR-Pro 800 x 40	40	800	1100	45	40	89712	161,00	ZZ
AR-Pro 800 x 60	60	800	1100	65	60	89713	198,00	ZZ
AR-Pro 800 x 80	80	800	1100	85	80	89714	208,00	ZZ
AR-Pro 800 x 100	100	800	1100	105	110	89715	231,00	ZZ

$T_{\text{Becken}} + T_{\text{Aufbau}} = T_{\text{max}}$   
 Maß T kann durch Schachtaufbauteile der bauseitigen Zulaufhöhe  
 angepasst werden.

# Schachtaufbauteile aus Beton

## Auflagering nach/ähnlich DIN 4034 (Position 1)

■ Zum Aufstocken und Ausgleichen von Schächten

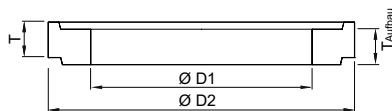

Typ	Abmessungen			Aufbauhöhe mit Mörtelfuge $T_{\text{Aufbau}}$	Gewicht	Artikel-Nr.	Preis/ Stk.	RG
	T	D1	D2					
	[mm]	[mm]	[mm]	[mm]	[kg]		[EUR]	
AR-V 625 x 60	60	625	865	70	50	727400	14,70	ZZ
AR-V 625 x 80	80	625	865	90	60	727401	16,00	ZZ
AR-V 625 x 100	100	625	865	110	70	727402	14,70	ZZ
AR-V 625 x 200	200	625	865	210	140	727403	132,50	ZZ
AR-V 625 x 400	400	625	865	410	280	727404	148,50	ZZ
AR-V 800 x 100	100	800	1100	110	110	727405	89,50	ZZ
AR-V 800 x 150	150	800	1100	160	165	727406	94,50	ZZ
AR-V 800 x 200	200	800	1100	210	220	727407	124,00	ZZ
AR-V 800 x 400	400	800	1100	410	415	727408	143,50	ZZ

## Schachtring mit Muffe mit Dichtung nach/ähnlich DIN 4034 (Position 2)

■ Zum Aufstocken und Ausgleichen von Schächten

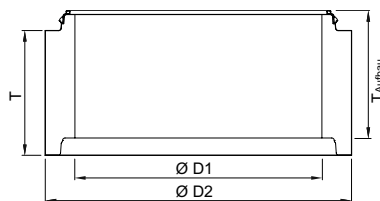

Typ	Abmessungen			Aufbauhöhe mit GLRD mit integ- riertem Lastabtrag	Gewicht	Artikel-Nr.	Preis/ Stk.	RG
	T	D1	D2	$T_{\text{Aufbau}}$				
	[mm]	[mm]	[mm]	[mm]	[kg]		[EUR]	
SR-M 1000 x 250	250	1000	1240	265	240	728110	163,00	ZZ
SR-M 1000 x 500	500	1000	1240	515	500	728111	200,00	ZZ
SR-M 1000 x 750	750	1000	1240	765	750	728112	234,00	ZZ
SR-M 1000 x 1000	1000	1000	1240	1015	1000	728113	275,00	ZZ

$T_{\text{Becken}} + T_{\text{Aufbau}} = T_{\text{max}}$   
Maß T kann durch Schachtaufbauteile der bauseitigen Zulaufhöhe  
angepasst werden.

# Procurat Alarmanlagen

## ACO Produktvorteile

- Für den Einsatz in Ex-Bereich „Zone 0“ zugelassene Schutzart (EEx ia) IIB
- Mit optischer Anzeige
- Keine Erdung erforderlich

- Alarmanlage zur Kontrolle der Ölschichtdicke und der Aufstauhöhe
- Bestehend aus:
  - Procurat-Überwachungsgerät mit Gehäuse IP 65 zur Wandmontage
  - Sondenhalter zum Andübeln
  - Aufstausonde mit vorinstalliertem 5 m Kabel
  - Klemmenanschlussdose, Schutzart IP 67
- Die maximale Abwassertemperatur darf beim Einsatz der Procurat-Alarmanlage 40 °C nicht überschreiten



Typ	Zur Kontrolle von	Bestehend aus	Gewicht [kg]	Artikel-Nr.	Preis/ Stk.	RG
					[EUR]	
Ö	Ölschichtdicke	Überwachungsgerät, Kabelkupplung, Ölfühler	1,1	191101	1.130,00	ZZ
ÖA	Ölschichtdicke und Aufstau	Überwachungsgerät, 2x Kabelkupplung, Ölfühler, Aufstausonde	3,0	191102	1.435,00	ZZ



# Oleopator-C-OST NS 3–10 mit Schlammfang (PE-HD Innenauskleidung)

## ACO Produktvorteile

- Entsprechend Güte- und Prüfbestimmungen Gütesicherung Abscheideranlagen RAL-GZ 693
- Günstige Anschaffungs- und Betriebskosten
- Günstigere Einbaukosten wegen des geringen Platzbedarfes
- Optimale Zugänglichkeit bei Wartung, Reinigung und Entsorgung durch entnehmbares Käfigelement gewährleistet
- Koaleszenzeinsatz ohne Abscheiderentsorgung zur Reinigung entnehmbar, währenddessen Funktion gemäß DIN EN 858 Kl. II sichergestellt

- Aus Stahlbeton
- Mit Koaleszenzeinsatz (Filter)
- Mit Inliner, langlebige Innenraumauskleidung aus PE-HD
- Maß T<sub>Becken</sub> inklusive Dichtung mit integriertem Lastabtrag
- Separat zu bestellen:
  - Schachtaufbau
  - Alarmanlage



Nenngröße	Zulauf/Ablauf DN/OD	Inhalt			Gewicht Becken [kg]	Artikel-Nr.	Preis/ Stk. [EUR]	RG
		Schlammfang [l]	Ölspeicher [l]	Gesamt [l]				
NS 3	110	300	163	490	1471	722450	3.775,00	LA
		600	163	745	1767	722451	3.437,70	LA
NS 3/T <sup>1)</sup>	110	600	506	935	2287	722452	4.405,00	LA
NS 4	160	800	160	725	1777	722453	4.365,00	LA
NS 4/T <sup>1)</sup>	160	800	453	915	2297	722454	4.795,00	LA
		1800 <sup>2)</sup>	576	2290	3988	722457	6.065,00	LA
		2500 <sup>2)</sup>	576	2640	4473	722458	6.700,00	LA
NS 6/T <sup>1)</sup>	160	5000 <sup>2)</sup>	798	3825	6250	722460	7.665,00	LA
		1200	512	1530	2899	722456	5.325,00	LA
		1600	576	2290	3989	722461	6.135,00	LA
NS 8	160	2400	576	2642	4492	722462	6.765,00	LA
		2500	576	2642	4492	722463	6.765,00	LA
		5000	798	3825	4840	722464	7.145,00	LA
		2000	576	2710	4492	722465	6.765,00	LA
NS 10	160	2500	576	3235	4234	722466	6.970,00	LA
		5000	798	3825	6250	722467	7.735,00	LA

<sup>1)</sup> 450 Liter Mindestölspeichermenge gemäß AwSV

<sup>2)</sup> Auch ohne Koaleszenzeinsatz verfügbar

Abmessungen

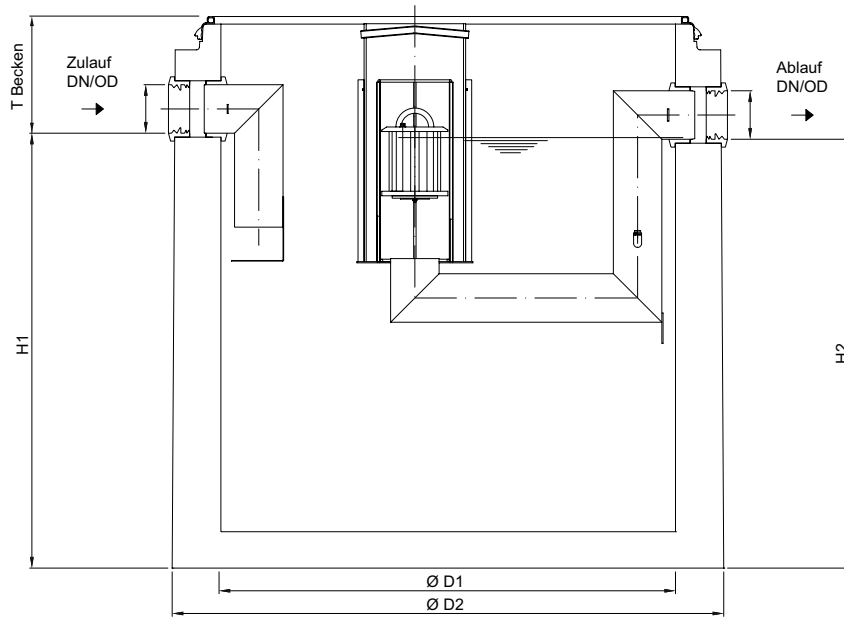

Nenngröße	Artikel-Nr.	Abmessungen					Aufbau 1 Artikel-Nr.	Aufbau 2 Artikel-Nr.	T <sub>max</sub>
		H1	H2	D1	D2	T <sub>Becken</sub>			
		[mm]	[mm]	[mm]	[mm]	[mm]			
NS 3	722450	790	770	1000	1270	375	728000	–	5360
	722451	1120	1100	1000	1270	365	728000	–	5350
NS 3/T <sup>1)</sup>	722452	1360	1340	1000	1270	400	728000	–	5385
NS 4	722453	1095	1075	1000	1270	390	728000	–	5375
NS 4/T <sup>1)</sup>	722454	1335	1315	1000	1270	425	728000	–	5410
NS 6	722457	1435	1415	1500	1820	375	728012	728209	5360
	722458	1635	1615	1500	1820	375	728012	728209	5360
	722460	1810	1790	1750	2070	435	728212	728211	5420
NS 6/T <sup>1)</sup>	722456	1520	1500	1200	1475	360	728007	728210	5345
NS 8	722461	1440	1420	1500	1820	370	728012	728209	5355
	722462	1640	1620	1500	1820	370	728012	728209	5355
	722463	1640	1620	1500	1820	370	728012	728209	5355
	722464	2340	2320	1500	1740	375	728012	728209	5360
NS 10	722465	1675	1655	1500	1820	335	728012	728209	5320
	722466	2000	1980	1500	1820	385	728012	728209	5370
	722467	1810	1790	1750	2070	435	728212	728211	5420

$T_{\text{Becken}} + T_{\text{Aufbau}} = T_{\text{max}}$   
 Maß T kann durch Schachtaufbauteile der bauseitigen Zulauftiefe  
 angepasst werden.

<sup>1)</sup> 450 Liter Mindeststöspermenge gemäß AwSV

# Aufbauteile aus Stahlbeton

## Aufbau 1 als Abdeckplatte

- Schachtabdeckung mit wartungsfreundlichem Deckel aus Gusseisen inkl. Bedienschlüssel
- Belastungsklasse D 400 nach DIN EN 124-2
- Lichte Weite 600 – 800 mm

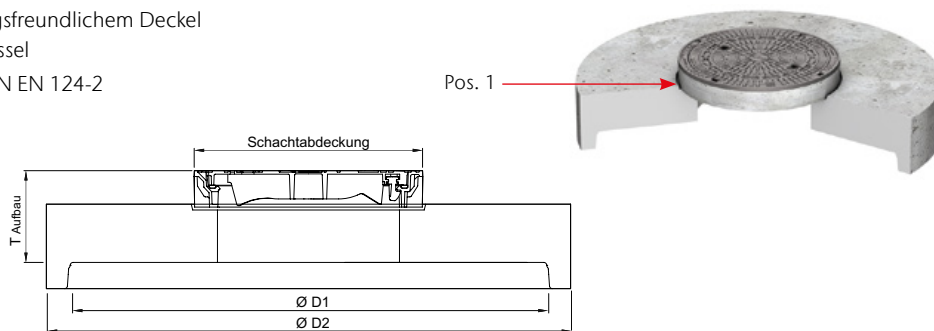

Abmessungen			Schachtabdeckung	Gewicht	Artikel-Nr.	Preis/ Stk.	RG
T <sub>Aufbau</sub>	D1	D2		[kg]		[EUR]	
[mm]	[mm]	[mm]					
315	1000	1270	1 * LW 600	535	728000	630,00	ZZ
315	1200	1475	1 * LW 600	808	728007	764,00	ZZ
315	1500	1820	1 * LW 600	1257	728012	977,00	ZZ
525	1750	2070	1 * LW 600	2115	728212	1.430,00	ZZ

## Aufbau 2 als Übergangsplatte mit Abdeckplatte

- Schachtabdeckung mit wartungsfreundlichem Deckel aus Gusseisen inkl. Bedienschlüssel
- Belastungsklasse D 400 nach DIN EN 124-2
- Lichte Weite 600 – 800 mm

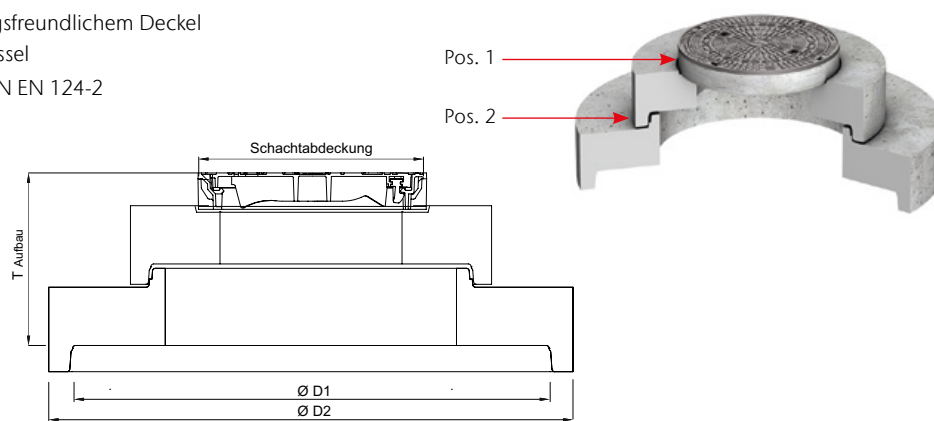

Abmessungen			Schachtabdeckung	Gewicht	Artikel-Nr.	Preis/ Stk.	RG
T <sub>Aufbau</sub>	D1	D2		[kg]		[EUR]	
[mm]	[mm]	[mm]					
580	1200	1475	1 * LW 600	966	728210	876,00	ZZ
660	1500	1820	1 * LW 600	1575	728209	1.445,00	ZZ
710	1750	2070	1 * LW 600	2379	728211	1.860,00	ZZ

$T_{\text{Becken}} + T_{\text{Aufbau}} = T_{\text{max}}$   
 Maß T kann durch Schachtaufbauteile der bauseitigen Zulaufhöhe angepasst werden.

# Schachtaufbauteile aus Polymerbeton

## Auflagering nach/ähnlich DIN 4034 (Position 1)

- Zum Aufstocken und ausgleichen von Schächten

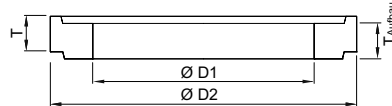

Typ	Abmessungen			Aufbauhöhe mit Mörtelfuge	Gewicht [kg]	Artikel-Nr.	Preis/ Stk.	RG
	T	D1	D2	T <sub>Aufbau</sub>				
	[mm]	[mm]	[mm]	[mm]				
AR-Pro 600 x 40	40	600	870	45	24	89707	161,00	ZZ
AR-Pro 600 x 60	60	600	870	65	36	89708	198,00	ZZ
AR-Pro 600 x 80	80	600	870	85	48	89709	208,00	ZZ
AR-Pro 600 x 100	100	600	870	105	60	89710	231,00	ZZ
AR-Pro 800 x 40	40	800	1100	45	40	89712	161,00	ZZ
AR-Pro 800 x 60	60	800	1100	65	60	89713	198,00	ZZ
AR-Pro 800 x 80	80	800	1100	85	80	89714	208,00	ZZ
AR-Pro 800 x 100	100	800	1100	105	110	89715	231,00	ZZ

$T_{\text{Becken}} + T_{\text{Aufbau}} = T_{\text{max}}$   
 Maß T kann durch Schachtaufbauteile der bauseitigen Zulaufhöhe  
 angepasst werden.

# Schachtaufbauteile aus Beton

## Auflagering nach/ähnlich DIN 4034 (Position 1)

■ Zum Aufstocken und Ausgleichen von Schächten

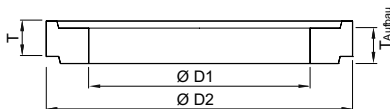

Typ	Abmessungen			Aufbauhöhe mit Mörtelfuge	Gewicht	Artikel-Nr.	Preis/ Stk.	RG
	T	D1	D2	T <sub>Aufbau</sub>				
	[mm]	[mm]	[mm]	[mm]	[kg]		[EUR]	
AR-V 625 x 60	60	625	865	70	50	727400	14,70	ZZ
AR-V 625 x 80	80	625	865	90	60	727401	16,00	ZZ
AR-V 625 x 100	100	625	865	110	70	727402	14,70	ZZ
AR-V 625 x 200	200	625	865	210	140	727403	132,50	ZZ
AR-V 625 x 400	400	625	865	410	280	727404	148,50	ZZ
AR-V 800 x 100	100	800	1100	110	110	727405	89,50	ZZ
AR-V 800 x 150	150	800	1100	160	165	727406	94,50	ZZ
AR-V 800 x 200	200	800	1100	210	220	727407	124,00	ZZ
AR-V 800 x 400	400	800	1100	410	415	727408	143,50	ZZ

## Schachtring mit Muffe mit Dichtung nach/ähnlich DIN 4034 (Position 2)

■ Zum Aufstocken und Ausgleichen von Schächten

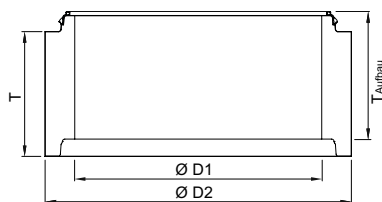

Typ	Abmessungen			Aufbauhöhe mit GLRD mit integriertem Lastabtrag	Gewicht	Artikel-Nr.	Preis/ Stk.	RG
	T	D1	D2	T <sub>Aufbau</sub>				
	[mm]	[mm]	[mm]	[mm]	[kg]		[EUR]	
SR-M 1000 x 250	250	1000	1240	265	240	728110	163,00	ZZ
SR-M 1000 x 500	500	1000	1240	515	500	728111	200,00	ZZ
SR-M 1000 x 750	750	1000	1240	765	750	728112	234,00	ZZ
SR-M 1000 x 1000	1000	1000	1240	1015	1000	728113	275,00	ZZ

$T_{\text{Becken}} + T_{\text{Aufbau}} = T_{\text{max}}$   
Maß T kann durch Schachtaufbauteile der bauseitigen Zulaufhöhe angepasst werden.

# Procurat Alarmanlagen

## ACO Produktvorteile

- Für den Einsatz in Ex-Bereich „Zone 0“ zugelassene Schutzart (EEx ia) IIB
- Mit optischer Anzeige
- Keine Erdung erforderlich

- Alarmanlage zur Kontrolle der Ölschichtdicke und der Aufstauhöhe
- Bestehend aus:
  - Procurat-Überwachungsgerät mit Gehäuse IP 65 zur Wandmontage
  - Sondenhalter zum Andübeln
  - Aufstausonde mit vorinstalliertem 5 m Kabel
  - Klemmenanschlussdose, Schutzart IP 67
- Die maximale Abwassertemperatur darf beim Einsatz der Procurat-Alarmanlage 40 °C nicht überschreiten



Typ	Zur Kontrolle von	Bestehend aus	Gewicht [kg]	Artikel-Nr.	Preis/ Stk.	RG
					[EUR]	
Ö	Ölschichtdicke	Überwachungsgerät, Kabelkupplung, Ölfühler	1,1	191101	1.130,00	ZZ
ÖA	Ölschichtdicke und Aufstau	Überwachungsgerät, 2x Kabelkupplung, Ölfühler, Aufstausonde	3,0	191102	1.435,00	ZZ



# Oleopator-C-OST NS 15 – 50 mit Schlammfang (PE-HD Innenauskleidung)

## ACO Produktvorteile

- Entsprechend Güte- und Prüfbestimmungen Gütesicherung Abscheideranlagen RAL-GZ 693
- Günstige Anschaffungs- und Betriebskosten
- Günstigere Einbaukosten wegen des geringen Platzbedarfes
- Optimale Zugänglichkeit bei Wartung, Reinigung und Entsorgung durch entnehmbares Käfigelement gewährleistet
- Koaleszenzeinsatz ohne Abscheiderentsorgung zur Reinigung entnehmbar, währenddessen Funktion gemäß DIN EN 858 Kl. II sichergestellt

- Aus Stahlbeton
- Mit Koaleszenzeinsatz (Filter)
- Mit Inliner, langlebige Innenraumauskleidung aus PE-HD
- Maß  $T_{\text{Becken}}$  inklusive Dichtung mit integriertem Lastabtrag
- Separat zu bestellen:
  - Schachtaufbau
  - Alarmanlage



Nenngröße	Zulauf/Ablauf DN/OD	Inhalt			Gewicht Becken [kg]	Artikel-Nr.	Preis/ Stk. [EUR]	RG
		Schlammfang [l]	Ölspeicher [l]	Gesamt [l]				
NS 15	200	3000	1163	4275	5899	722468	8.840,00	LA
		5000	1163	5075	6209	722469	9.085,00	LA
NS 20	200	2000	1163	3611	5601	722470	8.850,00	LA
		4000	1163	4619	5897	722471	8.795,00	LA
		5000	1163	5075	6210	722472	9.200,00	LA
NS 30	250	6000	1163	5626	6733	722473	9.455,00	LA
		3000	1513	5815	6795	722081	11.680,00	LA
		5000	1513	7600	7908	722082	12.900,00	LA
NS 40	315	6000	1513	8460	8395	722083	13.020,00	LA
		4000	1350	8780	7941	722084	14.070,00	LA
NS 50	315	5000	1350	9520	8132	722085	14.120,00	LA
		5000	1350	9520	8122	722086	14.525,00	LA

Abmessungen

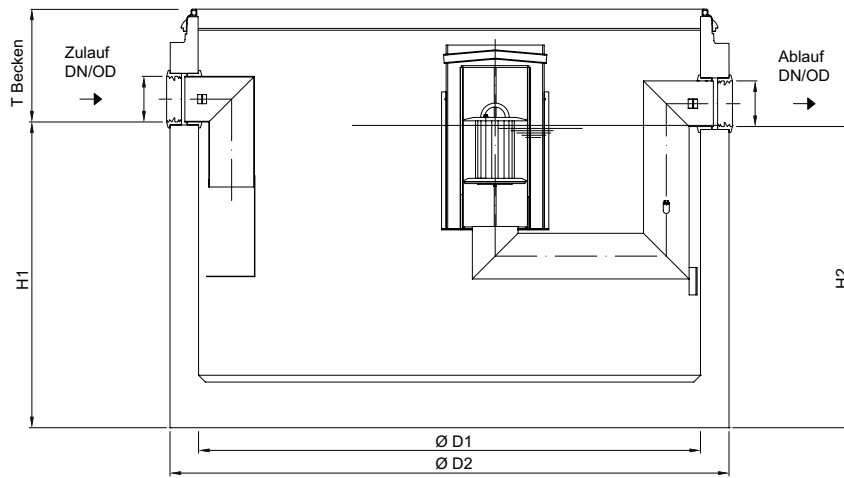
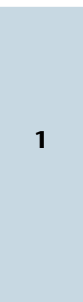

Nenngröße	Artikel-Nr.	Abmessungen					Aufbau 1	Aufbau 2	T <sub>max</sub>
		H1	H2	D1	D2	T <sub>Becken</sub>	Artikel-Nr.	Artikel-Nr.	
		[mm]	[mm]	[mm]	[mm]	[mm]			
NS 15	722468	1345	1325	2200	2440	450	728027	728214	5435
	722469	1555	1535	2200	2440	500	728027	728214	5485
	722470	1170	1150	2200	2440	495	728027	728214	5480
NS 20	722471	1435	1415	2200	2440	490	728027	728214	5475
	722472	1555	1535	2200	2440	500	728027	728214	5485
	722473	1700	1680	2200	2440	490	728027	728214	5475
NS 30	722081	1760	1740	2200	2440	430	728026	728214	5415
	722082	2230	2210	2200	2440	485	728026	728214	5470
	722083	2440	2420	2200	2440	455	728026	728214	5440
NS 40	722084	2130	2110	2200	2440	585	728028	728222	5570
	722085	2305	2285	2200	2440	540	728028	728222	5525
NS 50	722086	2305	2285	2200	2440	540	728028	728222	5525

$T_{\text{Becken}} + T_{\text{Aufbau}} = T_{\text{max}}$   
 Maß T kann durch Schachtaufbauteile der bauseitigen Zulauftiefe  
 angepasst werden.

# Aufbauteile aus Stahlbeton

## Aufbau 1 als Abdeckplatte

- Schachtabdeckung mit wartungsfreundlichem Deckel aus Gusseisen inkl. Bedienschlüssel
- Belastungsklasse D 400 nach DIN EN 124-2
- Lichte Weite 600 – 800 mm

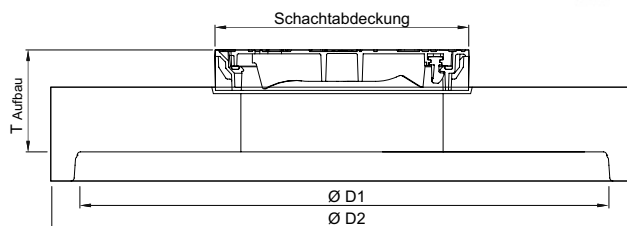
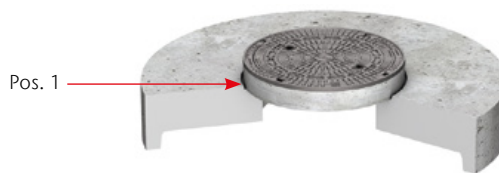

Abmessungen			Schachtabdeckung	Gewicht	Artikel-Nr.	Preis/ Stk.	RG
T <sub>Aufbau</sub> [mm]	D1 [mm]	D2 [mm]		[kg]		[EUR]	
365	2200	2450	1 * LW 600	2768	728026	1.670,00	ZZ
365	2200	2440	1 * LW 600	2768	728027	1.465,00	ZZ
390	2200	2440	1 * LW 800	2768	728028	2.000,00	ZZ

## Aufbau 2 als Übergangsplatte mit Abdeckplatte

- Schachtabdeckung mit wartungsfreundlichem Deckel aus Gusseisen inkl. Bedienschlüssel
- Belastungsklasse D 400 nach DIN EN 124-2
- Lichte Weite 600 – 800 mm

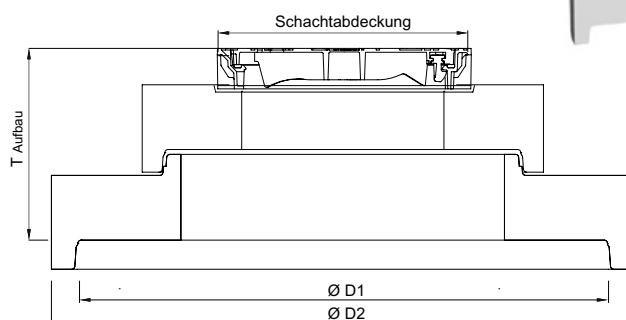
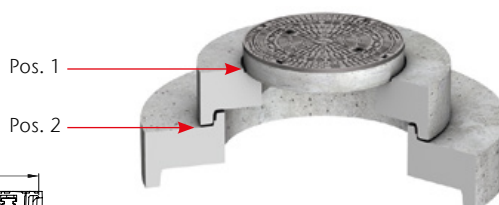

Abmessungen			Schachtabdeckung	Gewicht	Artikel-Nr.	Preis/ Stk.	RG
T <sub>Aufbau</sub> [mm]	D1 [mm]	D2 [mm]		[kg]		[EUR]	
710	2200	2440	1 * LW 600	3049	728214	1.985,00	ZZ
735	2200	2440	1 * LW 800	2998	728222	2.550,00	ZZ

# Schachtaufbauteile aus Polymerbeton

## Auflagering nach/ähnlich DIN 4034 (Position 1)

- Zum Aufstocken und ausgleichen von Schächten

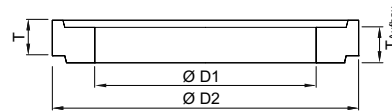

Typ	Abmessungen			Aufbauhöhe mit Mörtelfuge	Gewicht [kg]	Artikel-Nr.	Preis/ Stk.	RG
	T	D1	D2	T <sub>Aufbau</sub>				
	[mm]	[mm]	[mm]	[mm]				
AR-Pro 600 x 40	40	600	870	45	24	89707	161,00	ZZ
AR-Pro 600 x 60	60	600	870	65	36	89708	198,00	ZZ
AR-Pro 600 x 80	80	600	870	85	48	89709	208,00	ZZ
AR-Pro 600 x 100	100	600	870	105	60	89710	231,00	ZZ
AR-Pro 800 x 40	40	800	1100	45	40	89712	161,00	ZZ
AR-Pro 800 x 60	60	800	1100	65	60	89713	198,00	ZZ
AR-Pro 800 x 80	80	800	1100	85	80	89714	208,00	ZZ
AR-Pro 800 x 100	100	800	1100	105	110	89715	231,00	ZZ

$T_{\text{Becken}} + T_{\text{Aufbau}} = T_{\text{max}}$   
 Maß T kann durch Schachtaufbauteile der bauseitigen Zulaufhöhe  
 angepasst werden.

# Schachtaufbauteile aus Beton

## Auflagering nach/ähnlich DIN 4034 (Position 1)

■ Zum Aufstocken und Ausgleichen von Schächten

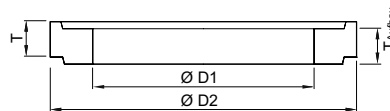

Typ	Abmessungen			Aufbauhöhe mit Mörtelfuge	Gewicht	Artikel-Nr.	Preis/ Stk.	RG
	T	D1	D2	T <sub>Aufbau</sub>				
	[mm]	[mm]	[mm]	[mm]	[kg]		[EUR]	
AR-V 625 x 60	60	625	865	70	50	727400	14,70	ZZ
AR-V 625 x 80	80	625	865	90	60	727401	16,00	ZZ
AR-V 625 x 100	100	625	865	110	70	727402	14,70	ZZ
AR-V 625 x 200	200	625	865	210	140	727403	132,50	ZZ
AR-V 625 x 400	400	625	865	410	280	727404	148,50	ZZ
AR-V 800 x 100	100	800	1100	110	110	727405	89,50	ZZ
AR-V 800 x 150	150	800	1100	160	165	727406	94,50	ZZ
AR-V 800 x 200	200	800	1100	210	220	727407	124,00	ZZ
AR-V 800 x 400	400	800	1100	410	415	727408	143,50	ZZ

## Schachtring mit Muffe mit Dichtung nach/ähnlich DIN 4034 (Position 2)

■ Zum Aufstocken und Ausgleichen von Schächten

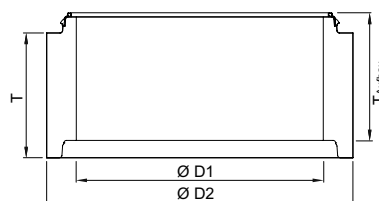

Typ	Abmessungen			Aufbauhöhe mit GLRD mit integriertem Lastabtrag	Gewicht	Artikel-Nr.	Preis/ Stk.	RG
	T	D1	D2	T <sub>Aufbau</sub>				
	[mm]	[mm]	[mm]	[mm]	[kg]		[EUR]	
SR-M 1000 x 250	250	1000	1240	265	240	728110	163,00	ZZ
SR-M 1000 x 500	500	1000	1240	515	500	728111	200,00	ZZ
SR-M 1000 x 750	750	1000	1240	765	750	728112	234,00	ZZ
SR-M 1000 x 1000	1000	1000	1240	1015	1000	728113	275,00	ZZ

$T_{\text{Becken}} + T_{\text{Aufbau}} = T_{\text{max}}$   
 Maß T kann durch Schachtaufbauteile der bauseitigen Zulaufhöhe angepasst werden.

# Procurat Alarmanlagen

## ACO Produktvorteile

- Für den Einsatz in Ex-Bereich „Zone 0“ zugelassene Schutzart (EEx ia) IIB
- Mit optischer Anzeige
- Keine Erdung erforderlich

- Alarmanlage zur Kontrolle der Ölschichtdicke und der Aufstauhöhe
- Bestehend aus:
  - Procurat-Überwachungsgerät mit Gehäuse IP 65 zur Wandmontage
  - Sondenhalter zum Andübeln
  - Aufstausonde mit vorinstalliertem 5 m Kabel
  - Klemmenanschlussdose, Schutzart IP 67
- Die maximale Abwassertemperatur darf beim Einsatz der Procurat-Alarmanlage 40 °C nicht überschreiten



Typ	Zur Kontrolle von	Bestehend aus	Gewicht [kg]	Artikel-Nr.	Preis/ Stk.	RG
					[EUR]	
Ö	Ölschichtdicke	Überwachungsgerät, Kabelkupplung, Ölfühler	1,1	191101	1.130,00	ZZ
ÖA	Ölschichtdicke und Aufstau	Überwachungsgerät, 2x Kabelkupplung, Ölfühler, Aufstausonde	3,0	191102	1.435,00	ZZ



# Oleopator-C-NST ohne Schlammfang

## ACO Produktvorteile

- Entsprechend Güte- und Prüfbestimmungen Gütesicherung Abscheideranlagen RAL-GZ 693
- Individuelle Kombinationsmöglichkeiten mit Schlammfang, Rückhaltebecken und Pumpenbecken
- Geringes Transportgewicht
- Schneller und leichter Einbau
- Geringe Einbautiefe

- Aus Stahlbeton
- Mit Koaleszenzeinsatz (Filter)
- Maß  $T_{\text{Becken}}$  inklusive Dichtung mit integriertem Lastabtrag
- Separat zu bestellen:
  - Schachtaufbau
  - Alarmanlage



Nenngröße	Zulauf/Ablauf DN/OD	Inhalt		Gewicht Becken [kg]	Artikel-Nr.	Preis/ Stk.	RG
		Ölspeicher [l]	Gesamt [l]				
	[mm]					[EUR]	
NS 65	315	1674	4600	6521	722209	Auf Anfrage	LA
NS 80	400	2216	6050	7445	722210	Auf Anfrage	LA
NS 100	400	2216	7370	8305	722211	Auf Anfrage	LA

Abmessungen

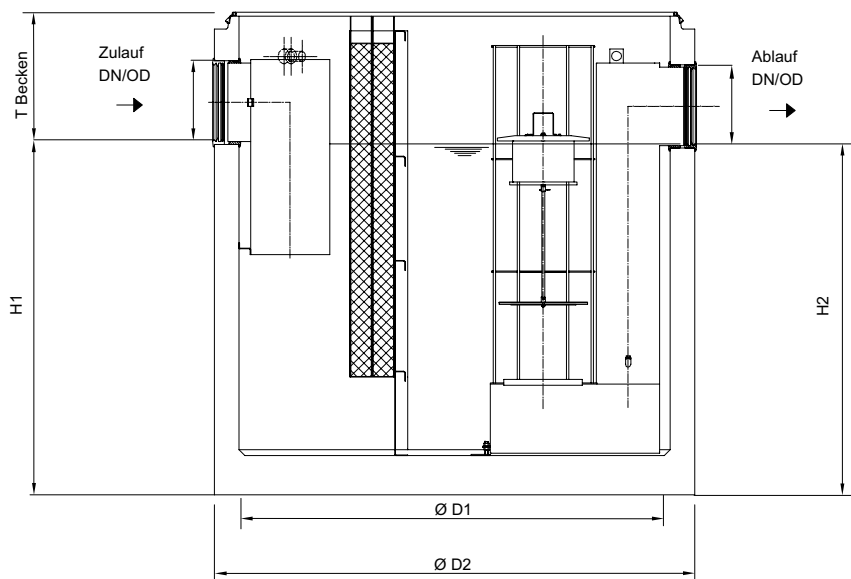

Nenngröße	Artikel-Nr.	Abmessungen					Aufbau 1	T <sub>max</sub>
		H1	H2	D1	D2	T <sub>Becken</sub>	Artikel-Nr.	
		[mm]	[mm]	[mm]	[mm]	[mm]	[mm]	
NS 65	722209	1430	1410	2200	2440	625	728036	5610
NS 80	722210	1810	1790	2200	2440	645	728036	5630
NS 100	722211	2160	2140	2200	2440	685	728036	5670

$T_{\text{Becken}} + T_{\text{Aufbau}} = T_{\text{max}}$   
 Maß T kann durch Schachtaufbauteile der bauseitigen Zulauftiefe  
 angepasst werden.

# Aufbauteile aus Stahlbeton

## Aufbau 1 als Abdeckplatte

- Schachtabdeckung mit wartungsfreundlichem Deckel aus Gusseisen inkl. Bedienschlüssel
- Belastungsklasse D 400 nach DIN EN 124-2
- Lichte Weite 600 – 800 mm

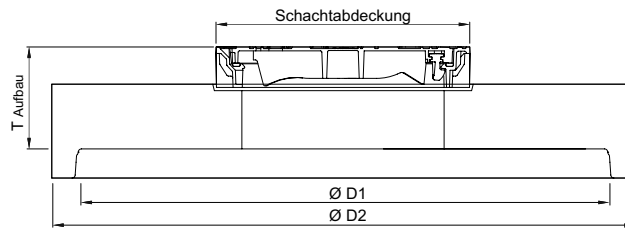
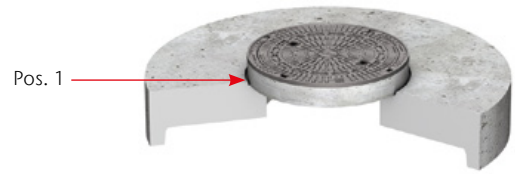

Abmessungen			Schachtabdeckung	Gewicht	Artikel-Nr.	Preis/ Stk.	RG
$T_{\text{Aufbau}}$ [mm]	D1 [mm]	D2 [mm]		[kg]		[EUR]	
365	2200	2440	1 * LW 600 2 * LW 800	2811	728036	3.615,00	ZZ

# Schachtaufbauteile aus Polymerbeton

## Auflagering nach/ähnlich DIN 4034 (Position 1)

- Zum Aufstocken und ausgleichen von Schächten

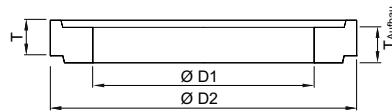

Typ	Abmessungen			Aufbauhöhe mit Mörtelfuge	Gewicht	Artikel-Nr.	Preis/ Stk.	RG
	T	D1	D2	T <sub>Aufbau</sub>				
	[mm]	[mm]	[mm]	[mm]	[kg]		[EUR]	
AR-Pro 600 x 40	40	600	870	45	24	89707	161,00	ZZ
AR-Pro 600 x 60	60	600	870	65	36	89708	198,00	ZZ
AR-Pro 600 x 80	80	600	870	85	48	89709	208,00	ZZ
AR-Pro 600 x 100	100	600	870	105	60	89710	231,00	ZZ
AR-Pro 800 x 40	40	800	1100	45	40	89712	161,00	ZZ
AR-Pro 800 x 60	60	800	1100	65	60	89713	198,00	ZZ
AR-Pro 800 x 80	80	800	1100	85	80	89714	208,00	ZZ
AR-Pro 800 x 100	100	800	1100	105	110	89715	231,00	ZZ

$T_{\text{Becken}} + T_{\text{Aufbau}} = T_{\text{max}}$   
 Maß T kann durch Schachtaufbauteile der bauseitigen Zulauftiefe  
 angepasst werden.

# Schachtaufbauteile aus Beton

## Auflagering nach/ähnlich DIN 4034 (Position 1)

■ Zum Aufstocken und Ausgleichen von Schächten

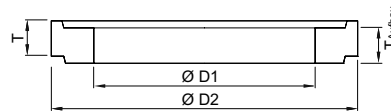

Typ	Abmessungen			Aufbauhöhe mit Mörtelfuge $T_{\text{Aufbau}}$	Gewicht	Artikel-Nr.	Preis/ Stk.	RG
	T	D1	D2					
	[mm]	[mm]	[mm]	[mm]	[kg]		[EUR]	
AR-V 625 x 60	60	625	865	70	50	727400	14,70	ZZ
AR-V 625 x 80	80	625	865	90	60	727401	16,00	ZZ
AR-V 625 x 100	100	625	865	110	70	727402	14,70	ZZ
AR-V 625 x 200	200	625	865	210	140	727403	132,50	ZZ
AR-V 625 x 400	400	625	865	410	280	727404	148,50	ZZ
AR-V 800 x 100	100	800	1100	110	110	727405	89,50	ZZ
AR-V 800 x 150	150	800	1100	160	165	727406	94,50	ZZ
AR-V 800 x 200	200	800	1100	210	220	727407	124,00	ZZ
AR-V 800 x 400	400	800	1100	410	415	727408	143,50	ZZ

## Schachtring mit Muffe mit Dichtung nach/ähnlich DIN 4034 (Position 2)

■ Zum Aufstocken und Ausgleichen von Schächten

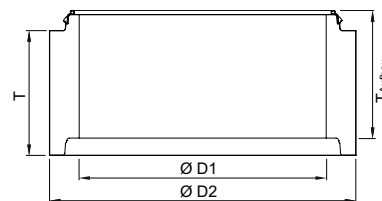

Typ	Abmessungen			Aufbauhöhe mit GLRD mit integriertem Lastabtrag $T_{\text{Aufbau}}$	Gewicht	Artikel-Nr.	Preis/ Stk.	RG
	T	D1	D2					
	[mm]	[mm]	[mm]	[mm]	[kg]		[EUR]	
SR-M 1000 x 250	250	1000	1240	265	240	728110	163,00	ZZ
SR-M 1000 x 500	500	1000	1240	515	500	728111	200,00	ZZ
SR-M 1000 x 750	750	1000	1240	765	750	728112	234,00	ZZ
SR-M 1000 x 1000	1000	1000	1240	1015	1000	728113	275,00	ZZ

$T_{\text{Becken}} + T_{\text{Aufbau}} = T_{\text{max}}$   
Maß T kann durch Schachtaufbauteile der bauseitigen Zulaufhöhe angepasst werden.

# Procurat Alarmanlagen

## ACO Produktvorteile

- Für den Einsatz in Ex-Bereich „Zone 0“ zugelassene Schutzart (EEx ia) IIB
- Mit optischer Anzeige
- Keine Erdung erforderlich

- Alarmanlage zur Kontrolle der Ölschichtdicke und der Aufstauhöhe
- Bestehend aus:
  - Procurat-Überwachungsgerät mit Gehäuse IP 65 zur Wandmontage
  - Sondenhalter zum Andübeln
  - Aufstausonde mit vorinstalliertem 5 m Kabel
  - Klemmenanschlussdose, Schutzart IP 67
- Die maximale Abwassertemperatur darf beim Einsatz der Procurat-Alarmanlage 40 °C nicht überschreiten



Typ	Zur Kontrolle von	Bestehend aus	Gewicht [kg]	Artikel-Nr.	Preis/ Stk.	RG
					[EUR]	
Ö	Ölschichtdicke	Überwachungsgerät, Kabelkupplung, Ölfühler	1,1	191101	1.130,00	ZZ
ÖA	Ölschichtdicke und Aufstau	Überwachungsgerät, 2x Kabelkupplung, Ölfühler, Aufstausonde	3,0	191102	1.435,00	ZZ



# Oleopator-PR-C-NST

1

## ACO Produktvorteile

- Entsprechend Güte- und Prüfbestimmungen Gütesicherung Abscheideranlagen RAL-GZ 693
- Individuelle Kombinationsmöglichkeiten mit Schlammfang, Rückhaltebecken und Pumpenbecken
- Geringes Transportgewicht
- Schneller und leichter Einbau
- Geringe Einbautiefe
- Koaleszenzeinsatz ohne Abscheiderentsorgung zur Reinigung entnehmbar, währenddessen Funktion nach DIN EN 858 Kl. II sichergestellt

- Aus Stahlbeton
- Mit Koaleszenzeinsatz (Filter)
- Separat zu bestellen:
  - Alarmanlage

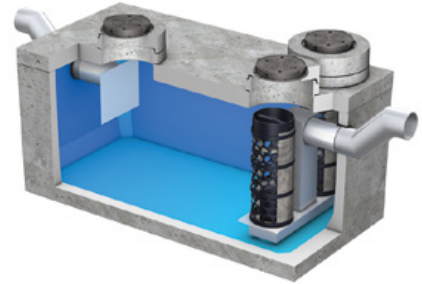

Nenngröße	Zulauf/Ablauf	Inhalt		Schwerstes Einzelteil	Gewicht Gesamt	Artikel-Nr.	Preis/Stk.
	DN/OD	Ölspeicher	Gesamt				
	[mm]	[l]	[l]	[kg]	[kg]		[EUR]
NS 80 – 100	400	4060	18000	19000	28900	709561	Auf Anfrage

Abmessungen

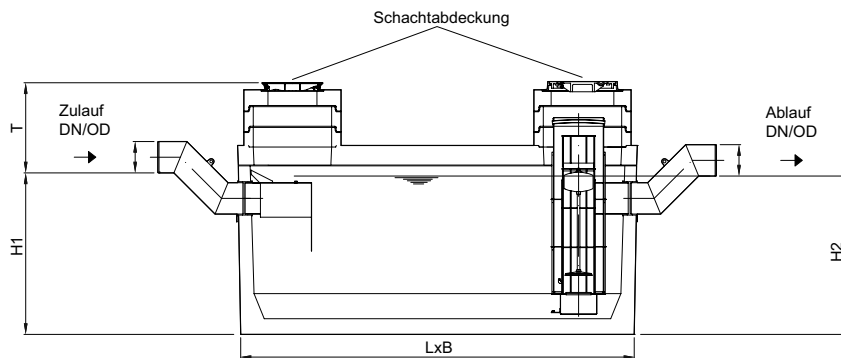

Nenngröße	Artikel-Nr.	Abmessungen					Schacht- abdeckung	T <sub>max</sub>
		H1	H2	L	B	T		
		[mm]	[mm]	[mm]	[mm]	[mm]	[mm]	
NS 80 – 100	709561	2070	2030	5100	2500	1155	1 * LW 600 2 * LW 800	5080

$T_{\text{Becken}} + T_{\text{Aufbau}} = T_{\text{max}}$   
 Maß T kann durch Schachtaufbauteile der bauseitigen Zulauftiefe  
 angepasst werden.

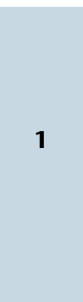

# Schachtaufbauteile aus Polymerbeton

## Auflagering nach/ähnlich DIN 4034 (Position 1)

- Zum Aufstocken und ausgleichen von Schächten

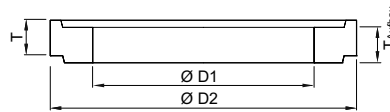

Typ	Abmessungen			Aufbauhöhe mit Mörtelfuge	Gewicht	Artikel-Nr.	Preis/ Stk.	RG
	T	D1	D2	T <sub>Aufbau</sub>				
	[mm]	[mm]	[mm]	[mm]	[kg]		[EUR]	
AR-Pro 600 x 40	40	600	870	45	24	89707	161,00	ZZ
AR-Pro 600 x 60	60	600	870	65	36	89708	198,00	ZZ
AR-Pro 600 x 80	80	600	870	85	48	89709	208,00	ZZ
AR-Pro 600 x 100	100	600	870	105	60	89710	231,00	ZZ
AR-Pro 800 x 40	40	800	1100	45	40	89712	161,00	ZZ
AR-Pro 800 x 60	60	800	1100	65	60	89713	198,00	ZZ
AR-Pro 800 x 80	80	800	1100	85	80	89714	208,00	ZZ
AR-Pro 800 x 100	100	800	1100	105	110	89715	231,00	ZZ

$T_{\text{Becken}} + T_{\text{Aufbau}} = T_{\text{max}}$   
 Maß T kann durch Schachtaufbauteile der bauseitigen Zulaufhöhe  
 angepasst werden.

# Schachtaufbauteile aus Beton

## Auflagering nach/ähnlich DIN 4034 (Position 1)

■ Zum Aufstocken und Ausgleichen von Schächten

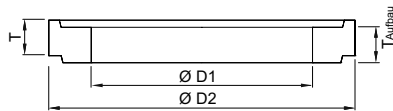

Typ	Abmessungen			Aufbauhöhe mit Mörtelfuge	Gewicht	Artikel-Nr.	Preis/ Stk.	RG
	T	D1	D2	T <sub>Aufbau</sub>				
	[mm]	[mm]	[mm]	[mm]	[kg]		[EUR]	
AR-V 625 x 60	60	625	865	70	50	727400	14,70	ZZ
AR-V 625 x 80	80	625	865	90	60	727401	16,00	ZZ
AR-V 625 x 100	100	625	865	110	70	727402	14,70	ZZ
AR-V 625 x 200	200	625	865	210	140	727403	132,50	ZZ
AR-V 625 x 400	400	625	865	410	280	727404	148,50	ZZ
AR-V 800 x 100	100	800	1100	110	110	727405	89,50	ZZ
AR-V 800 x 150	150	800	1100	160	165	727406	94,50	ZZ
AR-V 800 x 200	200	800	1100	210	220	727407	124,00	ZZ
AR-V 800 x 400	400	800	1100	410	415	727408	143,50	ZZ

## Schachtring mit Muffe mit Dichtung nach/ähnlich DIN 4034 (Position 2)

■ Zum Aufstocken und Ausgleichen von Schächten

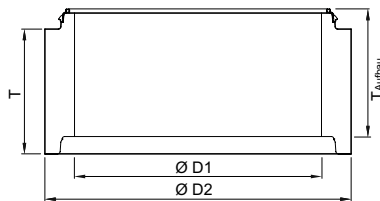

Typ	Abmessungen			Aufbauhöhe mit GLRD mit integriertem Lastabtrag	Gewicht	Artikel-Nr.	Preis/ Stk.	RG
	T	D1	D2	T <sub>Aufbau</sub>				
	[mm]	[mm]	[mm]	[mm]	[kg]		[EUR]	
SR-M 1000 x 250	250	1000	1240	265	240	728110	163,00	ZZ
SR-M 1000 x 500	500	1000	1240	515	500	728111	200,00	ZZ
SR-M 1000 x 750	750	1000	1240	765	750	728112	234,00	ZZ
SR-M 1000 x 1000	1000	1000	1240	1015	1000	728113	275,00	ZZ

$T_{\text{Becken}} + T_{\text{Aufbau}} = T_{\text{max}}$   
Maß T kann durch Schachtaufbauteile der bauseitigen Zulaufhöhe  
angepasst werden.

# Procurat Alarmanlagen

## ACO Produktvorteile

- Für den Einsatz in Ex-Bereich „Zone 0“ zugelassene Schutzart (EEx ia) IIB
- Mit optischer Anzeige
- Keine Erdung erforderlich

- Alarmanlage zur Kontrolle der Ölschichtdicke und der Aufstauhöhe
- Bestehend aus:
  - Procurat-Überwachungsgerät mit Gehäuse IP 65 zur Wandmontage
  - Sondenhalter zum Andübeln
  - Aufstausonde mit vorinstalliertem 5 m Kabel
  - Klemmenanschlussdose, Schutzart IP 67
- Die maximale Abwassertemperatur darf beim Einsatz der Procurat-Alarmanlage 40 °C nicht überschreiten



Typ	Zur Kontrolle von	Bestehend aus	Gewicht [kg]	Artikel-Nr.	Preis/ Stk.	RG
					[EUR]	
Ö	Ölschichtdicke	Überwachungsgerät, Kabelkupplung, Ölfühler	1,1	191101	1.130,00	ZZ
ÖA	Ölschichtdicke und Aufstau	Überwachungsgerät, 2x Kabelkupplung, Ölfühler, Aufstausonde	3,0	191102	1.435,00	ZZ





# Zubehör

1

Beschreibung	Passend für	Gewicht [kg]	Artikel-Nr.	Preis/ Stk. [EUR]	RG	
<b>Zulaufsperr</b>						
<ul style="list-style-type: none"> <li>■ Einbau, wenn Leichtflüssigkeitsabscheider nicht die gemäß DIN 1999-100 erforderliche Überhöhung einhalten können</li> <li>■ Auch zur nachträglichen Montage geeignet</li> </ul>	<ul style="list-style-type: none"> <li>■ Oleopator NS 3</li> </ul>	17,5	406597	1.595,00	LA	
	<ul style="list-style-type: none"> <li>■ Oleopator NS 4 – 10</li> </ul>		405659	1.715,00	LA	
<b>Ölabsaugung</b>						
<ul style="list-style-type: none"> <li>■ Absaugvorrichtung für abgetrennte Leichtflüssigkeiten</li> <li>■ Schlammabsaugung auch bei Ölabsaugung</li> <li>■ Mit Absaugschutz</li> <li>■ Mit Anschlussmöglichkeit für Entsorgungsfahrzeug</li> <li>■ Mit C-Festkupplung (DIN 14307)</li> <li>■ Mit C-Blindkupplung (DIN 143011)</li> <li>■ Abmessungen: 340 x 240 x 260 mm</li> </ul>	<ul style="list-style-type: none"> <li>■ ACO Abscheideranlagen</li> </ul>					
	<ul style="list-style-type: none"> <li><input type="checkbox"/> Einbautiefe bis 3000 mm</li> </ul>	8,0	700581	1.655,00	ZZ	
	<ul style="list-style-type: none"> <li><input type="checkbox"/> Einbautiefe bis 5000 mm</li> </ul>	13,0	700582	3.220,00	ZZ	
<b>Schlammabsaugung</b>						
<ul style="list-style-type: none"> <li>■ Zur Entleerung der Schlamm- schicht und des Gesamthalt</li> <li>■ Bestehend aus:                             <ul style="list-style-type: none"> <li><input type="checkbox"/> Ölbeständigem Schlauch</li> <li><input type="checkbox"/> Anschlussmöglichkeit für Ent- sorgungsfahrzeug</li> </ul> </li> </ul>	<ul style="list-style-type: none"> <li>■ Alle Abscheideranlagen (Bei Einbau einer Öl- oder Schlammab- saugung muss zwingend eine Schacht- abdeckung mit LW 800 oder wahlweise 2 x LW 600 eingebaut werden.)</li> </ul>	5,6	700583	1.370,00	ZZ	
<b>Probenehmer</b>						
	<ul style="list-style-type: none"> <li>■ Mit integrierter Probenahme</li> <li>■ Zur Entnahme einer Probe aus dem Abwasserstrom</li> </ul>					
	<ul style="list-style-type: none"> <li>■ Bestehend aus:                             <ul style="list-style-type: none"> <li><input type="checkbox"/> Probenahmepumpe mit Saug- kupplung</li> <li><input type="checkbox"/> Anschluss Schlauch mit Saug- kupplung und Anschlussver- schraubung</li> </ul> </li> </ul>	<ul style="list-style-type: none"> <li><input type="checkbox"/> Einbautiefe bis 3000 mm</li> </ul>	3,0	701246	Auf Anfrage	ZZ
		<ul style="list-style-type: none"> <li><input type="checkbox"/> Einbautiefe bis 5500 mm</li> </ul>	4,5	701247	472,00	ZZ

Beschreibung	Passend für	Gewicht	Artikel-Nr.	Preis/	RG
				Stk.	
<b>Steopox EP-Spachtel</b> ■ Inklusive Härter ■ In 5,9 kg Gebinde ■ Zum Verkleben und dauerhaften Abdichten von allen Betonteilen	■ Alle Stahlbetonteile <input type="checkbox"/> Reichweite von 1 Gebinde: 1 x Ausgleichsring 800er L.W. (ca. 10 mm Auflagefläche, vollflächig incl. Fuge vollflächig innen und außen verfugen) <input type="checkbox"/> 1,5 x Ausgleichsring 600er L.W. (ca. 10 mm Auflagefläche, vollflächig incl. Fuge vollflächig innen und außen verfugen)	5,9	703718	147,00	ZZ
<b>Verbindungskabel zur Verlegung im Leerrohr</b> ■ Zum Verbinden von Kabelkuppelung und Überwachungsgerät	■ ACO Procurat <input type="checkbox"/> ACO Procurat Typ ÖA <input type="checkbox"/> Procurat Typ A	0,2 0,1	704793 702104	6,15 6,15	ZZ ZZ
 <b>Sikadur Kleber</b> ■ In 6,0 kg und 1,2 kg Gebinde ■ Für bauseits auszuführende dichte Klebefuge	■ Alle Polymerbetonteile ■ Verbrauchsangaben: <input type="checkbox"/> Fuge bei Innendurchmesser 1500 mm: ca. 3 kg <input type="checkbox"/> Fuge bei Innendurchmesser 1000 mm: ca. 2 kg <input type="checkbox"/> Fuge für Auflagering LW600/800: ca. 1 kg	6,0	132299	316,00	ZZ
		1,2	717597	80,00	ZZ

# Separationsprozess mit filterloser Mehrkanaltechnologie

## Wartungsarm

Herkömmliche Koaleszenzabscheider filtern neben den im Abwasser enthaltenen Leichtflüssigkeiten auch Schwebstoffe und Feinschlammanteile. Da sich diese Stoffe an den Leichtflüssigkeitstropfen anlagern, bleiben sie an der Oberfläche des Koaleszenzfilters haften. Als Folge dessen muss das Element in regelmäßigen Abständen aufwendig gereinigt werden, um ein Verstopfen und damit eine Fehlfunktion des Abscheiders zu verhindern.

Diese Reinigungsintervalle hängen stark von Einsatzort und -zweck des Abscheiders ab und können, je nach Verschmutzungsgrad und der damit einhergehenden Häufigkeit der Reinigung, hohe laufende Kosten verursachen.

Nicht so beim Oleosmart-C-OST: Dank der filterlosen Mehrkanaltechnologie ist er nahezu wartungsfrei. Betriebsunterbrechungen zur Reinigung der Koaleszenzeinheit entfallen gänzlich (Selbstreinigung durch Strömungsenergie), Folgekosten werden aufgrund der Verschleißfreiheit des Elements erheblich reduziert.

Der verstopfungsfreie Koaleszenzkanal mit mindestens 40 Millimetern Lochgröße verhindert zudem ein Verblocken (z. B. durch Feinschlamm und/oder Schwebstoffe) und den damit einhergehenden Aufstau im Abscheider.

Das Risiko des Austretens von Leichtflüssigkeiten aus dem Abscheider, insbesondere bei fehlender Überhöhung, ist erheblich minimiert. Eine hohe Betriebssicherheit wird somit erreicht.



Oleosmart-C-OST

### Hohe Sedimentationsrate durch lange Fließstrecke

Aufgrund der langen Fließstrecke durch die Koaleszenzkanäle wird die Geschwindigkeit der einströmenden Flüssigkeit deutlich verlangsamt, was zu einer hohen Sedimentation führt. Die enthaltenen Leichtflüssigkeitstropfen können sich, als Effekt der reduzierten Fließgeschwindigkeit, leichter am Koaleszenzelement absetzen. Durch den Dichteunterschied steigen Leichtflüssigkeitstropfen zur Wasseroberfläche auf, die schweren Sedimente sinken zu Boden. So werden höchste Sedimentationsraten über 92% erzielt.



Simultane Trennung von Schlamm und Leichtflüssigkeit im gesamten Abscheideraum

### Betriebssicher durch turbulenzarme Schwimmerführung

Die filterlose Mehrkanaltechnologie ist maßgeblicher Faktor für eine hohe Betriebssicherheit. Die lange Wasserführung sowie die deutlich reduzierten Fließgeschwindigkeiten im Bereich des Schwimmers machen den Oleosmart-C-OST selbst gegen erhöhte Zuflussmengen, beispielsweise bei Starkregenereignissen, unanfällig.



Feinseparation durch lange Fließstrecke

### Servicefreundlich

Die integrierte Revisionsöffnung am Zulauf gewährleistet einen optimalen Zugang zum Setzen der Absperrblase bei der Dichtheitsprüfung. Durch einfaches Herausnehmen von Verschlusschwimmer und Koaleszenzkorb lässt sich die Prüfung komfortabel durchführen.

Kleine Öltröpfchen, die nicht infolge ihrer Dichtedifferenz zum Wasser abgeschieden werden, haften an das Koaleszenzelement an. Sobald die Haftfähigkeit des sich bildenden Ölfilm überschritten ist, lösen sich große Öltröpfchen wieder ab, schwimmen auf und sind somit abscheidbar.



# Oleosmart-C-OST mit Schlammfang (beschichtet)

### ACO Produktvorteile

- Entsprechend Güte- und Prüfbestimmungen Gütesicherung Abscheideranlagen RAL-GZ 693
- Wartungsarm durch filterlose Mehrkanaltechnologie
- Hohe Sedimentationsrate durch lange Fließstrecke
- Betriebssicherheit durch turbulenzarme Schwimmerführung

- Aus Stahlbeton
- Filterfreie Koaleszenzstufe (Klasse-I)
- Simultane Trennung von Schlamm und Leichtflüssigkeiten
- Freier Kugeldurchgang von mindestens 40 mm
- Mit Schutzrohr für Schwimmer, dadurch kurzzeitige hydraulische Überlastung möglich
- Revisionsöffnung am Zulauf
- Maß T<sub>Becken</sub> inklusive Dichtung mit integriertem Lastabtrag
- Separat zu bestellen:
  - Schachtaufbau
  - Alarmanlage



Nenngröße	Zulauf/Ablauf DN/OD	Inhalt			Gewicht Becken [kg]	Artikel-Nr.	Preis/ Stk. [EUR]	RG
		Schlammfang	Ölspeicher	Gesamt				
	[mm]	[l]	[l]	[l]				
NS 3	160	300	142	1045	1811	722700	5.165,00	LA
		650	142	1253	2327	722701	5.300,00	LA
NS 4	160	800	142	1253	2327	722702	5.300,00	LA
		1200	142	1492	2354	722703	5.370,00	LA
NS 6	160	1200	396	2474	3344	722704	7.505,00	LA
		2500	396	3313	4467	722714	7.565,00	LA
NS 6/T <sup>1)</sup>	160	5000	396	4506	4849	722715	8.140,00	LA
		2500	539	4005	6362	722716	7.975,00	LA
NS 10	160	5000	539	5364	6772	722717	Auf Anfrage	LA
		2500	396	3313	4467	722705	7.565,00	LA
NS 10/T <sup>1)</sup>	160	5000	396	4506	4849	722706	8.140,00	LA
		2500	539	4005	6368	722712	8.365,00	LA
NS 15	200	5000	539	5364	6772	722713	8.605,00	LA
		3000	744	6006	5911	722707	9.545,00	LA
NS 20	250	5000	744	6994	6413	722708	9.660,00	LA
		2000	1121	6994	6519	722709	11.500,00	LA
		4000	1121	8021	7148	722710	11.925,00	LA
		6000	1121	9009	7642	722711	11.860,00	LA

<sup>1)</sup> 450 Liter Mindestölspeichermenge gemäß AwSV

Abmessungen

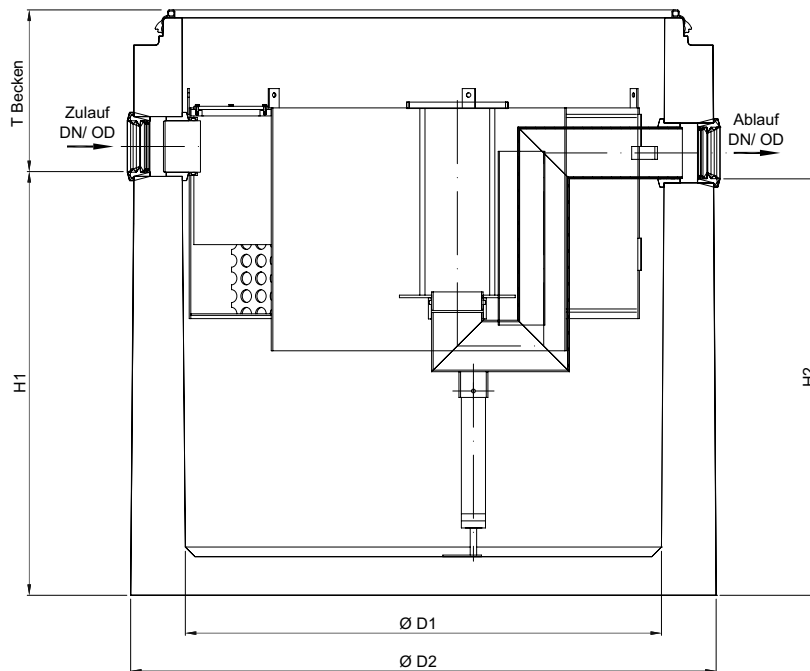

Nenngröße	Artikel-Nr.	Abmessungen					Aufbau 1 Artikel-Nr.	Aufbau 2 Artikel-Nr.	T <sub>max</sub>
		H1	H2	D1	D2	T <sub>Becken</sub>			
		[mm]	[mm]	[mm]	[mm]	[mm]			
NS 3	722700	970	950	1000	1270	515	728000	–	5500
	722701	1205	1185	1000	1270	555	728000	–	5540
NS 4	722702	1305	1285	1000	1270	455	728000	–	5440
	722703	1605	1585	1000	1270	460	728000	–	5445
NS 6	722704	1120	1100	1500	2070	445	728012	728209	5430
	722714	1565	1545	1500	2070	445	728012	728209	5430
	722715	2200	2180	1500	2070	515	728012	728209	5500
NS 6/T <sup>1)</sup>	722716	1350	1330	1750	2070	530	728212	728211	5515
	722717	1850	1830	1750	2070	595	728212	728211	5580
NS 10	722705	1460	1440	1500	2070	445	728012	728209	5430
	722706	2200	2180	1500	2070	515	728012	728209	5500
NS 10/T <sup>1)</sup>	722712	1350	1330	1750	2070	530	728212	728211	5515
	722713	1850	1830	1750	2070	595	728212	728211	5580
NS 15	722707	1285	1265	2200	2440	510	–	728235	5495
	722708	1550	1530	2200	2440	505	–	728235	5490
NS 20	722709	1350	1330	2200	2440	700	–	728235	5685
	722710	1605	1585	2200	2440	720	–	728235	5705
	722711	1865	1845	2200	2440	720	–	728235	5705

$T_{\text{Becken}} + T_{\text{Aufbau}} = T_{\text{max}}$   
 Maß T kann durch Schachtaufbauteile der bauseitigen Zulauftiefe angepasst werden.

<sup>1)</sup> 450 Liter Mindeststöspermenge gemäß AwSV



# Oleosmart-C-OST mit Schlammfang (PE-HD Innenauskleidung)

### ACO Produktvorteile

- Entsprechend Güte- und Prüfbestimmungen Gütesicherung Abscheideranlagen RAL-GZ 693
- Wartungsarm durch filterlose Mehrkanaltechnologie
- Hohe Sedimentationsrate durch lange Fließstrecke
- Betriebssicherheit durch turbulenzarme Schwimmerführung

- Aus Stahlbeton
- Filterfreie Koaleszenzstufe (Klasse-I)
- Mit Inliner, langlebige Innenraumauskleidung aus PE-HD
- Simultane Trennung von Schlamm und Leichtflüssigkeiten
- Freier Kugeldurchgang von mindestens 40 mm
- Mit Schutzrohr für Schwimmer, dadurch kurzzeitige hydraulische Überlastung möglich
- Revisionsöffnung am Zulauf
- Maß  $T_{\text{Becken}}$  inklusive Dichtung mit integriertem Lastabtrag
- Separat zu bestellen:
  - Schachtaufbau
  - Alarmanlage



Nenngröße	Zulauf/Ablauf DN/OD	Inhalt			Gewicht Becken [kg]	Artikel-Nr.	Preis/ Stk. [EUR]	RG
		Schlammfang	Ölspeicher	Gesamt				
		[l]	[l]	[l]				
NS 3	160	300	142	1045	1837	722750	6.315,00	LA
		650	142	1253	2353	722751	6.600,00	LA
NS 4	160	800	142	1253	2353	722752	6.600,00	LA
		1200	142	1492	2389	722753	6.790,00	LA
NS 6	160	1200	396	2474	3379	722754	9.775,00	LA
		2500	396	3313	4515	722764	9.710,00	LA
NS 6/T <sup>1)</sup>	160	5000	396	4506	4896	722766	10.480,00	LA
		2500	539	4005	6400	722765	10.930,00	LA
NS 10	160	5000	539	5364	6808	722767	11.455,00	LA
		2500	396	3313	4508	722755	9.710,00	LA
NS 10/T <sup>1)</sup>	160	5000	396	4506	4896	722756	10.480,00	LA
		2500	539	4005	6400	722762	Auf Anfrage	LA
NS 15	200	5000	539	5364	6808	722763	11.455,00	LA
		3000	744	6006	5980	722757	12.245,00	LA
NS 20	250	5000	744	6994	6483	722758	12.390,00	LA
		2000	1121	6994	6595	722759	14.250,00	LA
NS 20	250	4000	1121	8021	7234	722760	15.540,00	LA
		6000	1121	9009	7737	722761	15.690,00	LA

<sup>1)</sup> 450 Liter Mindestölspeichermenge gemäß AwSV



Abmessungen

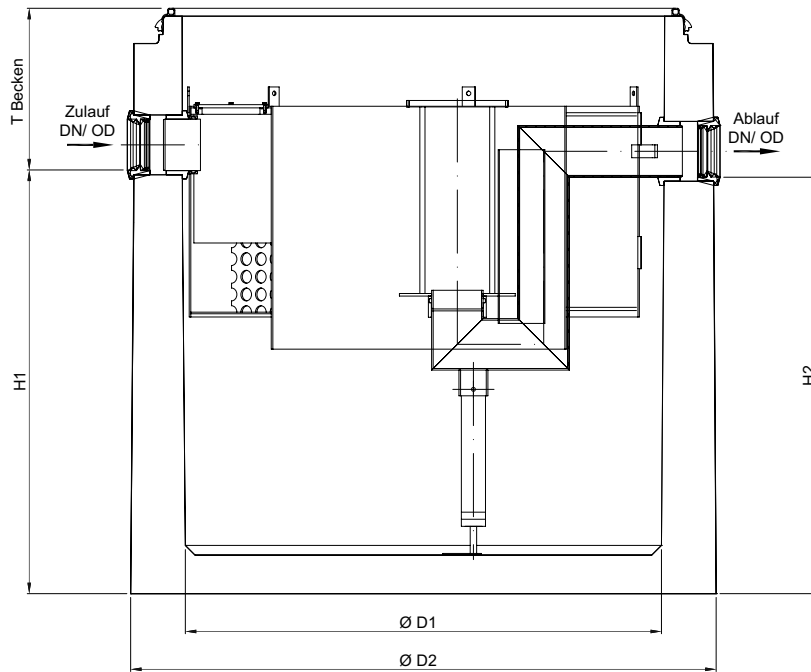

Nenngröße	Artikel-Nr.	Abmessungen					Aufbau 1	Aufbau 2	T <sub>max</sub>
		H1	H2	D1	D2	T <sub>Becken</sub>	Artikel-Nr.	Artikel-Nr.	
		[mm]	[mm]	[mm]	[mm]	[mm]			[mm]
NS 3	722750	970	950	1000	1270	515	728000	–	5500
	722751	1205	1185	1000	1270	515	728000	–	5540
NS 4	722752	1305	1285	1000	1270	455	728000	–	5440
	722753	1605	1585	1000	1270	460	728000	–	5445
NS 6	722754	1120	1100	1500	2070	445	728012	728209	5430
	722764	1565	1545	1500	2070	445	728012	728209	5430
	722766	2200	2180	1500	2070	515	728012	728209	5500
NS 6/T <sup>1)</sup>	722765	1350	1330	1750	2070	530	728212	728211	5515
	722767	1850	1830	1750	2070	595	728212	728211	5580
NS 10	722755	1460	1440	1500	2070	445	728012	728209	5430
	722756	2200	2180	1500	2070	515	728012	728209	5500
NS 10/T <sup>1)</sup>	722762	1350	1330	1750	2070	530	728212	728211	5515
	722763	1850	1830	1750	2070	595	728212	728211	5580
NS 15	722757	1285	1265	2200	2440	510	–	728235	5495
	722758	1550	1530	2200	2440	505	–	728235	5490
NS 20	722759	1350	1330	2200	2440	700	–	728235	5685
	722760	1605	1585	2200	2440	720	–	728235	5705
	722761	1865	1845	2200	2440	720	–	728235	5705

T<sub>Becken</sub> + T<sub>Aufbau</sub> = T<sub>max</sub>  
 Maß T kann durch Schachtaufbauteile der bauseitigen Zulauftiefe angepasst werden.

<sup>1)</sup> 450 Liter Mindeststöspeichermenge gemäß AwSV

# Oleosmart-PR-C-NST ohne Schlammfang (beschichtet)

## ACO Produktvorteile

- Entsprechend Güte- und Prüfbestimmungen Gütesicherung Abscheideranlagen RAL-GZ 693
- Wartungsarm durch filterlose Mehrkanaltechnologie
- Hohe Sedimentationsrate durch lange Fließstrecke
- Betriebssicherheit durch turbulenzarme Schwimmerführung

- Aus Stahlbeton
- Filterfreie Koaleszenzstufe (Klasse-I)
- Simultane Trennung von Schlamm und Leichtflüssigkeiten
- Freier Kugeldurchgang von mindestens 40 mm
- Separat zu bestellen:
  - Alarmanlage

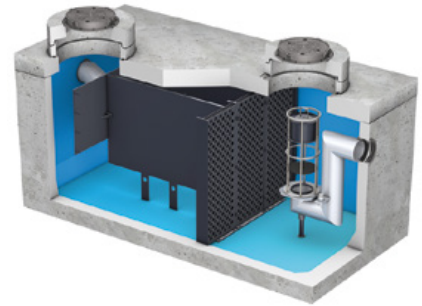

Nenngröße	Zulauf/Ablauf DN/OD	Inhalt		Gewicht Gesamt	Artikel-Nr.	Preis/ Stk.	RG
		Ölspeicher	Gesamt				
	[mm]	[l]	[l]	[kg]		[EUR]	
NS 40 – 60	315	4250	13310	18500	704999	Auf Anfrage	LA
NS 75	315	4250	13310	18500	704997	Auf Anfrage	LA
NS 90	400	3978	13195	18500	703474	Auf Anfrage	LA

Abmessungen

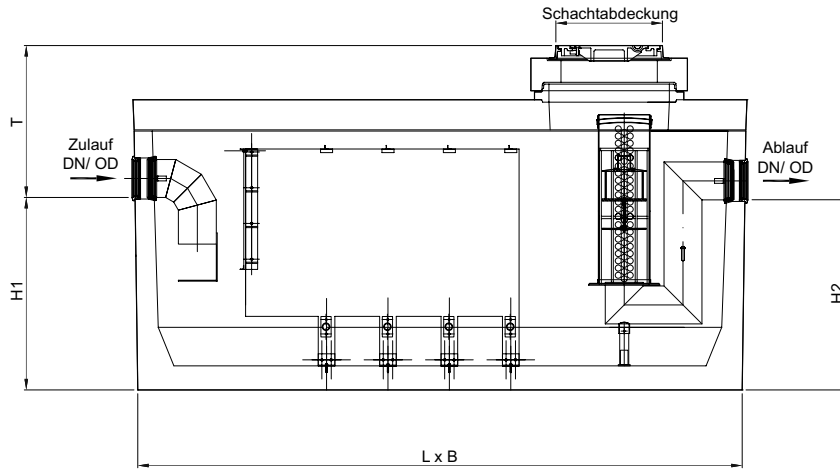

Nenngröße	Artikel-Nr.	Schachtab- deckung	Abmessungen						T <sub>max</sub> [mm]
			H1	H2	L	B	H	T	
			[mm]	[mm]	[mm]	[mm]	[mm]	[mm]	
NS 40 – 60	704999	2 * LW 800	1606	1586	5100	2500	2500	504	5500
NS 75	704997	2 * LW 800	1606	1586	5100	2500	2500	504	5540
NS 90	703474	2 * LW 800	1595	1575	5100	2500	2500	1315	5440

$T_{\text{Becken}} + T_{\text{Aufbau}} = T_{\text{max}}$   
 Maß T kann durch Schachtaufbauteile der bauseitigen Zulauftiefe  
 angepasst werden.

# Aufbauteile aus Stahlbeton

## Aufbau 1 als Abdeckplatte

- Schachtabdeckung mit wartungsfreundlichem Deckel aus Gusseisen inkl. Bedienschlüssel
- Belastungsklasse D 400 nach DIN EN 124-2
- Lichte Weite 600 mm

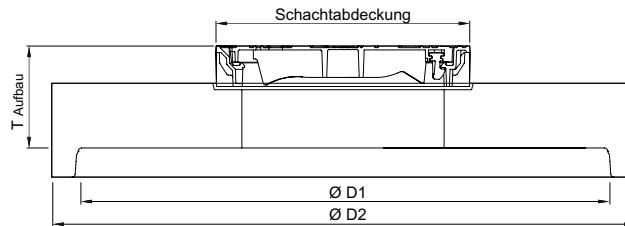
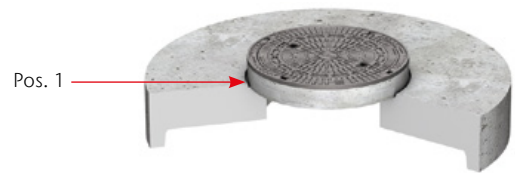

Abmessungen			Schachtabdeckung	Gewicht	Artikel-Nr.	Preis/ Stk.	RG
$T_{\text{Aufbau}}$ [mm]	D1 [mm]	D2 [mm]		[kg]		[EUR]	
315	1000	1270	1 * LW 600	535	728000	630,00	ZZ
315	1500	1820	1 * LW 600	1257	728012	977,00	ZZ
525	1750	2070	1 * LW 600	2115	728212	1.430,00	ZZ

## Aufbau 2 als Übergangsplatte mit Abdeckplatte

- Schachtabdeckung mit wartungsfreundlichem Deckel aus Gusseisen inkl. Bedienschlüssel
- Belastungsklasse D 400 nach DIN EN 124-2
- Lichte Weite 600 mm

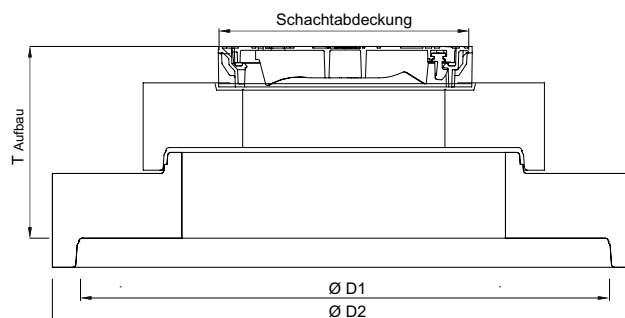
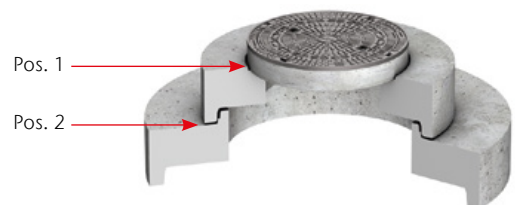

Abmessungen			Schachtabdeckung	Gewicht	Artikel-Nr.	Preis/ Stk.	RG
$T_{\text{Aufbau}}$ [mm]	D1 [mm]	D2 [mm]		[kg]		[EUR]	
–	660	1500	1 * LW 600	1575	728209	1.445,00	ZZ
–	710	1750	1 * LW 600	2379	728211	1.860,00	ZZ
710	685	2200	1 * LW 600	3049	728235	3.020,00	ZZ

$T_{\text{Becken}} + T_{\text{Aufbau}} = T_{\text{max}}$   
Maß T kann durch Schachtaufbauteile der bauseitigen Zulauftiefe angepasst werden.

# Schachtaufbauteile aus Polymerbeton

## Auflagering nach/ähnlich DIN 4034 (Position 1)

- Zum Aufstocken und ausgleichen von Schächten

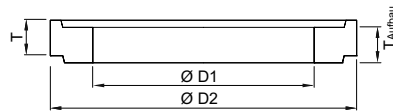

Typ	Abmessungen			Aufbauhöhe mit Mörtelfuge	Gewicht	Artikel-Nr.	Preis/ Stk.	RG
	T	D1	D2	T <sub>Aufbau</sub>				
	[mm]	[mm]	[mm]	[mm]	[kg]		[EUR]	
AR-Pro 600 x 40	40	600	870	45	24	89707	161,00	ZZ
AR-Pro 600 x 60	60	600	870	65	36	89708	198,00	ZZ
AR-Pro 600 x 80	80	600	870	85	48	89709	208,00	ZZ
AR-Pro 600 x 100	100	600	870	105	60	89710	231,00	ZZ
AR-Pro 800 x 40	40	800	1100	45	40	89712	161,00	ZZ
AR-Pro 800 x 60	60	800	1100	65	60	89713	198,00	ZZ
AR-Pro 800 x 80	80	800	1100	85	80	89714	208,00	ZZ
AR-Pro 800 x 100	100	800	1100	105	110	89715	231,00	ZZ

$T_{\text{Becken}} + T_{\text{Aufbau}} = T_{\text{max}}$   
 Maß T kann durch Schachtaufbauteile der bauseitigen Zulaufhöhe  
 angepasst werden.

# Schachtaufbauteile aus Beton

## Auflagering nach/ähnlich DIN 4034 (Position 1)

■ Zum Aufstocken und Ausgleichen von Schächten

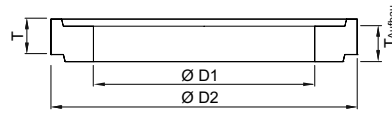

Typ	Abmessungen			Aufbauhöhe mit Mörtelfuge	Gewicht	Artikel-Nr.	Preis/ Stk.	RG
	T	D1	D2	T <sub>Aufbau</sub>				
	[mm]	[mm]	[mm]	[mm]	[kg]		[EUR]	
AR-V 625 x 60	60	625	865	70	50	727400	14,70	ZZ
AR-V 625 x 80	80	625	865	90	60	727401	16,00	ZZ
AR-V 625 x 100	100	625	865	110	70	727402	14,70	ZZ
AR-V 625 x 200	200	625	865	210	140	727403	132,50	ZZ
AR-V 625 x 400	400	625	865	410	280	727404	148,50	ZZ
AR-V 800 x 100	100	800	1100	110	110	727405	89,50	ZZ
AR-V 800 x 150	150	800	1100	160	165	727406	94,50	ZZ
AR-V 800 x 200	200	800	1100	210	220	727407	124,00	ZZ
AR-V 800 x 400	400	800	1100	410	415	727408	143,50	ZZ

## Schachtring mit Muffe mit Dichtung nach/ähnlich DIN 4034 (Position 2)

■ Zum Aufstocken und Ausgleichen von Schächten

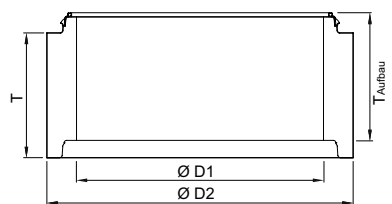

Typ	Abmessungen			Aufbauhöhe mit GLRD mit integriertem Lastabtrag	Gewicht	Artikel-Nr.	Preis/ Stk.	RG
	T	D1	D2	T <sub>Aufbau</sub>				
	[mm]	[mm]	[mm]	[mm]	[kg]		[EUR]	
SR-M 1000 x 250	250	1000	1240	265	240	728110	163,00	ZZ
SR-M 1000 x 500	500	1000	1240	515	500	728111	200,00	ZZ
SR-M 1000 x 750	750	1000	1240	765	750	728112	234,00	ZZ
SR-M 1000 x 1000	1000	1000	1240	1015	1000	728113	275,00	ZZ

$T_{\text{Becken}} + T_{\text{Aufbau}} = T_{\text{max}}$   
 Maß T kann durch Schachtaufbauteile der bauseitigen Zulauftiefe angepasst werden.

# Procurat Alarmanlagen

## ACO Produktvorteile

- Für den Einsatz in Ex-Bereich „Zone 0“ zugelassene Schutzart (EEx ia) IIB
- Mit optischer Anzeige
- Keine Erdung erforderlich

- Alarmanlage zur Kontrolle der Ölschichtdicke und der Aufstauhöhe
- Bestehend aus:
  - Procurat-Überwachungsgerät mit Gehäuse IP 65 zur Wandmontage
  - Sondenhalter zum Andübeln
  - Aufstausonde mit vorinstalliertem 5 m Kabel
  - Klemmenanschlussdose, Schutzart IP 67
- Die maximale Abwassertemperatur darf beim Einsatz der Procurat-Alarmanlage 40 °C nicht überschreiten





Typ	Zur Kontrolle von	Bestehend aus	Gewicht [kg]	Artikel-Nr.	Preis/ Stk.	RG
					[EUR]	
Ö	Ölschichtdicke	Überwachungsgerät, Kabelkupplung, Ölfühler	1,1	191101	1.130,00	ZZ
ÖA	Ölschichtdicke und Aufstau	Überwachungsgerät, 2x Kabelkupplung, Ölfühler, Aufstausonde	3,0	191102	1.435,00	ZZ



## Zubehör

1

Beschreibung	Passend für	Gewicht [kg]	Artikel-Nr.	Preis/ Stk. [EUR]	RG
<b>Ölabsaugung</b>					
<ul style="list-style-type: none"> <li>■ Absaugvorrichtung für abge-schiedene Leichtflüssigkeiten</li> <li>■ Schlammabsaugung auch bei Ölabsaugung</li> <li>■ Mit Absaugschutz</li> <li>■ Mit Anschlussmöglichkeit für Entsorgungsfahrzeug</li> <li>■ Mit C-Festkupplung (DIN 14307)</li> <li>■ Mit C-Blindkupplung (DIN 143011)</li> <li>■ Abmessungen: 340 x 240 x 260 mm</li> </ul>	<ul style="list-style-type: none"> <li>■ ACO Abscheideranlagen</li> </ul>				
	<input type="checkbox"/> Einbautiefe bis 3000 mm	8,0	700581	1.655,00	ZZ
	<input type="checkbox"/> Einbautiefe bis 5000 mm	13,0	700582	3.220,00	ZZ
<b>Schlammabsaugung</b>					
<ul style="list-style-type: none"> <li>■ Zur Entleerung der Schlamm-schicht und des Gesamthaltes</li> <li>■ Bestehend aus: <ul style="list-style-type: none"> <li><input type="checkbox"/> Ölbeständigem Schlauch</li> <li><input type="checkbox"/> Anschlussmöglichkeit für Ent-sorgungsfahrzeug</li> </ul> </li> </ul>	<ul style="list-style-type: none"> <li>■ Alle Abscheideranlagen (Bei Einbau einer Öl- oder Schlammabsau-gung muss zwingend eine Schachtabde-ckung mit LW 800 oder wahlweise 2 x LW 600 eingebaut werden.)</li> </ul>	5,6	700583	1.370,00	ZZ
<b>Probenehmer</b>					
 <ul style="list-style-type: none"> <li>■ Mit integrierter Probenahme</li> <li>■ Zur Entnahme einer Probe aus dem Abwasserstrom</li> <li>■ Bestehend aus: <ul style="list-style-type: none"> <li><input type="checkbox"/> Probenahmepumpe mit Saug-kupplung</li> <li><input type="checkbox"/> Anschlussschlauch mit Saug-kupplung und Anschlussver-schraubung</li> </ul> </li> </ul>	<ul style="list-style-type: none"> <li>■ ACO Abscheideranlagen</li> </ul>				
	<input type="checkbox"/> Einbautiefe bis 3000 mm	3,0	701246	Auf Anfrage	ZZ
	<input type="checkbox"/> Einbautiefe bis 5500 mm	4,5	701247	472,00	ZZ
<b>Steopox EP-Spachtel</b>					
<ul style="list-style-type: none"> <li>■ Inklusive Härter</li> <li>■ In 5,9 kg Gebinde</li> <li>■ Zum Verkleben und dauerhaften Abdichten von allen Betonteilen</li> </ul>	<ul style="list-style-type: none"> <li>■ Alle Stahlbetonteile <ul style="list-style-type: none"> <li><input type="checkbox"/> Reichweite von 1 Gebinde: 1 x Ausgleichsring 800er L.W. (ca. 10 mm Auflagefläche, vollflächig incl. Fuge vollflächig innen und außen verfugen)</li> <li><input type="checkbox"/> 1,5 x Ausgleichsring 600er L.W. (ca. 10 mm Auflagefläche, vollflächig incl. Fuge vollflächig innen und außen verfugen)</li> </ul> </li> </ul>	5,9	703718	147,00	ZZ
<b>Verbindungskabel zur Verlegung im Leerrohr</b>					
<ul style="list-style-type: none"> <li>■ Zum Verbinden von Kabelkupp-lung und Überwachungsgerät</li> </ul>	<ul style="list-style-type: none"> <li>■ ACO Procurat</li> </ul>				
	<input type="checkbox"/> ACO Procurat Typ ÖA	0,2	704793	6,15	ZZ
	<input type="checkbox"/> Procurat Typ A	0,1	702104	6,15	ZZ

Beschreibung	Passend für	Gewicht	Artikel-Nr.	Preis/	RG
				Stk.	
		[kg]		[EUR]	
 <p><b>Sikadur Kleber</b></p> <ul style="list-style-type: none"> <li>■ In 6,0 kg und 1,2 kg Gebinde</li> <li>■ Für bauseits auszuführende dichte Klebefuge</li> </ul>	<ul style="list-style-type: none"> <li>■ Alle Polymerbetonteile</li> <li>■ Verbrauchsangaben:                             <ul style="list-style-type: none"> <li>□ Fuge bei Innendurchmesser 1500 mm: ca. 3 kg</li> <li>□ Fuge bei Innendurchmesser 1000 mm: ca. 2 kg</li> <li>□ Fuge für Auflagering LW600/800: ca. 1 kg</li> </ul> </li> </ul>	6,0	132299	316,00	ZZ
		1,2	717597	80,00	ZZ

# Polymerbetonbehälter – die professionelle Lösung

## Dicht. Beständig. Leicht.

ACO Polymerbetonschächte und Schachtaufbauteile bestehen aus druckfestem und dichten Polymerbeton mit einer hohen Druckfestigkeit von mind. 90 N/mm<sup>2</sup> und mind. 22 N/mm<sup>2</sup> Biegezugfestigkeit. Der monolithische Behälter und der Schachtaufbau werden miteinander verklebt, sodass ein komplett dichtes Schachtsystem entsteht.

Da Polymerbeton eine Wassereindringtiefe von 0 mm aufweist, kann auf eine marktübliche und anfällige Beschichtung gänzlich

verzichtet werden, ähnlich wie beim Material Kunststoff. Als Ergebnis erhält man einen innen- und außenbeständigen Werkstoff, welcher bis zur Oberkante Schachtabdeckung gegen den Angriff durch Leichtflüssigkeit dauerhaft geschützt ist.

Ein weiterer Vorteil liegt in dem leichten Handling, welches aus dem bis zu 60 % geringeren Gewicht im Vergleich zu Beton resultiert.



ACO Oleosmart Pro aus Polymerbeton



ACO Oleopator Pro aus Polymerbeton

# Der Werkstoff Polymerbeton



Polymerbeton

Eine Idee besser

## Dichtheit

### **Keine Wasseraufnahme**

Polymerbeton hat eine Wassereindringtiefe von 0 mm, ist also absolut dicht. Frostschäden sind somit ausgeschlossen.

## Gewicht

### **Fertigteilgewicht**

Aufgrund wesentlich höherer Festigkeitswerte bei einer vergleichbaren Dichte sind ACO Polymerbetonprodukte bei gleicher Belastbarkeit leichter als klassische Betonprodukte. Das geringe Gewicht von ACO Bauelementen aus Polymerbeton vereinfacht die Handhabung, den Einbau, reduziert Kosten und schont Ressourcen, insbesondere beim Transport.

## Beständigkeit

### **Frost-Tausalz-Beständigkeit**

Polymerbeton erfüllt die Anforderungen der DIN 1045-2 (Anwendungsregeln zu DIN EN 206-1) an die mittlere Abwitterung und die innere Schädigung. Polymerbeton wird der Expositionsklasse XF 4 zugeordnet.

### **Chemikalienbeständigkeit**

Gemäß der ACO Beständigkeitsliste ist Polymerbeton ohne zusätzliche Beschichtungen beständig gegenüber aggressiven Medien und sogar unter extremen Bedingungen vielseitig und dauerhaft einsetzbar. So ist er beständig gegen gängige Enteisungsmittel und resistent gegen biogene Schwefelsäure.

# Oleopator Pro

## ACO Produktvorteile

- Innen und außen beständiger Werkstoff ohne Beschichtung/Inliner
- Geringstes Sanierungsrisiko durch monolithisch verklebten und dichten Schachtaufbau bis Oberkante Schachtabdeckung
- Geringes Gewicht
- Günstige Anschaffungs- und Betriebskosten
- Optimale Zugänglichkeit bei Wartung, Reinigung und Entsorgung durch entnehmbares Käfigelement gewährleistet

- Aus Polymerbeton
- Mit Koaleszenzeinsatz (Filter)
- Separat zu bestellen:
  - Schachtaufbau
  - Alarmanlage



Nenngröße	Zulauf/Ablauf DN/OD	Inhalt			Gewicht Becken	Artikel-Nr.	Preis/ Stk.	RG
		Schlammfang	Ölspeicher	Gesamt				
	[mm]	[l]	[l]	[l]	[kg]	[EUR]		
NS 3	110	300	163	571	740	722037	2.910,00	LA
		600	163	826	851	722038	3.025,00	LA
NS 3/T <sup>1)</sup>	110	600	506	1034	935	722039	3.285,00	LA
NS 4	160	800	160	806	853	722040	3.435,00	LA
NS 4/T <sup>1)</sup>	160	800	453	1014	945	722041	3.665,00	LA
		1200	160	1136	990	722042	3.575,00	LA
NS 6	160	1800	576	2282	2108	722046	5.085,00	LA
		2500	576	2635	2270	722047	5.270,00	LA
NS 8	160	1600	576	2291	2112	722043	5.145,00	LA
		2400	576	2644	2275	722044	5.325,00	LA
		2500	576	2644	2275	722045	5.335,00	LA
NS 10	160	2000	576	2653	2274	722050	5.420,00	LA
		2500	576	3280	2579	722048	5.650,00	LA

## Abmessungen

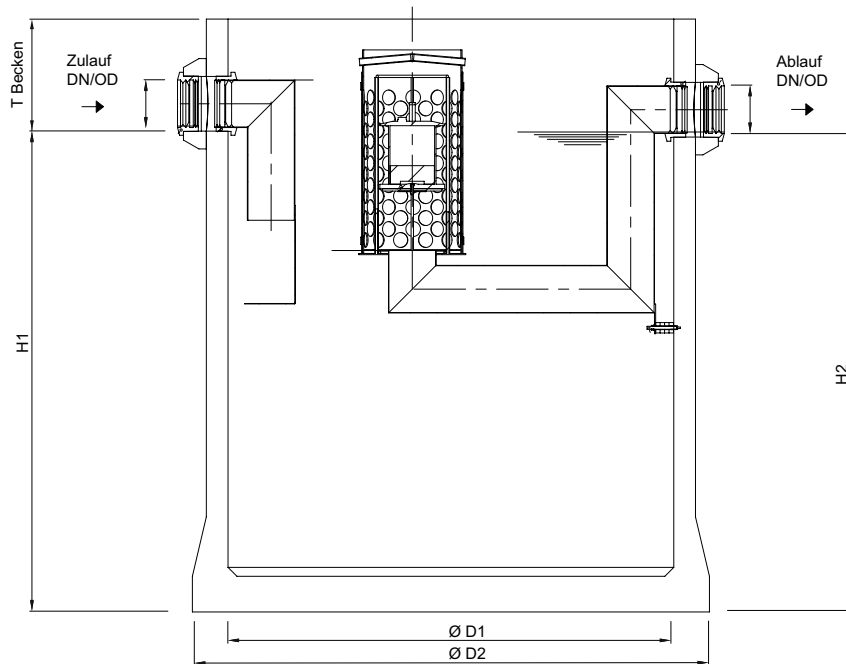

Nenngröße	Artikel-Nr.	Abmessungen					Aufbau 1	Aufbau 2	$T_{\max}$
		H1	H2	D1	D2	$T_{\text{Becken}}$	Artikel-Nr.	Artikel-Nr.	
		[mm]	[mm]	[mm]	[mm]	[mm]			[mm]
NS 3	722037	867	847	1000	1240	253	728100	728102	3633
	722038	1192	1172	1000	1240	253	728100	728102	3308
NS 3/T <sup>1)</sup>	722039	1457	1437	1000	1240	253	728100	728102	3043
NS 4	722040	1167	1147	1000	1240	278	728100	728102	3333
NS 4/T <sup>1)</sup>	722041	1432	1412	1000	1240	278	728100	728102	3068
NS 6	722042	1587	1567	1000	1240	278	728100	728102	2913
	722046	1432	1412	1500	1740	363	728106	728107	3068
	722047	1632	1612	1500	1740	363	728106	728107	2868
NS 8	722043	1437	1417	1500	1740	358	728106	728107	3063
	722044	1637	1617	1500	1740	358	728106	728107	2863
	722045	637	1617	1500	1740	358	728106	728107	2863
NS 10	722050	1672	1652	1500	1740	323	728106	728107	2828
	722048	1997	1977	1500	1740	373	728106	728107	2503

$T_{\text{Becken}} + T_{\text{Aufbau}} = T_{\max}$   
 Maß T kann durch Schachtaufbauteile der bauseitigen Zulauftiefe  
 angepasst werden.

# Aufbauteile aus Stahlbeton

1

## Aufbau 1 als Abdeckplatte

- Schachtabdeckung mit wartungsfreundlichem Deckel aus Gusseisen inkl. Bedienschlüssel
- Belastungsklasse D 400 nach DIN EN 124-2
- Lichte Weite 600 mm

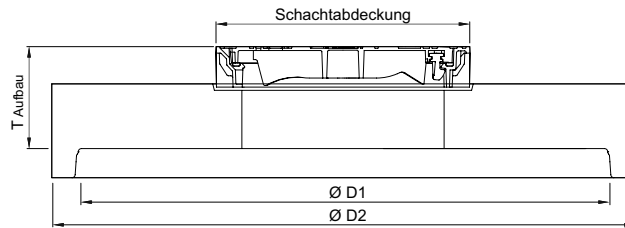
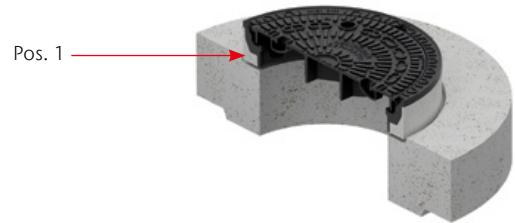

Abmessungen			Schachtabdeckung	Gewicht	Artikel-Nr.	Preis/ Stk.	RG
$T_{\text{Aufbau}}$ [mm]	$D_{\text{Innen}}$ [mm]	D2 [mm]		[kg]		[EUR]	
315	1500	1800	1 * LW 600	1305	728259	1.035,00	ZZ
315	800	1240	1 * LW 600	580	728261	713,00	ZZ

## Aufbau 2 als Abdeckplatte

- Schachtabdeckung mit wartungsfreundlichem Deckel aus Gusseisen inkl. Bedienschlüssel
- Belastungsklasse D 400 nach DIN EN 124-2
- Lichte Weite 600 mm

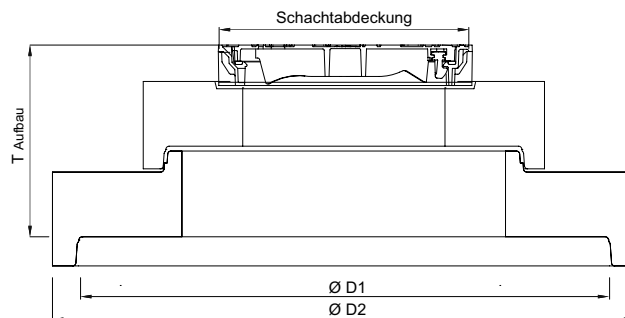
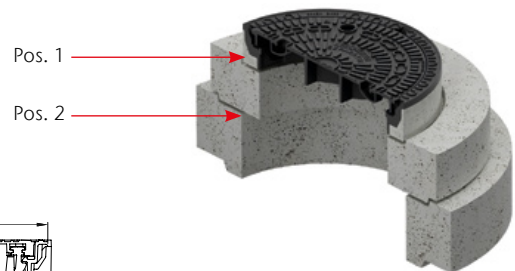

Abmessungen			Schachtabdeckung	Gewicht	Artikel-Nr.	Preis/ Stk.	RG
$T_{\text{Aufbau}}$ [mm]	$D_{\text{Innen}}$ [mm]	D2 [mm]		[kg]		[EUR]	
475	800	1500	1 * LW 600	1570	728260	1.155,00	ZZ
475	800	1240	1 * LW 600	850	728263	Auf Anfrage	ZZ



# Aufbauteile aus Polymerbeton

1

## Aufbau 1 als Abdeckplatte aus Polymerbeton

- Abdeckplatte inklusive Kleber Sikadur 31 (6 kg Gebinde) für bauseits auszuführende dichte Klebeverbindung
- Verbrauchsangaben:
  - Fuge bei Innendurchmesser 1500 mm: ca. 3 kg
  - Fuge bei Innendurchmesser 1000 mm: ca. 2 kg
  - Fuge für Auflagering LW600/800: ca. 1 kg

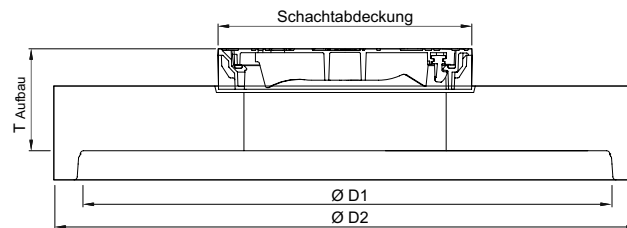

Abmessungen			Schachtabdeckung	Gewicht	Artikel-Nr.	Preis/ Stk.	RG
$T_{\text{Aufbau}}$ [mm]	D1 [mm]	D2 [mm]		[kg]		[EUR]	
330	1000	1200	1 * LW 600	517	728100	1.335,00	ZZ
340	1500	1800	1 * LW 600	1255	728106	1.985,00	ZZ

## Aufbau 2 als Übergangsplatte mit Abdeckplatte aus Polymerbeton

- Abdeckplatte inklusive Kleber Sikadur 31 (6 kg Gebinde) für bauseits auszuführende dichte Klebeverbindung
- Verbrauchsangaben:
  - Fuge bei Innendurchmesser 1500 mm: ca. 3 kg
  - Fuge bei Innendurchmesser 1000 mm: ca. 2 kg
  - Fuge für Auflagering LW600/800: ca. 1 kg

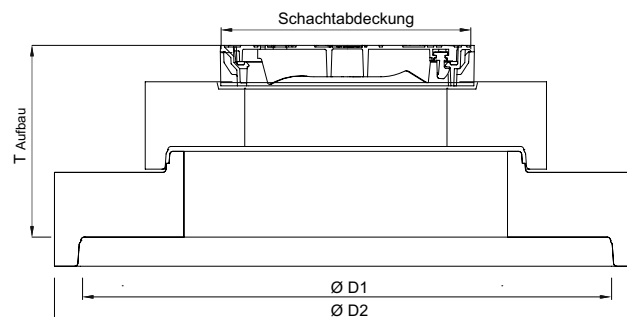
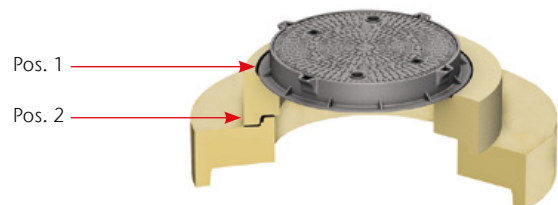

Abmessungen			Schachtabdeckung	Gewicht	Artikel-Nr.	Preis/ Stk.	RG
$T_{\text{Aufbau}}$ [mm]	D1 [mm]	D2 [mm]		[kg]		[EUR]	
520	1000	1200	1 * LW 600	782	728102	3.135,00	ZZ
545	1500	1800	1 * LW 600	1544	728107	3.805,00	ZZ

# Schachtaufbauteile aus Polymerbeton

## Auflagering nach/ähnlich DIN 4034 (Position 1)

- Zum Aufstocken und ausgleichen von Schächten

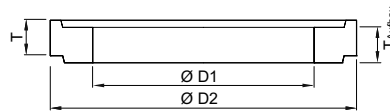

Typ	Abmessungen			Aufbauhöhe mit Mörtelfuge	Gewicht	Artikel-Nr.	Preis/ Stk.	RG
	T	D1	D2	T <sub>Aufbau</sub>				
	[mm]	[mm]	[mm]	[mm]	[kg]		[EUR]	
AR-Pro 600 x 40	40	600	870	45	24	89707	161,00	ZZ
AR-Pro 600 x 60	60	600	870	65	36	89708	198,00	ZZ
AR-Pro 600 x 80	80	600	870	85	48	89709	208,00	ZZ
AR-Pro 600 x 100	100	600	870	105	60	89710	231,00	ZZ
AR-Pro 800 x 40	40	800	1100	45	40	89712	161,00	ZZ
AR-Pro 800 x 60	60	800	1100	65	60	89713	198,00	ZZ
AR-Pro 800 x 80	80	800	1100	85	80	89714	208,00	ZZ
AR-Pro 800 x 100	100	800	1100	105	110	89715	231,00	ZZ

$T_{\text{Becken}} + T_{\text{Aufbau}} = T_{\text{max}}$   
 Maß T kann durch Schachtaufbauteile der bauseitigen Zulaufhöhe  
 angepasst werden.

**Schachtring mit Muffe mit Dichtung nach/ähnlich DIN 4034 (Position 2)**

- Zum Aufstocken und ausgleichen von Schächten

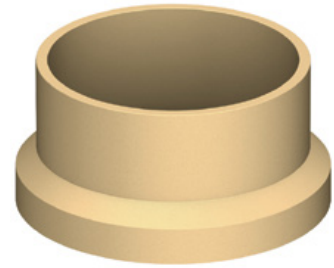

1

Typ	Abmessungen			Aufbauhöhe mit Mörtelfuge	Gewicht	Artikel-Nr.	Preis/ Stk.	RG
	T	D1	D2	T <sub>Aufbau</sub>				
	[mm]	[mm]	[mm]	[mm]	[kg]		[EUR]	
SR-Pro 1000 x 1250	1250	1000	1200	1255	520	89771	835,00	ZZ
SR-Pro 1000 x 1500	1500	1000	1200	1505	601	89772	911,00	ZZ
SR-Pro 1500 x 500	500	1500	1800	505	571	89841	809,00	ZZ
SR-Pro 1500 x 750	750	1500	1800	755	774	89842	1.025,00	ZZ
SR-Pro 1500 x 1000	1000	1500	1800	1005	977	89843	1.220,00	ZZ
SR-Pro 1500 x 1250	1250	1500	1800	1255	1180	89844	1.570,00	ZZ
SR-Pro 1500 x 1500	1500	1500	1800	1505	1382	89845	1.785,00	ZZ

$T_{\text{Becken}} + T_{\text{Aufbau}} = T_{\text{max}}$   
 Maß T kann durch Schachtaufbauteile der bauseitigen Zulaufhöhe  
 angepasst werden.

# Schachtaufbauteile aus Beton

## Auflagering nach/ähnlich DIN 4034 (Position 1)

- Zum Aufstocken und Ausgleichen von Schächten

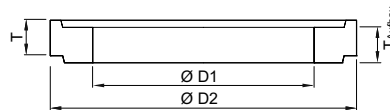

Typ	Abmessungen			Aufbauhöhe mit Mörtelfuge	Gewicht	Artikel-Nr.	Preis/ Stk.	RG
	T	D1	D2	T <sub>Aufbau</sub>				
	[mm]	[mm]	[mm]	[mm]	[kg]		[EUR]	
AR-V 625 x 60	60	625	865	70	50	727400	14,70	ZZ
AR-V 625 x 80	80	625	865	90	60	727401	16,00	ZZ
AR-V 625 x 100	100	625	865	110	70	727402	14,70	ZZ
AR-V 625 x 200	200	625	865	210	140	727403	132,50	ZZ
AR-V 625 x 400	400	625	865	410	280	727404	148,50	ZZ
AR-V 800 x 100	100	800	1100	110	110	727405	89,50	ZZ
AR-V 800 x 150	150	800	1100	160	165	727406	94,50	ZZ
AR-V 800 x 200	200	800	1100	210	220	727407	124,00	ZZ
AR-V 800 x 400	400	800	1100	410	415	727408	143,50	ZZ

$T_{\text{Becken}} + T_{\text{Aufbau}} = T_{\text{max}}$   
 Maß T kann durch Schachtaufbauteile der bauseitigen Zulauftiefe  
 angepasst werden.

# Procurat Alarmanlagen

## ACO Produktvorteile

- Für den Einsatz in Ex-Bereich „Zone 0“ zugelassene Schutzart (EEx ia) IIB
- Mit optischer Anzeige
- Keine Erdung erforderlich

- Alarmanlage zur Kontrolle der Ölschichtdicke und der Aufstauhöhe
- Bestehend aus:
  - Procurat-Überwachungsgerät mit Gehäuse IP 65 zur Wandmontage
  - Sondenhalter zum Andübeln
  - Aufstausonde mit vorinstalliertem 5 m Kabel
  - Klemmenanschlussdose, Schutzart IP 67
- Die maximale Abwassertemperatur darf beim Einsatz der Procurat-Alarmanlage 40 °C nicht überschreiten





Typ	Zur Kontrolle von	Bestehend aus	Gewicht [kg]	Artikel-Nr.	Preis/ Stk.	RG
					[EUR]	
Ö	Ölschichtdicke	Überwachungsgerät, Kabelkupplung, Ölfühler	1,1	191101	1.130,00	ZZ
ÖA	Ölschichtdicke und Aufstau	Überwachungsgerät, 2x Kabelkupplung, Ölfühler, Aufstausonde	3,0	191102	1.435,00	ZZ

# Zubehör

1

Beschreibung	Passend für	Gewicht [kg]	Artikel-Nr.	Preis/ Stk.	RG
				[EUR]	
<b>Verbindungskabel zur Verlegung im Leerrohr</b> ■ Zum Verbinden von Kabelkupp- lung und Überwachungsgerät	■ ACO Procurat <input type="checkbox"/> ACO Procurat Typ ÖA <input type="checkbox"/> Procurat Typ A	0,2	704793	6,15	ZZ
		0,1	702104	6,15	ZZ
	<b>Steopox EP-Spachtel</b> ■ Inklusive Härter ■ In 5,9 kg Gebinde ■ Zum Verkleben und dauerhaften Abdichten von allen Betonteilen	■ Alle Stahlbetonteile <input type="checkbox"/> Reichweite von 1 Gebinde: 1 x Ausgleichsring 800er L.W. (ca. 10 mm Auflagefläche, vollflächig incl. Fuge vollflächig innen und außen verfugen) <input type="checkbox"/> 1,5 x Ausgleichsring 600er L.W. (ca. 10 mm Auflagefläche, vollflächig incl. Fuge vollflächig innen und außen verfugen)	5,9	703718	147,00
<b>Zulaufsperr</b> ■ Einbau, wenn Leichtflüssigkeits- abscheider nicht die gemäß DIN 1999-100 erforderliche Überhöhung einhalten können ■ Auch zur nachträglichen Monta- ge geeignet	<input checked="" type="checkbox"/> Oleopator NS 3	17,5	406597	1.595,00	LA
	<input checked="" type="checkbox"/> Oleopator NS 4 – 10		405659	1.715,00	LA
<b>Ölabsaugung</b> ■ Absaugvorrichtung für abge- schiedene Leichtflüssigkeiten ■ Schlammabsaugung auch bei Ölabsaugung ■ Mit Absaugschutz ■ Mit Anschlussmöglichkeit für Entsorgungsfahrzeug ■ Mit C-Festkupplung (DIN 14307) ■ Mit C-Blindkupplung (DIN 143011) ■ Abmessungen: 340 x 240 x 260 mm	<input checked="" type="checkbox"/> ACO Abscheideranlagen <input type="checkbox"/> Einbautiefe bis 3000 mm <input type="checkbox"/> Einbautiefe bis 5000 mm	8,0	700581	1.655,00	ZZ
		13,0	700582	3.220,00	ZZ
	<b>Schlammabsaugung</b> ■ Zur Entleerung der Schlamm- schicht und des Gesamthalt ■ Bestehend aus: <input type="checkbox"/> Ölbeständigem Schlauch <input type="checkbox"/> Anschlussmöglichkeit für Ent- sorgungsfahrzeug	<input checked="" type="checkbox"/> Alle Abscheideranlagen (Bei Einbau einer Öl- oder Schlammabsau- gung muss zwingend eine Schachtabde- ckung mit LW 800 oder wahlweise 2 x LW 600 eingebaut werden.)	5,6	700583	1.370,00

Beschreibung	Passend für	Gewicht	Artikel-Nr.	Preis/	RG
				Stk.	
 <p><b>Probenehmer</b></p> <ul style="list-style-type: none"> <li>■ Mit integrierter Probenahme</li> <li>■ Zur Entnahme einer Probe aus dem Abwasserstrom</li> <li>■ Bestehend aus:                             <ul style="list-style-type: none"> <li><input type="checkbox"/> Probenahmepumpe mit Saugkupplung</li> <li><input type="checkbox"/> Anschlussschlauch mit Saugkupplung und Anschlussverschraubung</li> </ul> </li> </ul>	<ul style="list-style-type: none"> <li>■ ACO Abscheideranlagen</li> </ul>				
	<ul style="list-style-type: none"> <li><input type="checkbox"/> Einbautiefe bis 3000 mm</li> </ul>	3,0	701246	Auf Anfrage	ZZ
	<ul style="list-style-type: none"> <li><input type="checkbox"/> Einbautiefe bis 5500 mm</li> </ul>	4,5	701247	472,00	ZZ
 <p><b>Sikadur Kleber</b></p> <ul style="list-style-type: none"> <li>■ In 6,0 kg und 1,2 kg Gebinde</li> <li>■ Für bauseits auszuführende dichte Klebefuge</li> </ul>	<ul style="list-style-type: none"> <li>■ Alle Polymerbetonteile</li> <li>■ Verbrauchsangaben:                             <ul style="list-style-type: none"> <li><input type="checkbox"/> Fuge bei Innendurchmesser 1500 mm: ca. 3 kg</li> <li><input type="checkbox"/> Fuge bei Innendurchmesser 1000 mm: ca. 2 kg</li> <li><input type="checkbox"/> Fuge für Auflagering LW600/800: ca. 1 kg</li> </ul> </li> </ul>	6,0	132299	316,00	ZZ
		1,2	717597	80,00	ZZ



# Oleosmart Pro

## ACO Produktvorteile

- Innen- und außenbeständiger Werkstoff ohne Beschichtung/Inliner
- Geringstes Sanierungsrisiko durch monolithisch verklebten und dichten Schachtaufbau bis Oberkante Schachtabdeckung
- Geringes Gewicht
- Wartungsarm durch filterlose Mehrkanaltechnologie
- Hohe Sedimentationsrate durch lange Fließstrecke
- Betriebssicherheit durch turbulenzarme Schwimmerführung

- Aus Polymerbeton
- Filterfreie Koaleszenzstufe (Klasse-I)
- Simultane Trennung von Schlamm und Leichtflüssigkeiten
- Freier Kugeldurchgang von mindestens 40 mm
- Mit Schutzrohr für Schwimmer, dadurchkurzzeitige hydraulische Überlastung möglich
- Revisionsöffnung am Zulauf
- Separat zu bestellen:
  - Schachtaufbau
  - Alarmanlage



Nenngröße	Zulauf/Ablauf DN/OD	Inhalt			Gewicht Becken [kg]	Artikel-Nr.	Preis/ Stk. [EUR]	RG
		Schlammfang [l]	Ölspeicher [l]	Gesamt [l]				
NS 3	160	300	142	636	870	722718	4.855,00	LA
		650	142	812	957	722719	4.940,00	LA
NS 4	160	800	142	891	957	722720	4.895,00	LA
		1200	142	1126	1059	722721	5.525,00	LA
NS 6	160	1200	396	1731	2197	722722	7.600,00	LA
		2500	396	2517	2559	722723	8.005,00	LA
NS 10	160	2500	396	2517	2559	722727	8.170,00	LA

<sup>1)</sup> 450 Liter Mindestölspeichermenge gemäß AwSV

Abmessungen

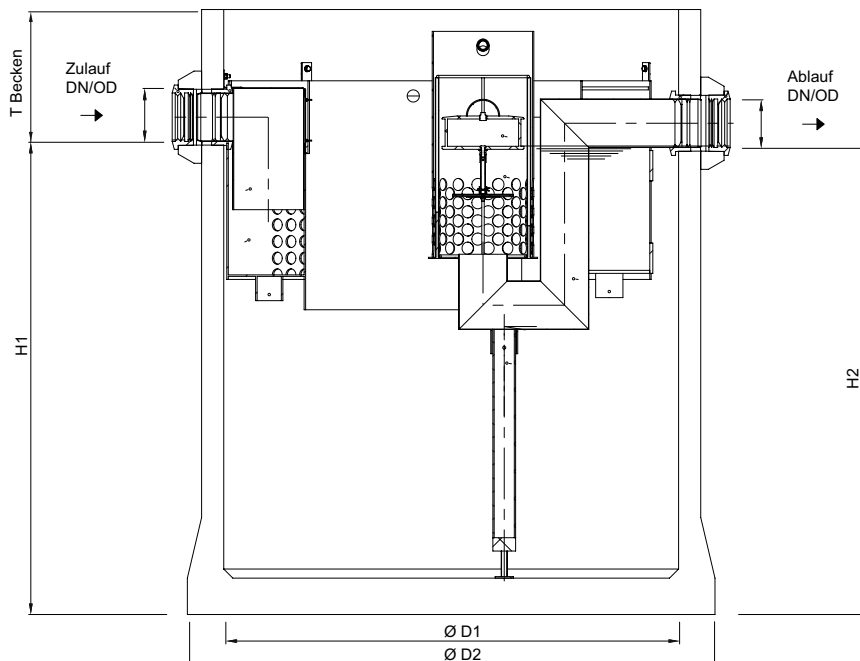

Nenngröße	Artikel-Nr.	Abmessungen					Aufbau 1	Aufbau 2	T <sub>max</sub>
		H1	H2	D1	D2	T <sub>Becken</sub>	Artikel-Nr.	Artikel-Nr.	
		[mm]	[mm]	[mm]	[mm]	[mm]			[mm]
NS 3	722718	950	930	1000	1240	495	728100	728102	3550
	722719	1175	1155	1000	1240	535	728100	728102	3325
NS 4	722720	1275	1255	1000	1240	435	728100	728102	3225
	722721	1575	1555	1000	1240	450	728100	728102	2925
NS 6	722722	1120	1100	1500	1740	430	728106	728107	3380
	722723	1565	1545	1500	1740	430	728106	728107	2935
NS 10	722727	1565	1545	1500	1740	430	728106	728107	2935

$T_{\text{Becken}} + T_{\text{Aufbau}} = T_{\text{max}}$   
 Maß T kann durch Schachtaufbauteile der bauseitigen Zulauftiefe angepasst werden.

<sup>1)</sup> 450 Liter Mindeststöspeichermenge gemäß AwSV

# Aufbauteile aus Stahlbeton

## Aufbau 1 als Abdeckplatte

- Schachtabdeckung mit wartungsfreundlichem Deckel aus Gusseisen inkl. Bedienschlüssel
- Belastungsklasse D 400 nach DIN EN 124-2
- Lichte Weite 600 mm

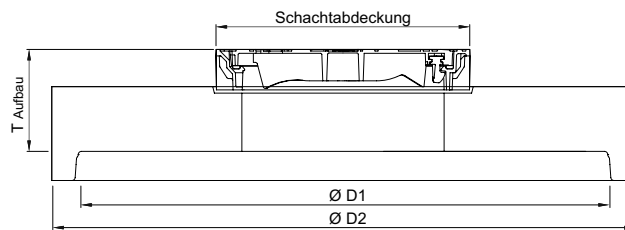
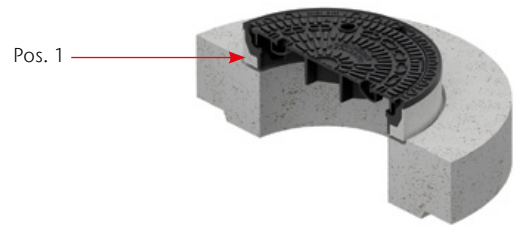

Abmessungen			Schachtabdeckung	Gewicht	Artikel-Nr.	Preis/ Stk.	RG
$T_{\text{Aufbau}}$ [mm]	$D_{\text{Innen}}$ [mm]	D2 [mm]		[kg]		[EUR]	
315	1500	1800	1 * LW 600	1305	728259	1.035,00	ZZ
315	800	1240	1 * LW 600	580	728261	713,00	ZZ

## Aufbau 2 als Abdeckplatte

- Schachtabdeckung mit wartungsfreundlichem Deckel aus Gusseisen inkl. Bedienschlüssel
- Belastungsklasse D 400 nach DIN EN 124-2
- Lichte Weite 600 mm

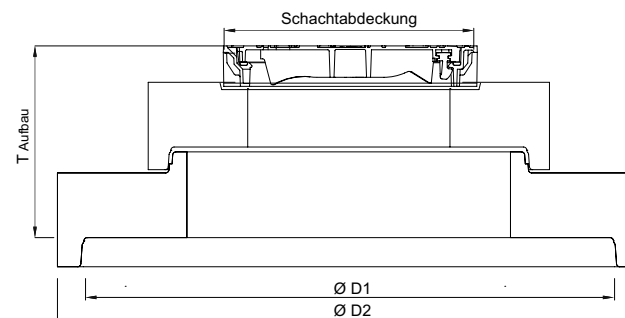
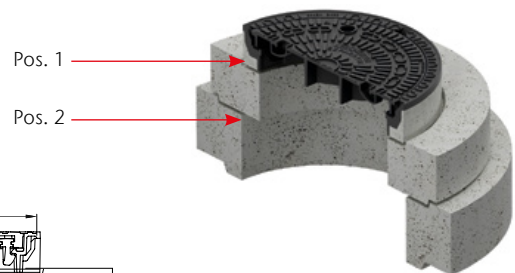

Abmessungen			Schachtabdeckung	Gewicht	Artikel-Nr.	Preis/ Stk.	RG
$T_{\text{Aufbau}}$ [mm]	$D_{\text{Innen}}$ [mm]	D2 [mm]		[kg]		[EUR]	
475	800	1500	1 * LW 600	1570	728260	1.155,00	ZZ
475	800	1240	1 * LW 600	850	728263	Auf Anfrage	ZZ

$T_{\text{Becken}} + T_{\text{Aufbau}} = T_{\text{max}}$   
Maß T kann durch Schachtaufbauteile der bauseitigen Zulauftiefe angepasst werden.

# Aufbauteile aus Polymerbeton

1

## Aufbau 1 als Abdeckplatte aus Polymerbeton

- Abdeckplatte inklusive Kleber Sikadur 31 (6 kg Gebinde) für bauseits auszuführende dichte Klebeverbindung
- Verbrauchsangaben:
  - Fuge bei Innendurchmesser 1500 mm: ca. 3 kg
  - Fuge bei Innendurchmesser 1000 mm: ca. 2 kg
  - Fuge für Auflagering LW600/800: ca. 1 kg

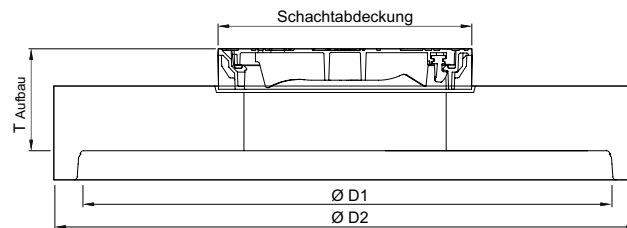
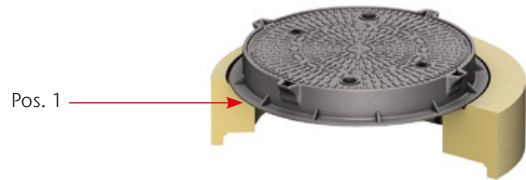

Abmessungen			Schachtabdeckung	Gewicht	Artikel-Nr.	Preis/ Stk.	RG
T <sub>Aufbau</sub>	D1	D2					
[mm]	[mm]	[mm]		[kg]		[EUR]	
330	1000	1200	1 * LW 600	517	728100	1.335,00	ZZ
340	1500	1800	1 * LW 600	1255	728106	1.985,00	ZZ

## Aufbau 2 als Übergangsplatte mit Abdeckplatte aus Polymerbeton

- Abdeckplatte inklusive Kleber Sikadur 31 (6 kg Gebinde) für bauseits auszuführende dichte Klebeverbindung
- Verbrauchsangaben:
  - Fuge bei Innendurchmesser 1500 mm: ca. 3 kg
  - Fuge bei Innendurchmesser 1000 mm: ca. 2 kg
  - Fuge für Auflagering LW600/800: ca. 1 kg

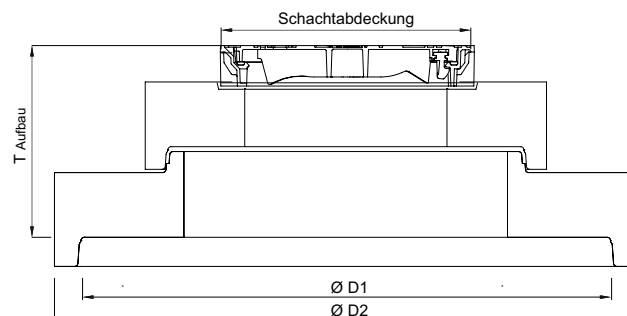
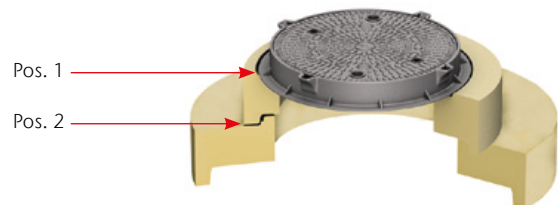

Abmessungen			Schachtabdeckung	Gewicht	Artikel-Nr.	Preis/ Stk.	RG
T <sub>Aufbau</sub>	D1	D2					
[mm]	[mm]	[mm]		[kg]		[EUR]	
520	1000	1200	1 * LW 600	782	728102	3.135,00	ZZ
545	1500	1800	1 * LW 600	1544	728107	3.805,00	ZZ

# Schachtaufbauteile aus Polymerbeton

## Auflagering nach/ähnlich DIN 4034 (Position 1)

- Zum Aufstocken und ausgleichen von Schächten

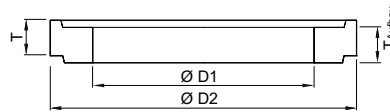

Typ	Abmessungen			Aufbauhöhe mit Mörtelfuge $T_{\text{Aufbau}}$	Gewicht	Artikel-Nr.	Preis/ Stk.	RG
	T	D1	D2					
	[mm]	[mm]	[mm]	[mm]	[kg]		[EUR]	
AR-Pro 600 x 40	40	600	870	45	24	89707	161,00	ZZ
AR-Pro 600 x 60	60	600	870	65	36	89708	198,00	ZZ
AR-Pro 600 x 80	80	600	870	85	48	89709	208,00	ZZ
AR-Pro 600 x 100	100	600	870	105	60	89710	231,00	ZZ
AR-Pro 800 x 40	40	800	1100	45	40	89712	161,00	ZZ
AR-Pro 800 x 60	60	800	1100	65	60	89713	198,00	ZZ
AR-Pro 800 x 80	80	800	1100	85	80	89714	208,00	ZZ
AR-Pro 800 x 100	100	800	1100	105	110	89715	231,00	ZZ

$T_{\text{Becken}} + T_{\text{Aufbau}} = T_{\text{max}}$   
 Maß T kann durch Schachtaufbauteile der bauseitigen Zulaufhöhe angepasst werden.

**Schachtring mit Muffe mit Dichtung nach/ähnlich DIN 4034 (Position 2)**

- Zum Aufstocken und ausgleichen von Schächten

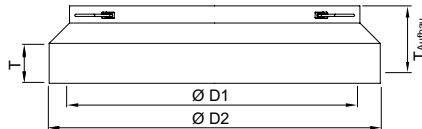
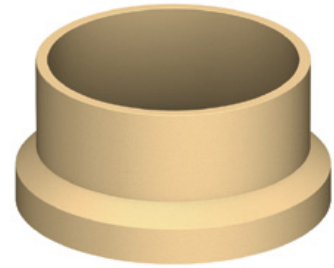

Typ	Abmessungen			Aufbauhöhe mit Mörtelfu- ge T <sub>Aufbau</sub>	Gewicht [kg]	Artikel-Nr.	Preis/ Stk.	RG
	T [mm]	D1 [mm]	D2 [mm]	[mm]				
SR-Pro 1000 x 250	253	1000	1240	255	191	89767	410,00	ZZ
SR-Pro 1000 x 500	503	1000	1240	505	271	89768	501,00	ZZ
SR-Pro 1000 x 750	753	1000	1240	755	350	89769	614,00	ZZ
SR-Pro 1000 x 1000	1003	1000	1240	1005	430	89770	688,00	ZZ
SR-Pro 1000 x 1250	1250	1000	1200	1255	520	89771	835,00	ZZ
SR-Pro 1000 x 1500	1500	1000	1200	1505	601	89772	911,00	ZZ
SR-Pro 1500 x 500	500	1500	1800	505	571	89841	809,00	ZZ
SR-Pro 1500 x 750	750	1500	1800	755	774	89842	1.025,00	ZZ
SR-Pro 1500 x 1000	1000	1500	1800	1005	977	89843	1.220,00	ZZ
SR-Pro 1500 x 1250	1250	1500	1800	1255	1180	89844	1.570,00	ZZ
SR-Pro 1500 x 1500	1500	1500	1800	1505	1382	89845	1.785,00	ZZ

$T_{\text{Becken}} + T_{\text{Aufbau}} = T_{\text{max}}$   
Maß T kann durch Schachtaufbauteile der bauseitigen Zulaufhöhe  
angepasst werden.

# Schachtaufbauteile aus Beton

## Auflagering nach/ähnlich DIN 4034 (Position 1)

- Zum Aufstocken und Ausgleichen von Schächten

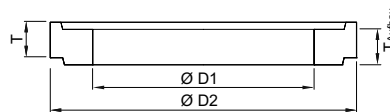

Typ	Abmessungen			Aufbauhöhe mit Mörtelfuge $T_{\text{Aufbau}}$	Gewicht	Artikel-Nr.	Preis/ Stk.	RG
	T	D1	D2					
	[mm]	[mm]	[mm]	[mm]	[kg]		[EUR]	
AR-V 625 x 60	60	625	865	70	50	727400	14,70	ZZ
AR-V 625 x 80	80	625	865	90	60	727401	16,00	ZZ
AR-V 625 x 100	100	625	865	110	70	727402	14,70	ZZ
AR-V 625 x 200	200	625	865	210	140	727403	132,50	ZZ
AR-V 625 x 400	400	625	865	410	280	727404	148,50	ZZ

$T_{\text{Becken}} + T_{\text{Aufbau}} = T_{\text{max}}$   
 Maß T kann durch Schachtaufbauteile der bauseitigen Zulaufhöhe angepasst werden.

# Procurat Alarmanlagen

## ACO Produktvorteile

- Für den Einsatz in Ex-Bereich „Zone 0“ zugelassene Schutzart (EEx ia) IIB
- Mit optischer Anzeige
- Keine Erdung erforderlich

- Alarmanlage zur Kontrolle der Ölschichtdicke und der Aufstauhöhe
- Bestehend aus:
  - Procurat-Überwachungsgerät mit Gehäuse IP 65 zur Wandmontage
  - Sondenhalter zum Andübeln
  - Aufstausonde mit vorinstalliertem 5 m Kabel
  - Klemmenanschlussdose, Schutzart IP 67
- Die maximale Abwassertemperatur darf beim Einsatz der Procurat-Alarmanlage 40 °C nicht überschreiten





Typ	Zur Kontrolle von	Bestehend aus	Gewicht [kg]	Artikel-Nr.	Preis/ Stk.	RG
					[EUR]	
Ö	Ölschichtdicke	Überwachungsgerät, Kabelkupplung, Ölfühler	1,1	191101	1.130,00	ZZ
ÖA	Ölschichtdicke und Aufstau	Überwachungsgerät, 2x Kabelkupplung, Ölfühler, Aufstausonde	3,0	191102	1.435,00	ZZ



## Zubehör

1

Beschreibung	Passend für	Gewicht [kg]	Artikel-Nr.	Preis/ Stk. [EUR]	RG
<b>Verbindungskabel zur Verlegung im Leerrohr</b>	■ ACO Procurat				
■ Zum Verbinden von Kabelkupp- lung und Überwachungsgerät	□ ACO Procurat Typ ÖA	0,2	704793	6,15	ZZ
	□ Procurat Typ A	0,1	702104	6,15	ZZ
<b>Steopox EP-Spachtel</b>	■ Alle Stahlbetonteile				
■ Inklusive Härter	□ Reichweite von 1 Gebinde: 1 x Ausgleichsring 800er L.W. (ca. 10 mm Auflagefläche, vollflächig incl. Fuge vollflächig innen und außen verfugen)	5,9	703718	147,00	ZZ
■ In 5,9 kg Gebinde					
■ Zum Verkleben und dauerhaften Abdichten von allen Betonteilen	□ 1,5 x Ausgleichsring 600er L.W. (ca. 10 mm Auflagefläche, vollflächig incl. Fuge vollflächig innen und außen verfugen)				
 <b>Sikadur Kleber</b>	■ Alle Polymerbetonteile				
■ In 6,0 kg und 1,2 kg Gebinde	■ Verbrauchsangaben:	6,0	132299	316,00	ZZ
■ Für bauseits auszuführende dichte Klebefuge	□ Fuge bei Innendurchmesser 1500 mm: ca. 3 kg				
	□ Fuge bei Innendurchmesser 1000 mm: ca. 2 kg				
	□ Fuge für Auflagering LW600/800: ca. 1 kg	1,2	717597	80,00	ZZ
<b>Ölabsaugung</b>	■ ACO Abscheideranlagen				
■ Absaugvorrichtung für abge- schiedene Leichtflüssigkeiten					
■ Schlammabsaugung auch bei Ölabsaugung					
■ Mit Absaugschutz					
■ Mit Anschlussmöglichkeit für Entsorgungsfahrzeug	□ Einbautiefe bis 3000 mm	8,0	700581	1.655,00	ZZ
■ Mit C-Festkupplung (DIN 14307)					
■ Mit C-Blindkupplung (DIN 143011)	□ Einbautiefe bis 5000 mm	13,0	700582	3.220,00	ZZ
■ Abmessungen: 340 x 240 x 260 mm					
<b>Schlammabsaugung</b>	■ Alle Abscheideranlagen				
■ Zur Entleerung der Schlamm- schicht und des Gesamthaltes	(Bei Einbau einer Öl- oder Schlammabsau- gung muss zwingend eine Schachtabde- ckung mit LW 800 oder wahlweise 2 x LW 600 eingebaut werden.)	5,6	700583	1.370,00	ZZ
■ Bestehend aus:					
□ Ölbeständigem Schlauch					
□ Anschlussmöglichkeit für Ent- sorgungsfahrzeug					

Beschreibung	Passend für	Gewicht	Artikel-Nr.	Preis/	RG
				Stk.	
		[kg]		[EUR]	
 <p><b>Probenehmer</b></p> <ul style="list-style-type: none"> <li>■ Mit integrierter Probenahme</li> <li>■ Zur Entnahme einer Probe aus dem Abwasserstrom</li> <li>■ Bestehend aus:                             <ul style="list-style-type: none"> <li>□ Probenahmepumpe mit Saugkupplung</li> <li>□ Anschlusschlauch mit Saugkupplung und Anschlussverschraubung</li> </ul> </li> </ul>	■ ACO Abscheideranlagen				
	□ Einbautiefe bis 3000 mm	3,0	701246	Auf Anfrage	ZZ
	□ Einbautiefe bis 5500 mm	4,5	701247	472,00	ZZ

# Probenahmeschächte

1

### ACO Produktvorteile

- Entsprechend Güte- und Prüfbestimmungen Gütesicherung Abscheideranlagen RAL-GZ 693

- Mit Gefällesprung 160 mm oder 30 mm
- Anschlüsse gemäß DIN 19534/19537
- Aus Stahlbeton
- Mit Abdeckung Belastungsklasse D 400 lose aufgelegt

Optional mit Rückstauverschluss auf Anfrage



### Lichte Weite 600

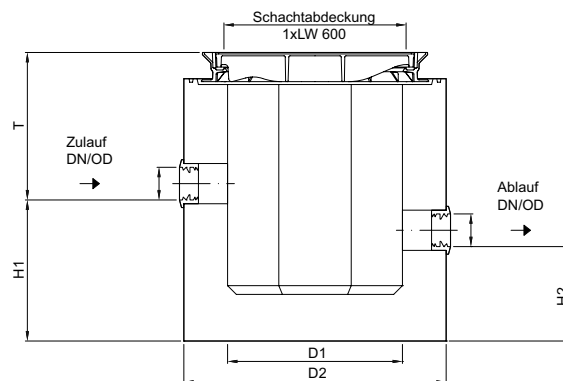

Zulauf/ Ablauf DN/OD	Abmessungen					T <sub>max</sub>	Gewicht		Artikel-Nr.	Preis/ Stk.	RG
	H1	H2	D1	D2	Zulauftiefe		Schwerstes ET	Gesamt			
[mm]	[mm]	[mm]	[mm]	[mm]	[mm]	[mm]	[kg]	[kg]	[EUR]		
<b>Gefällesprung: 160 mm</b>											
110	490	330	600	900	525	2000	920	990	725020	886,00	ZZ
160	465	305	600	900	550	2000	920	990	725021	889,00	ZZ
200	445	285	600	900	570	2000	920	990	725022	895,00	ZZ
250	420	260	600	900	595	2000	920	990	725023	916,00	ZZ
315	390	230	600	900	625	2000	920	990	725024	918,00	ZZ
<b>Gefällesprung: 30 mm</b>											
110	490	460	600	900	525	2000	920	990	725025	886,00	ZZ
160	465	435	600	900	550	2000	920	990	725026	889,00	ZZ
200	445	415	600	900	570	2000	920	990	725027	895,00	ZZ
250	420	390	600	900	595	2000	920	990	725028	916,00	ZZ
315	390	360	600	900	625	2000	920	990	725029	918,00	ZZ

Lichte Weite 1000

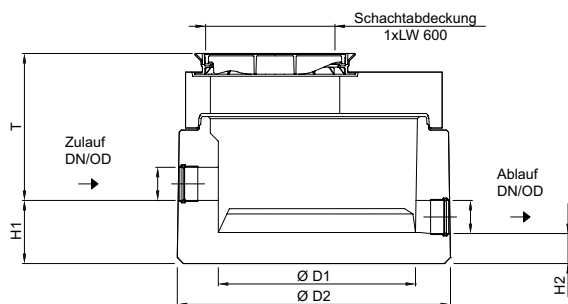

Zulauf/ Ablauf DN/OD	Abmessungen					T <sub>max</sub>	Gewicht		Artikel-Nr.	Preis/ Stk.	RG
	H1	H2	D1	D2	Zulauftiefe		Schwerstes ET	Gesamt			
[mm]	[mm]	[mm]	[mm]	[mm]	[mm]	[mm]	[kg]	[kg]		[EUR]	
<b>Gefällesprung: 160 mm</b>											
110	335	175	1000	1320	705	5680	1400	2000	725040 <sup>1)</sup>	1.315,00	ZZ
160	310	150	1000	1320	730	5700	1400	2000	725041	1.315,00	ZZ
200	315	155	1000	1320	875	5800	1400	2000	725042	1.355,00	ZZ
250	330	170	1000	1320	860	5800	1400	2000	725043	1.375,00	ZZ
315	310	150	1000	1320	880	5800	1400	2000	725044	1.380,00	ZZ
<b>Gefällesprung: 30 mm</b>											
110	365	335	1000	1320	675	5600	1400	2000	725045	1.315,00	ZZ
160	340	310	1000	1320	700	5700	1400	2000	725046	1.320,00	ZZ
200	350	320	1000	1320	845	5800	1400	2000	725047	1.355,00	ZZ
250	340	310	1000	1320	850	5800	1400	2000	725048	1.375,00	ZZ
315	340	310	1000	1320	850	5800	1400	2000	725049	1.380,00	ZZ

<sup>1)</sup> abweichender Gefällesprung von 185 mm

# Schachtaufbauteile aus Polymerbeton

## Auflagering nach/ähnlich DIN 4034 (Position 1)

- Zum Aufstocken und ausgleichen von Schächten

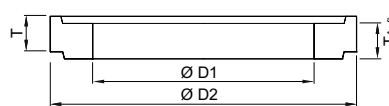

Typ	Abmessungen			Aufbauhöhe mit Mörtelfuge	Gewicht	Artikel-Nr.	Preis/ Stk.	RG
	T	D1	D2	T <sub>Aufbau</sub>				
	[mm]	[mm]	[mm]	[mm]	[kg]		[EUR]	
AR-Pro 600 x 40	40	600	870	45	24	89707	161,00	ZZ
AR-Pro 600 x 60	60	600	870	65	36	89708	198,00	ZZ
AR-Pro 600 x 80	80	600	870	85	48	89709	208,00	ZZ
AR-Pro 600 x 100	100	600	870	105	60	89710	231,00	ZZ

$T_{\text{Becken}} + T_{\text{Aufbau}} = T_{\text{max}}$   
 Maß T kann durch Schachtaufbauteile der bauseitigen Zulauftiefe  
 angepasst werden.

# Schachtaufbauteile aus Beton

## Auflagering nach/ähnlich DIN 4034 (Position 1)

■ Zum Aufstocken und Ausgleichen von Schächten

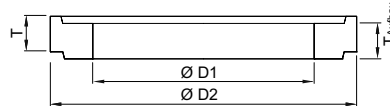

Typ	Abmessungen			Aufbauhöhe mit Mörtelfuge	Gewicht	Artikel-Nr.	Preis/ Stk.	RG
	T	D1	D2	T <sub>Aufbau</sub>				
	[mm]	[mm]	[mm]	[mm]	[kg]		[EUR]	
AR-V 625 x 60	60	625	865	70	50	727400	14,70	ZZ
AR-V 625 x 80	80	625	865	90	60	727401	16,00	ZZ
AR-V 625 x 100	100	625	865	110	70	727402	14,70	ZZ
AR-V 625 x 200	200	625	865	210	140	727403	132,50	ZZ
AR-V 625 x 400	400	625	865	410	280	727404	148,50	ZZ

## Schachtring mit Muffe mit Dichtung nach/ähnlich DIN 4034 (Position 2)

■ Zum Aufstocken und Ausgleichen von Schächten

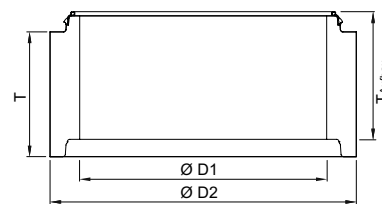

Typ	Abmessungen			Aufbauhöhe mit GLRD mit integ- riertem Lastabtrag	Gewicht	Artikel-Nr.	Preis/ Stk.	RG
	T	D1	D2	T <sub>Aufbau</sub>				
	[mm]	[mm]	[mm]	[mm]	[kg]		[EUR]	
SR-M 1000 x 250	250	1000	1240	265	240	728110	163,00	ZZ
SR-M 1000 x 500	500	1000	1240	515	500	728111	200,00	ZZ
SR-M 1000 x 750	750	1000	1240	765	750	728112	234,00	ZZ
SR-M 1000 x 1000	1000	1000	1240	1015	1000	728113	275,00	ZZ

$T_{\text{Becken}} + T_{\text{Aufbau}} = T_{\text{max}}$   
Maß T kann durch Schachtaufbauteile der bauseitigen Zulaufhöhe  
angepasst werden.

# Zubehör

1

Beschreibung	Passend für	Gewicht [kg]	Artikel-Nr.	Preis/ Stk. [EUR]	RG
<b>Steopox EP-Spachtel</b> <ul style="list-style-type: none"> <li>■ Inklusive Härter</li> <li>■ In 5,9 kg Gebinde</li> <li>■ Zum Verkleben und dauerhaften Abdichten von allen Betonteilen</li> </ul>	<ul style="list-style-type: none"> <li>■ Alle Stahlbetonteile</li> <li>□ Reichweite von 1 Gebinde: 1 x Ausgleichsring 800er L.W. (ca. 10 mm Auflagefläche, vollflächig incl. Fuge vollflächig innen und außen verfugen)</li> <li>□ 1,5 x Ausgleichsring 600er L.W. (ca. 10 mm Auflagefläche, vollflächig incl. Fuge vollflächig innen und außen verfugen)</li> </ul>	5,9	703718	147,00	ZZ
		6,0	132299	316,00	ZZ
 <b>Sikadur Kleber</b> <ul style="list-style-type: none"> <li>■ In 6,0 kg und 1,2 kg Gebinde</li> <li>■ Für bauseits auszuführende dichte Klebefuge</li> </ul>	<ul style="list-style-type: none"> <li>■ Alle Polymerbetonteile</li> <li>■ Verbrauchsangaben:                             <ul style="list-style-type: none"> <li>□ Fuge bei Innendurchmesser 1500 mm: ca. 3 kg</li> <li>□ Fuge bei Innendurchmesser 1000 mm: ca. 2 kg</li> <li>□ Fuge für Auflagering LW600/800: ca. 1 kg</li> </ul> </li> </ul>	1,2	717597	80,00	ZZ





# Typ C 700 – 5000

1

## ACO Produktvorteile

- Entsprechend Güte- und Prüfbestimmungen Gütesicherung Abscheideranlagen RAL-GZ 693
- Abgestimmte Kombinationsmöglichkeiten mit Oleopator-C-OST ohne integrierten Schlammfang

- Aus Stahlbeton
- Mit Aufschrift „Abscheideranlage“
- Mit Abdeckung Belastungsklasse D 400 lose aufgelegt
- Maß  $T_{\text{Becken}}$  inklusive Dichtung mit integriertem Lastabtrag
- Separat zu bestellen:
  - Schachtaufbau



Typ	Zulauf/Ablauf	Inhalt Schlammfang	Gewicht Becken	Artikel-Nr.	Preis/	RG
	DN/OD				Stk.	
	[mm]	[l]	[kg]			
C 700	110	700	1759	725200	Auf Anfrage	LA
	160	700	1756	725201	Auf Anfrage	LA
C 900	110	900	2275	725202	Auf Anfrage	LA
	160	900	2275	725203	Auf Anfrage	LA
C 1500	110	1500	2878	725204	Auf Anfrage	LA
	160	1500	2875	725205	Auf Anfrage	LA
C 3000	160	3000	4206	725208	Auf Anfrage	LA
	200	3000	4206	725209	Auf Anfrage	LA
	250	3000	4208	725210	Auf Anfrage	LA
C 5000	160	5000	7239	725216	Auf Anfrage	LA
	200	5000	7239	725217	Auf Anfrage	LA
	250	5000	7241	725218	Auf Anfrage	LA
	315	5000	7243	725219	Auf Anfrage	LA
		5000	7242	725220	Auf Anfrage	LA

Abmessungen

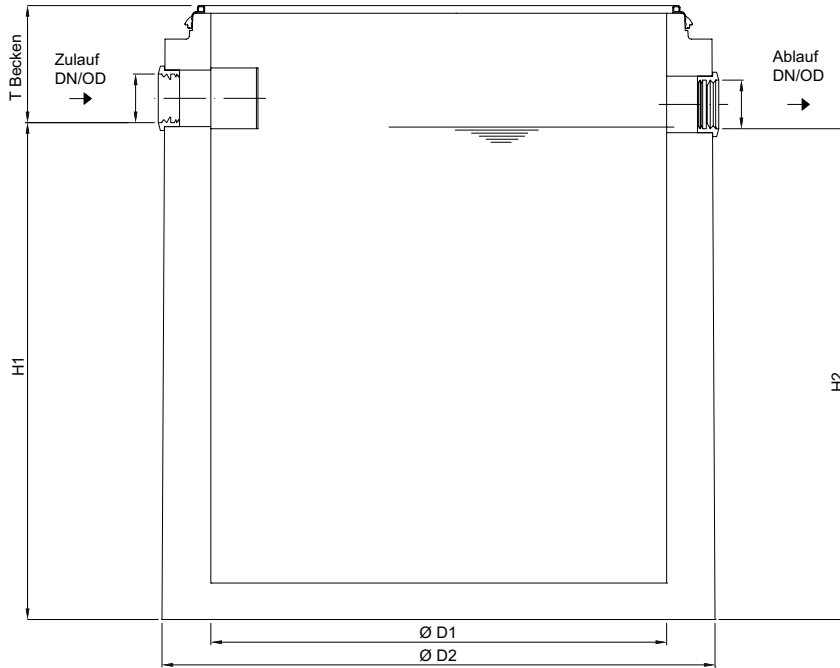

Typ	Artikel-Nr.	Abmessungen					Aufbau 1 Artikel-Nr.	Aufbau 2 Artikel-Nr.	T <sub>max</sub> [mm]
		H1	H2	D1	D2	T <sub>Becken</sub>			
		[mm]	[mm]	[mm]	[mm]	[mm]			
C 700	725200	1120	1100	1000	1270	690	728000	–	5350
	725201	1095	1075	1000	1270	715	728000	–	5375
C 900	725202	1360	1340	1000	1270	685	728000	–	5385
	725203	1335	1315	1000	1270	950	728000	–	5410
C 1500	725204	1480	1460	1200	1475	645	728007	728213	5380
	725205	1520	1500	1200	1475	910	728007	728213	5340
C 3000	725208	2005	1985	1500	1740	660	728012	728209	5365
	725209	1985	1965	1500	1740	940	728012	728209	5385
	725210	1930	1910	1500	1740	675	728012	728209	5440
C 5000	725216	2345	2325	1750	2050	500	728039	728211	5485
	725217	2325	2305	1750	2050	695	728039	728211	5505
	725218	2300	2280	1750	2050	975	728039	728211	5530
	725219	2270	2250	1750	2050	720	728039	728211	5560
	725220	2270	2220	1750	2050	1000	728039	728211	5560

$T_{\text{Becken}} + T_{\text{Aufbau}} = T_{\text{max}}$   
Maß T kann durch Schachtaufbauteile der bauseitigen Zulauftiefe angepasst werden.

# Typ C 2000 – 13000

1

### ACO Produktvorteile

- Entsprechend Güte- und Prüfbestimmungen Gütesicherung Abscheideranlagen RAL-GZ 693
- Abgestimmte Kombinationsmöglichkeiten mit Oleomax ohne integrierten Schlammfang
- Geringes Transportgewicht
- Schneller und leichter Einbau

- Aus Stahlbeton
- Mit Aufschrift „Abscheideranlage“
- Mit Abdeckung Belastungsklasse D 400 lose aufgelegt
- Maß  $T_{\text{Becken}}$  inklusive Dichtung mit integriertem Lastabtrag
- Separat zu bestellen:
  - Schachtaufbau



Typ	Zulauf/Ablauf	Inhalt Schlammfang	Gewicht Becken	Artikel-Nr.	Preis/ Stk.	RG
	DN/OD					
	[mm]	[l]	[kg]		[EUR]	
C 2000	200	2000	3981	725206	Auf Anfrage	LA
C 2500	160	2500	4384	725207	Auf Anfrage	LA
	160	5000	6305	725211	Auf Anfrage	LA
	200	5000	6305	725212	Auf Anfrage	LA
C 5000	250	5000	6307	725213	Auf Anfrage	LA
	315	5000	6308	725214	Auf Anfrage	LA
				725215	Auf Anfrage	LA
C 6000	250	6000	6620	725222	Auf Anfrage	LA
C 8000	315	8000	7907	725224	Auf Anfrage	LA
	400	8000	7944	725225	Auf Anfrage	LA
C 10000	160	10000	7953	725226	Auf Anfrage	LA
	200	10000	7960	725227	Auf Anfrage	LA
	200	10000	15866	725230	Auf Anfrage	LA
	250	10000	7974	725228	Auf Anfrage	LA
	315	10000	8505	725229	Auf Anfrage	LA
	315	10000	15887	725231	Auf Anfrage	LA
C 13000	400	10000	15892	725232	Auf Anfrage	LA
	315	13000	15948	725233	Auf Anfrage	LA
	400	13000	16015	725234	Auf Anfrage	LA
			16000	725235	Auf Anfrage	LA

Abmessungen

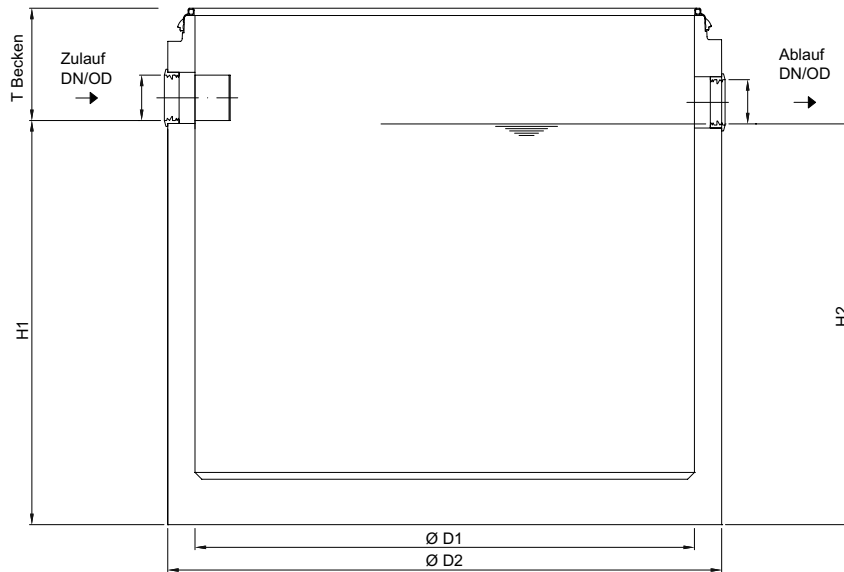

Typ	Artikel-Nr.	Abmessungen					Aufbau 1	Aufbau 2	T <sub>max</sub>
		H1	H2	D1	D2	T <sub>Becken</sub>	Artikel-Nr.	Artikel-Nr.	
		[mm]	[mm]	[mm]	[mm]	[mm]			[mm]
C 2000	725206	1415	1395	1500	1820	395	728012	728209	5380
C 2500	725207	1640	1620	1500	1820	370	728012	728209	5355
C 5000	725211	1575	1555	2200	2450	480	728026	728214	5465
	725212	1555	1535	2200	2450	500	728026	728214	5485
	725213	1530	1510	2200	2450	525	728026	728214	5510
	725214	1500	1480	2200	2450	555	728026	728214	5540
	725215	1530	1480	2200	2450	525	728026	728214	5510
C 6000	725222	1760	1740	2200	2450	430	728026	728214	5415
C 8000	725224	2305	2285	2200	2450	540	728026	728214	5525
	725225	2265	2245	2200	2450	580	728026	728214	5565
C 10000	725226	2780	2760	2200	2450	65	728045	728220	550
	725227	2785	2765	2200	2450	60	728045	728220	545
	725230	2145	2125	2700	3000	810	728000	728004	5795
	725228	2780	2765	2200	2450	65	728045	728220	550
	725229	2780	2765	2200	2450	115	728045	728220	5100
	725231	2070	2050	2700	3000	885	728000	728004	5870
	725232	2030	2010	2700	3000	925	728000	728004	5910
C 13000	725233	2545	2525	2700	3000	410	728000	728004	5395
	725234	2555	2535	2700	3000	400	728000	728004	5385
	725235	2545	2525	2700	3000	400	728000	728004	5385

$T_{\text{Becken}} + T_{\text{Aufbau}} = T_{\text{max}}$   
Maß T kann durch Schachtaufbauteile der bauseitigen Zulauftiefe angepasst werden.

# Aufbauteile aus Stahlbeton

1

## Aufbau 1 als Abdeckplatte

- Schachtabdeckung mit wartungsfreundlichem Deckel aus Gusseisen inkl. Bedienschlüssel
- Belastungsklasse D 400 nach DIN EN 124-2
- Lichte Weite 600 mm

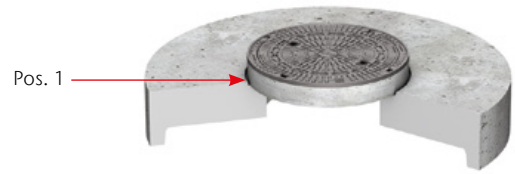
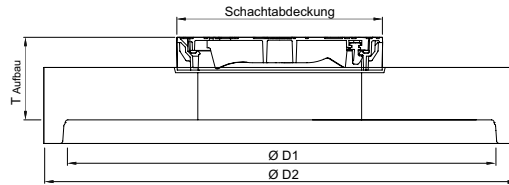

Abmessungen			Schachtabdeckung	Gewicht	Artikel-Nr.	Preis/ Stk.	RG
T <sub>Aufbau</sub> [mm]	D1 [mm]	D2 [mm]		[kg]		[EUR]	
315	1000	1270	1 * LW 600	535	728000	630,00	ZZ
315	1200	1475	1 * LW 600	808	728007	764,00	ZZ
315	1500	1820	1 * LW 600	1257	728012	977,00	ZZ
365	2200	2450	1 * LW 600	2768	728026	1.670,00	ZZ
525	1750	2070	1 * LW 600	2115	728212	1.430,00	ZZ
365	1750	2050	1 * LW 600	1968	728039	Auf Anfrage	ZZ
365	2200	2450	1 * LW 600	2833	728045	Auf Anfrage	ZZ

## Aufbau 2 als Übergangsplatte mit Abdeckplatte

- Schachtabdeckung mit wartungsfreundlichem Deckel aus Gusseisen inkl. Bedienschlüssel
- Belastungsklasse D 400 nach DIN EN 124-2
- Lichte Weite 600 mm

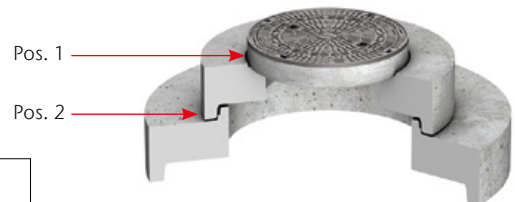
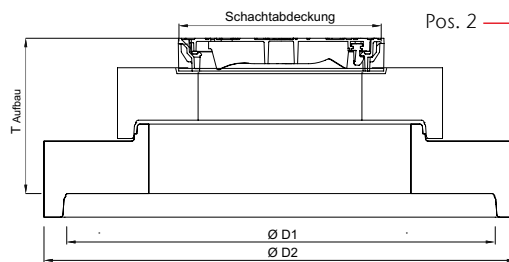

Abmessungen			Schachtabdeckung	Gewicht	Artikel-Nr.	Preis/ Stk.	RG
T <sub>Aufbau</sub> [mm]	D1 [mm]	D2 [mm]		[kg]		[EUR]	
580	1200	1475	1 * LW 600	966	728210	876,00	ZZ
660	1500	1820	1 * LW 600	1575	728209	1.445,00	ZZ
710	1750	2070	1 * LW 600	2379	728211	1.860,00	ZZ
710	2200	2440	1 * LW 600	3049	728214	1.985,00	ZZ
315	2700	3000	1 * LW 600	484	728004	1.200,00	ZZ
555	1200	1475	1 * LW 600	966	728213	865,00	ZZ
685	2200	2450	1 * LW 600	3181	728220	2.174,87	ZZ

$T_{\text{Becken}} + T_{\text{Aufbau}} = T_{\text{max}}$   
Maß T kann durch Schachtaufbauteile der bauseitigen Zulauftiefe angepasst werden.

# Schachtaufbauteile aus Beton

## Auflagering nach/ähnlich DIN 4034 (Position 1)

■ Zum Aufstocken und Ausgleichen von Schächten

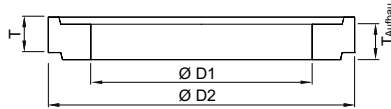

Typ	Abmessungen			Aufbauhöhe mit Mörtelfuge	Gewicht	Artikel-Nr.	Preis/ Stk.	RG
	T	D1	D2	T <sub>Aufbau</sub>				
	[mm]	[mm]	[mm]	[mm]	[kg]		[EUR]	
AR-V 625 x 60	60	625	865	70	50	727400	14,70	ZZ
AR-V 625 x 80	80	625	865	90	60	727401	16,00	ZZ
AR-V 625 x 100	100	625	865	110	70	727402	14,70	ZZ
AR-V 625 x 200	200	625	865	210	140	727403	132,50	ZZ
AR-V 625 x 400	400	625	865	410	280	727404	148,50	ZZ

## Schachtring mit Muffe mit Dichtung nach/ähnlich DIN 4034 (Position 2)

■ Zum Aufstocken und Ausgleichen von Schächten

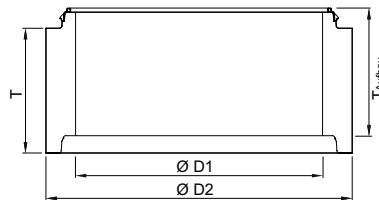

Typ	Abmessungen			Aufbauhöhe mit GLRD mit integriertem Lastabtrag	Gewicht	Artikel-Nr.	Preis/ Stk.	RG
	T	D1	D2	T <sub>Aufbau</sub>				
	[mm]	[mm]	[mm]	[mm]	[kg]		[EUR]	
SR-M 1000 x 250	250	1000	1240	265	240	728110	163,00	ZZ
SR-M 1000 x 500	500	1000	1240	515	500	728111	200,00	ZZ
SR-M 1000 x 750	750	1000	1240	765	750	728112	234,00	ZZ
SR-M 1000 x 1000	1000	1000	1240	1015	1000	728113	275,00	ZZ

$T_{\text{Becken}} + T_{\text{Aufbau}} = T_{\text{max}}$   
Maß T kann durch Schachtaufbauteile der bauseitigen Zulauftiefe  
angepasst werden.

# Typ PR 18

1

### ACO Produktvorteile

- Entsprechend Güte- und Prüfbestimmungen Gütesicherung Abscheideranlagen RAL-GZ 693
- Abgestimmte Kombinationsmöglichkeiten mit Oleopator-C-OST ohne integrierten Schlammfang

- Aus Stahlbeton
- Mit Aufschrift „Abscheideranlage“
- Monolithische Bauweise
- Mit Abdeckung Belastungsklasse D 400 lose aufgelegt

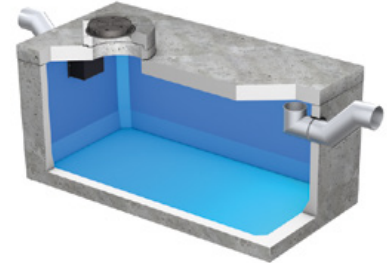

Typ	Ausführung	Zulauf/Ablauf		Schlammfang	Geeignet beispielsweise für Nenngröße	Gewicht		Artikel-Nr.	Preis/ Stk.	RG
		DN/OD				Schwerstes ET	Gesamt			
		[mm]	[l]			[kg]	[kg]		[EUR]	
PR 18	Aufbau 1	400	18000		NS 80 – NS 100	19000	26900	717202	Auf Anfrage	LA

Abmessungen

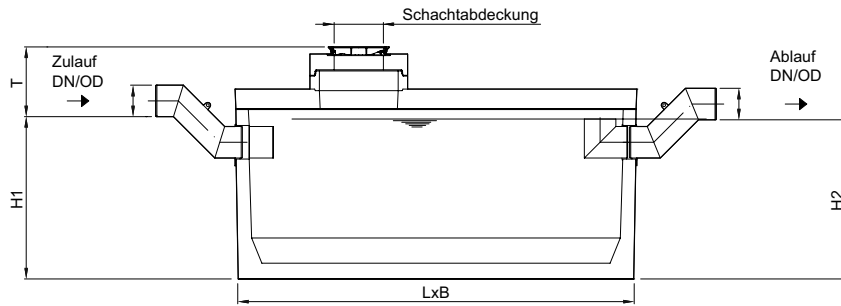

Typ	Schachtabde- ckung	Artikel-Nr.	Abmessungen					T <sub>max</sub>
			L	B	H1	H2	T	
			[mm]	[mm]	[mm]	[mm]	[mm]	[mm]
PR 18	1 * LW 600	717202	5040	2440	2070	2030	875	5100



# Zubehör

1

Beschreibung	Passend für	Gewicht [kg]	Artikel-Nr.	Preis/		
				Stk.	RG	
<b>Verbindungskabel zur Verlegung im Leerrohr</b>						
<ul style="list-style-type: none"> <li>■ Zum Verbinden von Kabelkupp- lung und Überwachungsgerät</li> </ul>	■ ACO Procurat					
	<input type="checkbox"/> ACO Procurat Typ ÖA	0,2	704793	6,15	ZZ	
	<input type="checkbox"/> Procurat Typ A	0,1	702104	6,15	ZZ	
<b>Zulaufsperr</b>						
<ul style="list-style-type: none"> <li>■ Einbau, wenn Leichtflüssigkeits- abscheider nicht die gemäß DIN 1999-100 erforderliche Überhöhung einhalten können</li> <li>■ Auch zur nachträglichen Monta- ge geeignet</li> </ul>	■ Oleopator NS 3	17,5	406597	1.595,00	LA	
	■ Oleopator NS 4 – 10		405659	1.715,00	LA	
<b>Ölabsaugung</b>						
<ul style="list-style-type: none"> <li>■ Absaugvorrichtung für abge- schiedene Leichtflüssigkeiten</li> <li>■ Schlammabsaugung auch bei Ölabsaugung</li> <li>■ Mit Absaugschutz</li> <li>■ Mit Anschlussmöglichkeit für Entsorgungsfahrzeug</li> <li>■ Mit C-Festkupplung (DIN 14307)</li> <li>■ Mit C-Blindkupplung (DIN 143011)</li> <li>■ Abmessungen: 340 x 240 x 260 mm</li> </ul>	■ ACO Abscheideranlagen					
	<input type="checkbox"/> Einbautiefe bis 3000 mm	8,0	700581	1.655,00	ZZ	
	<input type="checkbox"/> Einbautiefe bis 5000 mm	13,0	700582	3.220,00	ZZ	
	<b>Probenehmer</b>					
	<ul style="list-style-type: none"> <li>■ Mit integrierter Probenahme</li> <li>■ Zur Entnahme einer Probe aus dem Abwasserstrom</li> <li>■ Bestehend aus: <ul style="list-style-type: none"> <li><input type="checkbox"/> Probenahmepumpe mit Saug- kupplung</li> <li><input type="checkbox"/> Anschluss Schlauch mit Saug- kupplung und Anschlussver- schraubung</li> </ul> </li> </ul>	■ ACO Abscheideranlagen				
<input type="checkbox"/> Einbautiefe bis 3000 mm		3,0	701246	Auf Anfrage	ZZ	
<input type="checkbox"/> Einbautiefe bis 5500 mm		4,5	701247	472,00	ZZ	
<b>Steopox EP-Spachtel</b>						
<ul style="list-style-type: none"> <li>■ Inklusive Härter</li> <li>■ In 5,9 kg Gebinde</li> <li>■ Zum Verkleben und dauerhaften Abdichten von allen Betonteilen</li> </ul>	■ Alle Stahlbetonteile					
	<input type="checkbox"/> Reichweite von 1 Gebinde: 1 x Ausgleichsring 800er L.W. (ca. 10 mm Auflagefläche, vollflächig incl. Fuge vollflächig innen und außen verfugen)	5,9	703718	147,00	ZZ	
	<input type="checkbox"/> 1,5 x Ausgleichsring 600er L.W. (ca. 10 mm Auflagefläche, vollflächig incl. Fuge vollflächig innen und außen verfugen)					
<b>Sikadur Kleber</b>						
<ul style="list-style-type: none"> <li>■ In 6,0 kg und 1,2 kg Gebinde</li> <li>■ Für bauseits auszuführende dichte Klebefuge</li> </ul>	■ Alle Polymerbetonteile					
	■ Verbrauchsangaben:	6,0	132299	316,00	ZZ	
	<input type="checkbox"/> Fuge bei Innendurchmesser 1500 mm: ca. 3 kg					
	<input type="checkbox"/> Fuge bei Innendurchmesser 1000 mm: ca. 2 kg					
	<input type="checkbox"/> Fuge für Auflagering LW600/800: ca. 1 kg	1,2	717597	80,00	ZZ	





L6.1

# Komplettbox mit Leichtflüssigkeitsabscheider aus Stahlbeton



## Vorteile auf einen Blick

- Wartungsarm durch verblockungsfreies Koalsenzelement
- Werksseitig vormontiert (Unterteil mit Abdeckplatte, Alarmanlage)
- PE-Aufsatzstück ermöglicht bauseits variable Zulauftiefen von 1.200 bis 1.900 mm
- Aufeinander abgestimmte Komponenten
- Direkt bereit zur Installation
- Garantierte Verfügbarkeit: Heute bestellt und innerhalb von 5 Tagen auf der Baustelle

## Daten

- Nenngröße: 3–6
- Ölspeicher: 576 l
- Schlammfangvolumen: 2.500 l
- Schwerstes Einzelteil: 4.400 kg
- Gesamtgewicht: 5.500 kg

Bezeichnung	Artikel-Nr.	Preis/Stk.	RG
[EUR]			
Box Concept L6.1	722260	8.590,00	BK

zum Erdbau, inklusive PE-Aufsatzstück und vormontierter Alarmanlage sowie Probenahmeschacht aus PE

Das Box Concept L6.1 beinhaltet einen Leichtflüssigkeitsabscheider Oleopator-C-OST aus Stahlbeton mit einer werksseitig montierten Abdeckplatte und ein Aufsatzstück aus PE.

Die Alarmanlage ist auf den Einstellwert vormontiert und muss nur noch bauseits eingehängt werden. Das Aufsatzsystem aus PE ermöglicht ein flexibles Anpassen der Zulauftiefe auf der Baustelle. Zur Herstellung der Belastungsklasse D 400 ist eine bauseitige Lastverteilerplatte nötig. Weiterhin ist ein ebenfalls hinsichtlich Zulauftiefe bauseits variabler Probenahmeschacht aus PE enthalten.

## Inhalt

- Leichtflüssigkeitsabscheider Oleopator-C-OST
- Aufsatzstück aus PE
- Alarmanlage
- Schachtabdeckung
- Probenahmeschacht
- Dokumentation

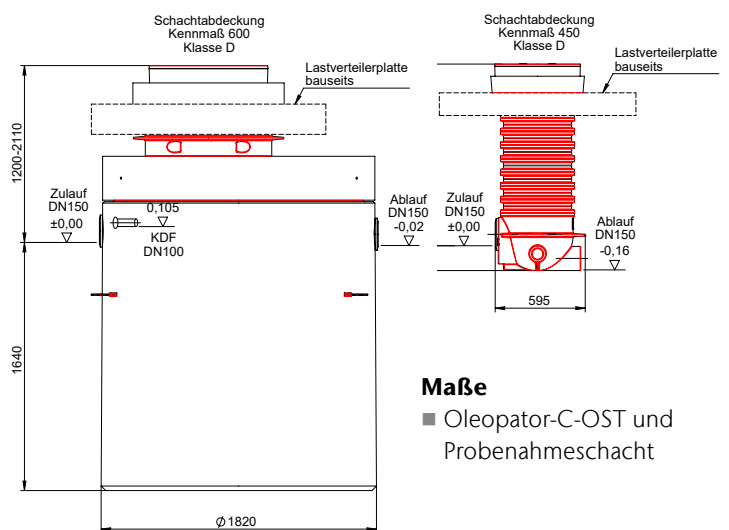

## Maße

- Oleopator-C-OST und Probenahmeschacht

Konform nach EN 858 und geprüft durch die Landesgewerbeanstalt (LGA) Bayern

# Komplettbox mit Leichtflüssigkeitsabscheider aus Stahlbeton

L6.2

1

zum Erdeinbau, inklusive PE-Aufsatzstück  
und vormontierter Alarmanlage

Das Box Concept L6.2 beinhaltet einen Leichtflüssigkeitsabscheider Oleopator-C-OST aus Stahlbeton mit einer werksseitig vormontierten Abdeckplatte und ein Aufsatzstück aus PE.

Die Alarmanlage ist auf den Einstellwert vormontiert und muss nur noch bauseits eingehängt werden. Das Aufsatzsystem aus PE ermöglicht ein flexibles Anpassen der Zulauftiefe auf der Baustelle. Zur Herstellung der Belastungsklasse D 400 ist eine bauseitige Lastverteilerplatte nötig.

## Inhalt

- Leichtflüssigkeitsabscheider Oleopator-C-OST
- Aufsatzstück aus PE
- Alarmanlage
- Schachtabdeckung
- Dokumentation



## Vorteile auf einen Blick

- Wartungsarm durch verblockungsfreies Koalsezenzelement
- Werksseitig vormontiert (Unterteil mit Abdeckplatte, Alarmanlage)
- PE-Aufsatzstück ermöglicht bauseits variable Zulauftiefen von 1.200 bis 2.110 mm
- Aufeinander abgestimmte Komponenten
- Direkt bereit zur Installation
- Garantierte Verfügbarkeit: Heute bestellt und innerhalb von 5 Tagen auf der Baustelle

## Daten

- Nenngröße: 3–6
- Ölspeicher: 576 l
- Schlammfangvolumen: 2.500 l
- Schwerstes Einzelteil: 4.400 kg
- Gesamtgewicht: 5.200 kg

Bezeichnung	Artikel-Nr.	Preis/Stk.	RG
[EUR]			
Box Concept L6.2	722261	7.190,00	BK

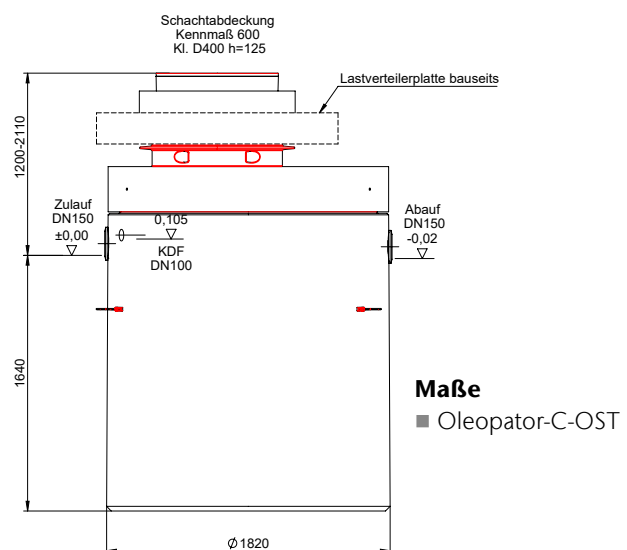

Konform nach EN 858 und geprüft durch  
die Landesgewerbeanstalt (LGA) Bayern

# L6.3

## Komplettbox mit Leichtflüssigkeitsabscheider aus PE



### Vorteile auf einen Blick

- Werksseitig vormontierte Alarmanlage
- PE-Aufsatzstück ermöglicht bauseits variable Zulauftiefen von 955 bis 1.370 mm
- Pauschale Lieferung
- Aufeinander abgestimmte Komponenten
- Direkt bereit zur Installation
- Garantierte Verfügbarkeit: Heute bestellt und innerhalb von 5 Tagen auf der Baustelle

### Daten

- Nenngröße: 3–6
- Ölspeicher: 235 l
- Schlammfangvolumen: 2.500 l
- Schwerstes Einzelteil: 300 kg
- Gesamtgewicht: 800 kg

Bezeichnung	Artikel-Nr.	Preis/Stk.	RG
[EUR]			
Box Concept L6.3	722262	8.435,00	BK

zum Erdenbau, inklusive PE-Aufsatzstück und vormontierter Alarmanlage sowie Probenahmeschacht aus PE

Das Box Concept L6.3 beinhaltet einen Leichtflüssigkeitsabscheider Oleopator-P aus PE und ein Aufsatzstück aus PE.

Die Alarmanlage ist auf den Einstellwert vormontiert und muss nur noch bauseits eingehängt werden. Das Aufsatzsystem aus PE ermöglicht ein flexibles Anpassen der Zulauftiefe auf der Baustelle. Zur Herstellung der Belastungsklasse D 400 ist eine bauseitige Lastverteilerplatte nötig. Weiterhin ist ein ebenfalls hinsichtlich Zulauftiefe bauseits variabler Probenahmeschacht aus PE enthalten.

### Inhalt

- Leichtflüssigkeitsabscheider Oleopator-P
- Aufsatzstück aus PE
- Alarmanlage
- Schachtabdeckung
- Probenahmeschacht
- Dokumentation

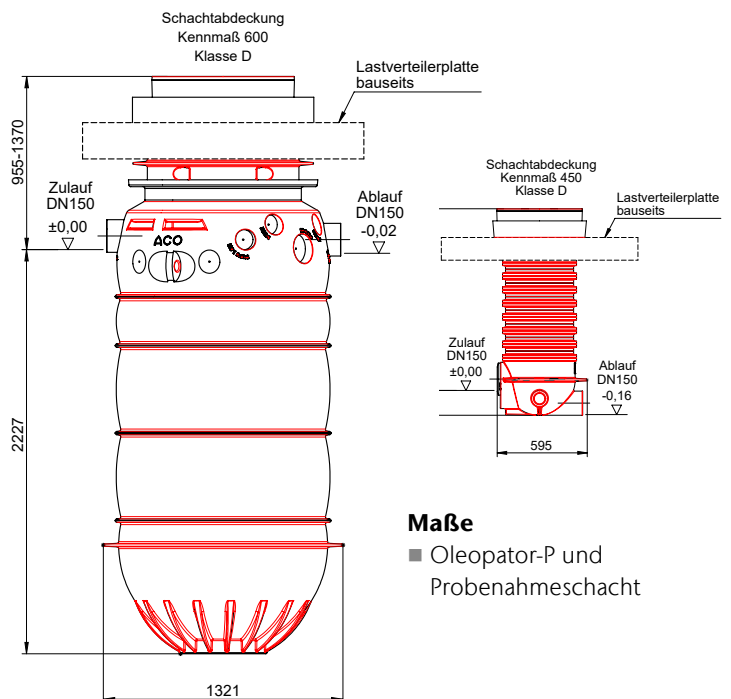

### Maße

- Oleopator-P und Probenahmeschacht

Konform nach EN 858 und geprüft durch die Landesgewerbeanstalt (LGA) Bayern

# Komplettbox mit Leichtflüssigkeitsabscheider aus PE

L6.4

1

zum Erdeinbau, inklusive PE-Aufsatzstück  
und vormontierter Alarmanlage

Das Box Concept L6.4 beinhaltet einen Leichtflüssigkeitsabscheider Oleopator-P aus PE und ein Aufsatzstück aus PE.

Die Alarmanlage ist auf den Einstellwert vormontiert und muss nur noch bauseits eingehängt werden. Das Aufsatzsystem aus PE ermöglicht ein flexibles Anpassen der Zulauftiefe auf der Baustelle. Zur Herstellung der Belastungsklasse D 400 ist eine bauseitige Lastverteilerplatte nötig.

## Inhalt

- Leichtflüssigkeitsabscheider Oleopator-P
- Aufsatzstück aus PE
- Alarmanlage
- Schachtabdeckung
- Dokumentation



## Vorteile auf einen Blick

- Wartungsarm durch verblockungsfreies Koalsezenzelement
- Werkseitig vormontiert (Unterteil mit Abdeckplatte, Alarmanlage)
- PE-Aufsatzstück ermöglicht bauseits variable Zulauftiefen von 955 bis 1.370 mm
- Pauschale Lieferung
- Aufeinander abgestimmte Komponenten
- Direkt bereit zur Installation
- Garantierte Verfügbarkeit: Heute bestellt und innerhalb von 5 Tagen auf der Baustelle

## Daten

- Nenngröße: 3–6
- Ölspeicher: 235 l
- Schlammfangvolumen: 2.500 l
- Schwerstes Einzelteil: 300 kg
- Gesamtgewicht: 556 kg

Bezeichnung	Artikel-Nr.	Preis/Stk.	RG
[EUR]			
Box Concept L6.4	722263	6.640,00	BK

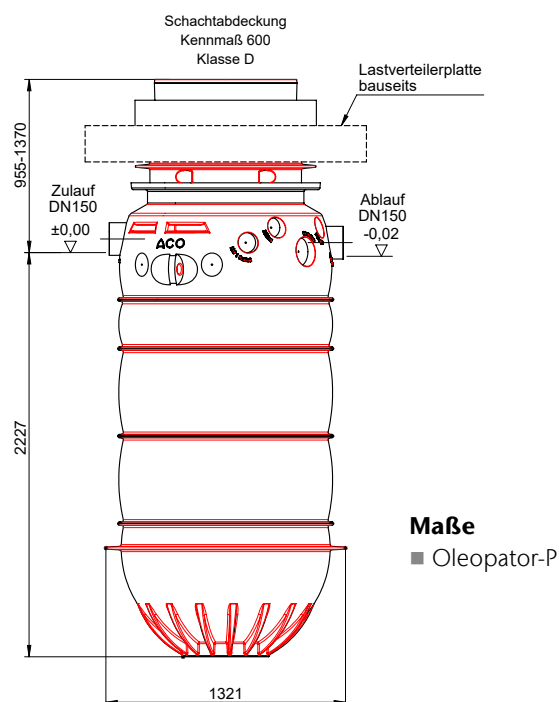

## Maße

- Oleopator-P

Konform nach EN 858 und geprüft durch  
die Landesgewerbeanstalt (LGA) Bayern

L10.1

# Komplettbox mit Leichtflüssigkeitsabscheider aus Stahlbeton



### Vorteile auf einen Blick

- Werksseitig vormontiert (Unterteil mit Abdeckplatte, Alarmanlage)
- PE-Aufsatzstück ermöglicht bauseits variable Zulauftiefen von 1.200 bis 2.100 mm
- Aufeinander abgestimmte Komponenten
- Direkt bereit zur Installation
- Garantierte Verfügbarkeit: Heute bestellt und innerhalb von 5 Tagen auf der Baustelle

### Daten

- Nenngröße: 8–10
- Ölspeicher: 576 l
- Schlammfangvolumen: 2.500 l
- Schwerstes Einzelteil: 5.300 kg
- Gesamtgewicht: 6.000 kg

Bezeichnung	Artikel-Nr.	Preis/Stk.	RG
		[EUR]	
Box Concept L10.1	722264	8.880,00	BK

zum Erdeinbau, inklusive PE Aufsatzstück und vormontierter Alarmanlage sowie Probenahmeschacht aus PE

Das Box Concept L10.1 beinhaltet einen Leichtflüssigkeitsabscheider Oleopator-C-OST aus Stahlbeton mit einer werksseitig vormontierten Abdeckplatte und ein Aufsatzstück aus PE.

Die Alarmanlage ist auf den Einstellwert vormontiert und muss nur noch bauseits eingehängt werden. Das Aufsatzsystem aus PE ermöglicht ein flexibles Anpassen der Zulauftiefe auf der Baustelle. Zur Herstellung der Belastungsklasse D 400 ist eine bauseitige Lastverteilerplatte nötig. Weiterhin ist ein ebenfalls hinsichtlich Zulauftiefe bauseits variabler Probenahmeschacht aus PE enthalten.

### Inhalt

- Leichtflüssigkeitsabscheider Oleopator-C-OST
- Aufsatzstück aus PE
- Alarmanlage
- Schachtabdeckung
- Probenahmeschacht
- Dokumentation

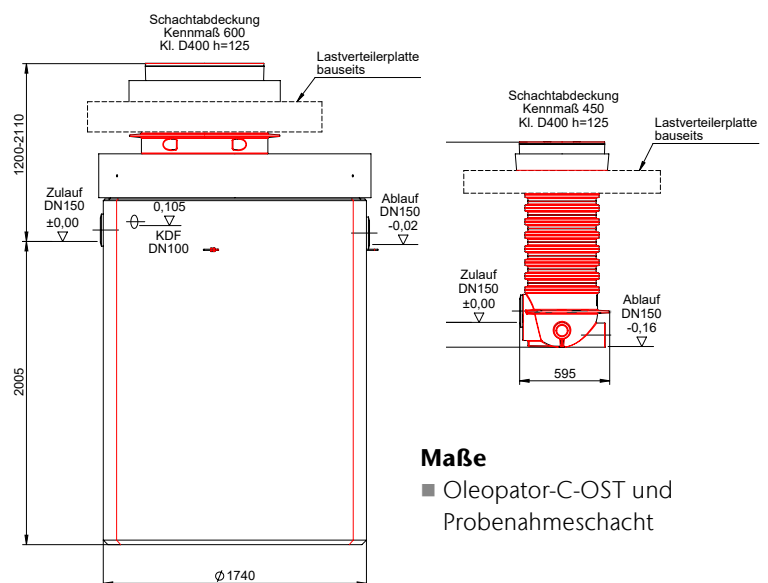

### Maße

- Oleopator-C-OST und Probenahmeschacht

Konform nach EN 858 und geprüft durch die Landesgewerbeanstalt (LGA) Bayern



# Komplettbox mit Leichtflüssigkeitsabscheider aus Stahlbeton

L10.2

1

zum Erdeinbau, inklusive PE Aufsatzstück  
und vormontierter Alarmanlage

Das Box Concept L10.2 beinhaltet einen Leichtflüssigkeitsabscheider Oleopator-C-OST aus Stahlbeton mit einer werksseitig vormontierten Abdeckplatte und ein Aufsatzstück aus PE.

Die Alarmanlage ist auf den Einstellwert vormontiert und muss nur noch bauseits eingehängt werden. Das Aufsatzsystem aus PE ermöglicht ein flexibles Anpassen der Zulauftiefe auf der Baustelle. Zur Herstellung der Belastungskategorie D 400 ist eine bauseitige Lastverteilerplatte nötig.

## Inhalt

- Leichtflüssigkeitsabscheider Oleopator-C-OST
- Aufsatzstück aus PE
- Alarmanlage
- Schachtabdeckung
- Dokumentation



## Vorteile auf einen Blick

- Werksseitig vormontiert (Unterteil mit Abdeckplatte, Alarmanlage)
- PE-Aufsatzstück ermöglicht bauseits variable Zulauftiefen von 1.200 bis 2.100 mm
- Aufeinander abgestimmte Komponenten
- Direkt bereit zur Installation
- Garantierte Verfügbarkeit: Heute bestellt und innerhalb von 5 Tagen auf der Baustelle

## Daten

- Nenngröße: 8–10
- Ölspeicher: 576 l
- Schlammfangvolumen: 2.500 l
- Schwerstes Einzelteil: 5.300 kg
- Gesamtgewicht: 6.500 kg

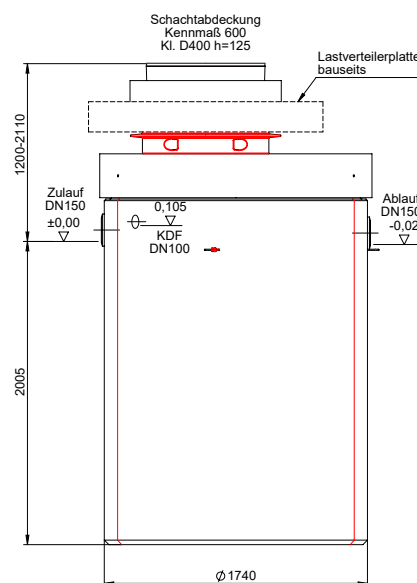

## Maße

- Oleopator-C-OST

Bezeichnung	Artikel-Nr.	Preis/Stk.	RG
[EUR]			
Box Concept L10.2	722265	7.505,00	BK

Konform nach EN 858 und geprüft durch  
die Landesgewerbeanstalt (LGA) Bayern



# L10.3

## Komplettbox mit Leichtflüssigkeitsabscheider aus PE



zum Erdeinbau, inklusive PE Aufsatzstück, vormontierter Alarmanlage und separatem Schlammfang sowie Probenahmeschacht aus PE

Das Box Concept L10.3 beinhaltet einen Leichtflüssigkeitsabscheider Oleopator-P aus PE und ein Aufsatzstück aus PE.

Die Alarmanlage ist auf den Einstellwert vormontiert und muss nur noch bauseits eingehängt werden. Ein separater Schlammfang aus PE mit entsprechendem Aufsatzstück aus PE sorgt für das erforderliche Volumen. Das Aufsatzsystem aus PE ermöglicht ein flexibles Anpassen der Zulauftiefe auf der Baustelle. Zur Herstellung der Belastungsklasse D 400 ist eine bauseitige Lastverteilerplatte nötig. Weiterhin ist ein ebenfalls hinsichtlich Zulauftiefe bauseits variabler Probenahmeschacht aus PE enthalten.

### Inhalt

- Leichtflüssigkeitsabscheider Oleopator-P
- Aufsatzstück aus PE
- Alarmanlage
- Schachtabdeckung
- Separater Schlammfang
- Probenahmeschacht
- Dokumentation

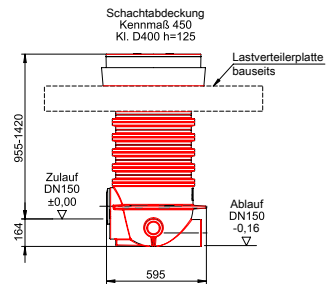

### Maße

- Schlammfang
- Oleopator-P und Probenahmeschacht



### Vorteile auf einen Blick

- Werksseitig vormontierte Alarmanlage
- PE-Aufsatzstück ermöglicht bauseits variabel Zulauftiefen von 955 bis 1.370 mm anzupassen
- Pauschale Lieferung
- Aufeinander abgestimmte Komponenten
- Direkt bereit zur Installation
- Garantierte Verfügbarkeit: Heute bestellt und innerhalb von 5 Tagen auf der Baustelle

### Daten

- Nenngroße: 8–10
- Ölspeicher: 260 l
- Schlammfangvolumen: 2.500 l
- Schwerstes Einzelteil: 300 kg
- Gesamtgewicht: 1.500 kg

Bezeichnung	Artikel-Nr.	Preis/Stk.	RG
[EUR]			
Box Concept L10.3	722266	11.960,00	BK

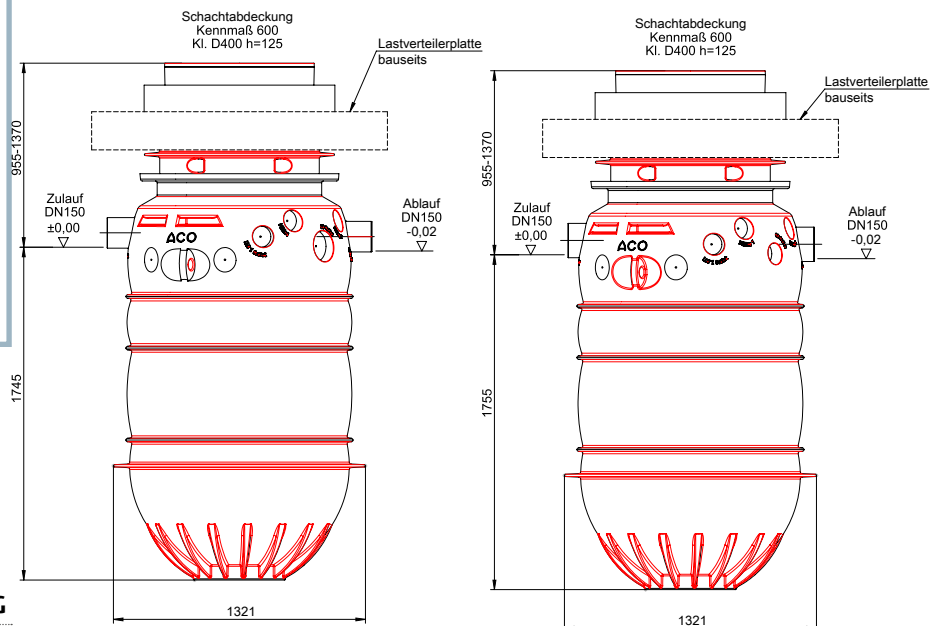

Konform nach EN 858 und geprüft durch die Landesgewerbeanstalt (LGA) Bayern



# Komplettbox mit Leichtflüssigkeitsabscheider aus PE

L10.4

1

zum Erdeinbau, inklusive PE Aufsatzstück,  
vormontierter Alarmanlage und separatem  
Schlammfang

Das Box Concept L10.4 beinhaltet einen Leichtflüssigkeitsabscheider Oleopator-P aus PE und ein Aufsatzstück aus PE.

Die Alarmanlage ist auf den Einstellwert vormontiert und muss nur noch bauseits eingehängt werden. Ein separater Schlammfang aus PE mit entsprechendem Aufsatzstück aus PE sorgt für das erforderliche Volumen. Das Aufsatzsystem aus PE ermöglicht ein flexibles Anpassen der Zulauftiefe auf der Baustelle. Zur Herstellung der Belastungskategorie D 400 ist eine bauseitige Lastverteilerplatte nötig.

## Inhalt

- Leichtflüssigkeitsabscheider Oleopator-P
- Aufsatzstück aus PE
- Alarmanlage
- Schachtabdeckung
- Separater Schlammfang
- Dokumentation



## Vorteile auf einen Blick

- Werksseitig vormontierte Alarmanlage
- PE-Aufsatzstück ermöglicht bauseits variabel Zulauftiefen von 955 bis 1.370 mm anzupassen
- Pauschale Lieferung
- Aufeinander abgestimmte Komponenten
- Direkt bereit zur Installation
- Garantierte Verfügbarkeit: Heute bestellt und innerhalb von 5 Tagen auf der Baustelle

## Daten

- Nenngröße: 8–10
- Ölspeicher: 260 l
- Schlammfangvolumen: 2.500 l
- Schwerstes Einzelteil: 300 kg
- Gesamtgewicht: 1.200 kg

Bezeichnung	Artikel-Nr.	Preis/Stk.	RG
[EUR]			
Box Concept L10.4	722267	10.185,00	BK

## Maße

- Schlammfang
- Oleopator-P

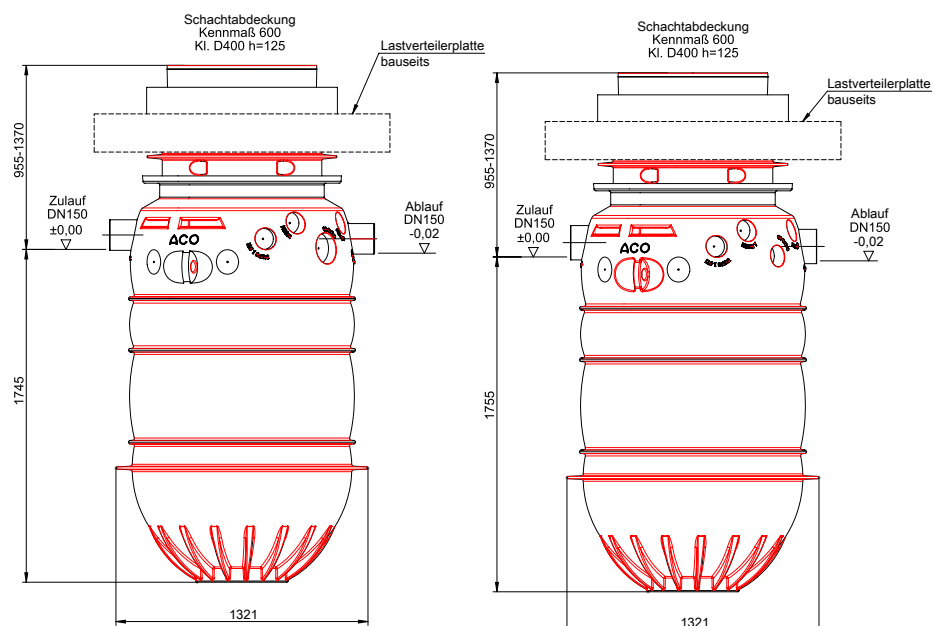

Konform nach EN 858 und geprüft durch  
die Landesgewerbeanstalt (LGA) Bayern



7

Allgemeines,  
Kontakt und Service

## Allgemeines, Kontakt und Service

---

<b>Verkaufsförderung</b>	362
<b>Kontakt</b>	364
<b>Werkstoff Polymerbeton</b>	366
<b>Polymerbeton Beständigkeitsliste</b>	368
<b>Werkstoff Kunststoff</b>	370
<b>Werkstoff Gusseisen</b>	389
<b>Werkstoff Stahl/Edelstahl</b>	374
<b>Werkstoff Beton</b>	375
<b>Belastungsklassen</b>	376
<b>DIN EN 124</b>	377
<b>Glossar</b>	380
<b>Preise, Fracht und Verpackung</b>	384
<b>Allgemeine Geschäftsbedingungen (AGB)</b>	386
<b>Service</b>	388
<b>ACO 360° Service</b>	391



Mit der Online-Suche  
schnell im ACO Portfolio  
recherchieren:

- Artikelnummer
- Produktname
- Schlagwort

**[www.aco.de](http://www.aco.de)**

Die Preislisten als  
interaktive PDFs:



**[www.aco.de/  
downloads/preislisten](http://www.aco.de/downloads/preislisten)**

# Verkaufsförderung

## Präsentationsstände



1. Präsentationsstand ACO Schachtabdeckung SAKU B 125  
**Art.-Nr. 0M410 250,00 Euro**
2. Präsentationsstand ACO DRAIN® Linienentwässerung  
(mit Multiline Seal in, XtraDrain, PowerDrain)  
**Art.-Nr. 0M048 350,00 Euro**
3. Präsentationsstand ACO Combipoint PP (mit Aufsatz 300x500)  
**Art.-Nr. 0M257 350,00 Euro**
4. Miniaturmodell ACO Straßenablauf Combipoint PP  
im Maßstab 1:10
5. Miniaturmodell ACO Blockversickerung Stormbrixx SD und HD  
im Maßstab 1:10

## Miniaturmodelle



Bei Fragen zu unserer Verkaufsförderung:  
[kundencenter@aco.com](mailto:kundencenter@aco.com)

## Downloadbereich



Aktuelle Preislisten



Einbauanleitungen

GaLaBau-Broschüre

Der Downloadbereich vermittelt Ihnen einen praktischen Überblick über alles was wir für Sie bereit halten. Entweder gleich downloaden oder direkt online recherchieren!

- Preislisten
- Prospekte
- Ausschreibungstexte
- BIM-Daten
- Einbauanleitungen
- Formulare und Auslegungshilfen
- Leistungserklärungen
- Standarddetails
- Technische Zeichnungen
- Wärmebrückenkatalog und  $U_w$ -Werte
- Zulassungen und Zertifikate



[www.aco.de/downloads](http://www.aco.de/downloads)

Hier finden Sie alle aktuellen Dokumente zum kostenlosen Download.

# Kontakt



**Wir  
werden  
eins!**

GaLaBau | Tiefbau | Keller

**ACO GmbH**

## Mit voller Vertriebspower für Sie da

Aus den beiden bestehenden Vertriebsgesellschaften ACO Hochbau Vertrieb GmbH und ACO Tiefbau Vertrieb GmbH wird ab 1. Mai 2023 die ACO GmbH. Als eine starke Einheit werden wir mit voller Vertriebspower, gemeinsam mit unseren Handelspartnern, die Präsenz im Markt noch weiter verstärken.

Finden Sie Ihren persönlichen  
Ansprechpartner:

**[www.aco.de/kontakt](http://www.aco.de/kontakt)**



**kundencenter@aco.com**  
Telefon: 04331 354-700

Keine Frage bleibt  
unbeantwortet!



# Werkstoff Polymerbeton

Die besondere Materialzusammensetzung und modernste Fertigungstechnologien verleihen dem ACO Polymerbeton sein herausragendes Eigenschaftsprofil. ACO Polymerbetonprodukte verfügen z. B. bei vergleichbarer Dichte über wesentlich höhere Festigkeitswerte und ein geringeres Gewicht als vergleichbare Betonprodukte.



Polymerbeton

Eine Idee besser

## Werkstoff-Know-how und Fertigungstechnologie

### Frost-Tausalz-Beständigkeit

Polymerbeton erfüllt die Anforderungen der DIN 1045-2 (Anwendungsregeln zu DIN EN 206-1) an die mittlere Abwitterung und die innere Schädigung. Polymerbeton wird der Expositionsklasse XF 4 zugeordnet.

### Chemikalienbeständigkeit

Gemäß der ACO Beständigkeitsliste ist Polymerbeton ohne zusätzliche Beschichtungen beständig gegenüber aggressiven Medien und sogar unter extremen Bedingungen vielseitig und dauerhaft einsetzbar. So ist er beständig gegen gängige Enteisungsmittel und resistent gegen biogene Schwefelsäure. Es kommt zu keiner Kontamination.

### Brandbeständigkeit

Ein wichtiges Kriterium für die Anwendung von Polymerbeton im Tunnel ist die Klassifizierung „nicht brennbar“. Die Polymerbeton-Sondermischung für Tunnelrinnen erfüllt die Vorgaben der ZTV-ING und der RABT.

### Fertigteilegewicht

Aufgrund wesentlich höherer Festigkeitswerte bei einer vergleichbaren Dichte sind ACO Polymerbetonprodukte bei gleicher Belastbarkeit leichter als klassische

Betonprodukte. Das geringe Gewicht von ACO Bauelementen aus Polymerbeton vereinfacht die Handhabung, den Einbau, reduziert Kosten und schont Ressourcen, insbesondere beim Transport.

### Undurchlässigkeit

Polymerbeton hat eine Wassereindringtiefe von 0 mm, ist also absolut dicht. Aufschlagendes Wasser fließt schnell ab, Frostschäden sind ausgeschlossen.

### Hydraulische Leistung

Die glatte Oberfläche von Polymerbeton lässt Wasser und Schmutzpartikel in der Rinnensohle schnell abfließen und ist leicht zu reinigen. Dies wird auch durch die hohe hydraulische Leistung des V-Querschnitts unterstützt.

### Recyclingfähigkeit

Polymerbeton trägt durch seine extreme Langlebigkeit zur Abfallvermeidung bei. Er lässt sich dem Recyclingprozess zuführen und wird dem Abfallschlüssel 17 0107 (Gemische aus Beton, Ziegel, Fliesen und Keramik) gem. „Verordnung über das Europäische Abfallverzeichnis“ für mineralische Abfälle zugeordnet.

## Werkstoff-Know-how und Fertigungstechnologie

### Qualitätsprodukte durch Qualitätssicherung

ACO ist ein zertifiziertes Unternehmen nach der DIN EN ISO 9001. Die Rohstoffe des Polymerbetons unterliegen einer strengen Spezifikation und ständigen Qualitätsüberwachung. Zusätzlich zur Eigenüberwachung gemäß DIN EN 1433 erfolgt eine regelmäßige Produktprüfung und Fremdüberwachung durch die niederländische Kiwa. Typprüfungen gemäß europäischer Bauprodukteverordnung 305/2011 und DIN EN 1433 erfolgen durch das MPI Nord bzw. den BAU-ZERT.

Im Zuge der ACO Nachhaltigkeitsstrategie ist es unser erklärtes Ziel, die Umweltbilanz ständig zu verbessern. Dies wird auf Basis eines zertifizierten Umwelt-Management-Systems gemäß DIN EN ISO 14001 erfüllt. Die Standorte Bündelsdorf und Reith sind entsprechend zertifiziert.

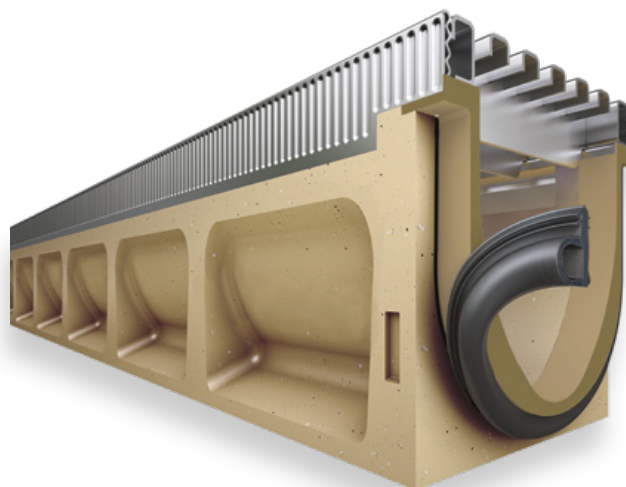

### Qualität beginnt beim Werkstoff

ACO Polymerbeton besteht zum überwiegenden Teil aus natürlich vorkommenden mineralischen Rohstoffen, wie z. B. Quarz, Basalt und Granit. Sie werden in Form von Sanden und Kiesen bestimmter Korngrößenzusammensetzungen (Sieblinien) mit einer Kunstharzmatrix gebunden.

Für Beton fordert die DIN EN 1433 im Zusammenhang mit der nationalen Vornorm V 19580 aufgrund der Wasseraufnahme des Werkstoffs und der hiesigen klimatischen Bedingungen den Nachweis der höchsten Qualitätsstufe „W“. Aufgrund seiner hervorragenden Materialeigenschaften erfüllt Polymerbeton diese Anforderungen und eine besondere Kennzeichnung ist nicht erforderlich.

### Eigenschaftsprofil

- Biegezugfestigkeit: > 22 N/mm<sup>2</sup>
- Druckfestigkeit: > 90 N/mm<sup>2</sup>
- Elastizitätsmodul: ca. 25 kN/mm<sup>2</sup>
- Dichte: 2,1 – 2,3 g/cm<sup>3</sup>
- Wassereindringtiefe: 0 mm
- Chemikalienbeständigkeit: hoch
- Rautiefe: ca. 25 µm
- Brandverhalten: nicht brennbar
- Wasserdichtigkeit: 4 bar
- Abriebverhalten: 0,81 mm

## Werkstoffe für Entwässerungsrinnen im Vergleich

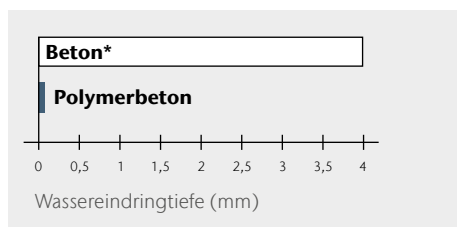

Wassereindringtiefe (DIN 4281) nach 72 Stunden

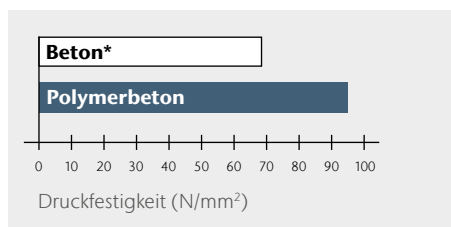

Druckfestigkeiten

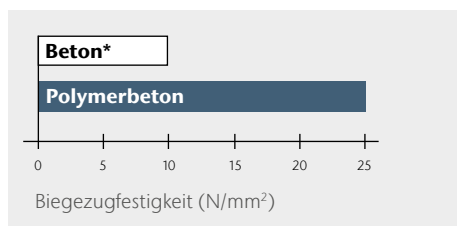

Biegezugfestigkeiten

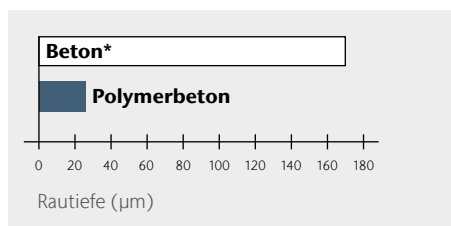

Mittlere Rautiefen von Entwässerungsrinnen

\* Beton zur Verwendung gemäß DIN EN 1433

## ACO Polymerbeton Beständigkeitsliste

ACO Polymerbeton ist ein reaktionsharzgebundenes Material, das mit quarzitischen Füllstoffen (bis 8 mm) hochgradig angereichert ist. Die Angaben beziehen sich auf das jeweils angegebene Medium, in reiner und ungemischter Form in der angegebenen Konzentration, bei Raumtemperatur (RT, 23 °C). Bei Abweichung ist Rücksprache erforderlich. Die Angaben basieren auf umfangreichen Untersuchungen des Polymer-Instituts in Flörsheim, eines von der Bundesanstalt für Materialforschung und -prüfung (BAM) akkreditierten Forschungsinstituts für polymere Baustoffe. Masterflex-Dichtstoff/Primer-System gemäß Kiwa BRL-K 781/01, mit allgemeiner bauaufsichtlicher Zulassung Z-74.6-48.

Medium (rein, ungemischt)	max. % Konzentration <sup>1)</sup>	Kurzzeitbelastung <sup>3)</sup> ACO Polymerbeton <sup>2)</sup> Dichtstoff/Primer	Langzeitbelastung <sup>4)</sup> ACO Polymerbeton <sup>2)</sup> Dichtstoff/Primer	Medium (rein, ungemischt)	max. % Konzentration <sup>1)</sup>	Kurzzeitbelastung <sup>3)</sup> ACO Polymerbeton <sup>2)</sup> Dichtstoff/Primer	Langzeitbelastung <sup>4)</sup> ACO Polymerbeton <sup>2)</sup> Dichtstoff/Primer
Prüflichigkeiten des Deutschen Instituts für Bautechnik (DIBt)				Benzol		+ -	+ -
DIBt-Nr. 1: Ottokraftstoff		+ +	+ +	Borsäure g.w.L.		+ +	- +
DIN 51 600, DIN 51 607				sec. Butanol		+ +	+ +
DIBt-Nr. 2.1: Flugkraftstoff		+ +	+ +	Calciumhydroxid g.w.L.		+ +	- +
50 Vol.-% Isooctan				Chevron Hyjet	+	+ +	+ +
50 Vol.-% Toluol				Chlorbenzotrifluorid		+ +	+ +
DIBt-Nr. 2.3: Düsenkraftstoff Jet-A1		+ +	+ +	Chlorsäure	5 %	+ (+)	- (+)
Nato-Code F-34/F-35				Chromsäure	5 %	+ +	+ +
DIBt-Nr. 3: Prüfgemisch A 20/NP II		+ +	+ +	Chromsäure	10 %	+ +	- +
DIBt-Nr. 4: 10 Vol.-% Methylnaphthalin		+ +	+ +	Dieselmotortreibstoff	+	+ +	+ +
60 Vol.-% Toluol				Eisen(II)-sulfat	20 %	+ +	+ +
30 Vol.-% Xylol				Essigsäure	30 %	+ +	- (+)
DIBt-Nr. 4a: 30 Vol.-% Benzol		+ +	+ (+)	Ethanol		+ +	+ +
10 Vol.-% Methylnaphthalin				Ethylacetat		+ +	+ -
30 Vol.-% Toluol				Ethylendiamin		+ -	+ -
30 Vol.-% Xylol				FAM-Prüflichigkeit A		+ +	+ +
DIBt-Nr. 4b: gemäß TRbF 401/2,		+ +	+ +	FAM-Prüflichigkeit B		+ +	+ +
Abs. 3.1.8				Flusssäure	5 %	+ +	+ +
DIBt-Nr. 5: 48 Vol.-% Isopropanol		+ +	+ +	Heizöl EL		+ +	+ +
48 Vol.-% Methanol				Hexafluorokieselsäure	10 %	+ +	+ +
4 Vol.-% Wasser				n-Heptan		+ +	+ +
DIBt-Nr. 5a: Methanol		+ +	- +	n-Hexan		+ +	+ +
DIBt-Nr. 6: Trichlorethylen		+ -	- -	Hydrauliköl Donax TM		+ +	+ +
DIBt-Nr. 6b: Monochlorbenzol		+ -	+ -	Isooctan		+ +	+ +
DIBt-Nr. 7: 50 Vol.-% Ethylacetat		+ +	+ +	Kaliumhydroxid	20 %	- +	- -
50 Vol.-% Methylisobutylketon				p-Kresol gwL		(+) +	(+) -
DIBt-Nr. 7a: 50 Vol.-% Acetophenon		+ -	+ -	Methylamin		+ -	- -
50 Vol.-% Salicylsäuremethylester				Methylethylketon		+ +	- +
DIBt-Nr. 8: Formaldehyd	35 %	+ +	+ +	Milchsäure	10 %	+ +	+ +
DIBt-Nr. 9: Essigsäure	10 %	+ +	- (+)	Mineralöl SAE 5 W 50 Shell		+ +	+ +
DIBt-Nr. 9a: 50 Vol.-% Essigsäure		+ +	+ -	Monochloressigsäure	10 %	+ +	+ -
50 Vol.-% Propionsäure				Natriumcarbonat	20 %	+ +	+ +
DIBt-Nr. 10: Schwefelsäure	20 %	+ +	+ +	Natriumhypochlorid	5 %	+ +	- +
DIBt-Nr. 11: Natronlauge	20 %	(+) +	- -	Natriumhypochlorid	5 %	+ +	- +
DIBt-Nr. 12: Natriumchlorid	20 %	+ +	+ +	n-Nonan		+ +	+ +
DIBt-Nr. 13: 30 Vol.-% n-Butylamin		+ +	+ -	Ottokraftstoff 95 - 98 OZ		+ +	+ +
35 Vol.-% Dimethylanilin				Oxalsäure g.w.L.		+ +	+ +
35 Vol.-% Triethanolamin				Phenol g.w.L.		+ +	+ -
DIBt-Nr. 14.1: 2 Gew.-% Marlophen		+ +	+ +	Phosphorsäure	20 %	+ +	- +
3 Gew.-% Protectol				Ricinusöl		+ +	+ +
95 Gew.-% Wasser				Salpetersäure	10 %	+ +	- (+)
DIBt-Nr. 14.2: 2 Gew.-% Marlupal 013/80		+ +	+ +	Salzsäure	10 %	+ +	- +
3 Gew.-% Texapon N 40				Schwefelsäure	40 %	+ +	+ +
95 Gew.-% Wasser				Tetrafluoroborsäure	20 %	+ +	- (+)
DIBt-Nr. 15a: Tetrahydrofuran		+ +	+ +	Toluol		+ (+)	+ -
Aceton		+ +	- +	Trichlortrifluoethan		+ +	+ +
Ameisensäure	10 %	+ +	- (+)	Triethylamin		+ +	+ +
Ammoniaklsg.	10 %	+ +	- (+)	Xylol		+ +	+ +
Anilin g.w.L.		+ +	+ -	Zitronensäure g.w.L.		+ +	+ +
Anilin 10 % in Ethanol	10 %	+ +	+ -				

<sup>1)</sup> bei abweichenden Konzentrationen Rücksprache erforderlich

<sup>2)</sup> ACO Polymerbeton P = Polymerbeton mit Polyesterharz als Bindemittel  
Ausführung mit Vinylesterharz als Bindemittel bei besonders aggressiven  
Medien auf Anfrage lieferbar!

<sup>3)</sup> vorübergehende Einwirkung, Beseitigung innerhalb 72 Stunden

<sup>4)</sup> Dauerbelastung 42 Tage in Anlehnung an Bau- und Prüfgrundsätze des DIBt  
g.w.L. gesättigte wässrige Lösung  
+ beständig

(+) bedingt beständig, Rücksprache erforderlich

- unbeständig, Rücksprache erforderlich

Unsere anwendungstechnische Beratung in Wort, Schrift und durch Versuche erfolgt nach bestem Wissen, gilt jedoch nur als unverbindlicher Hinweis, auch in Bezug auf etwaige Schutzrechte Dritter, und befreit Sie nicht von der eigenen Prüfung der von uns gelieferten Produkte auf ihre Eignung für die beabsichtigten Verfahren und Zwecke. Anwendung, Verwendung und Verarbeitung der Produkte erfolgen außerhalb unserer Kontrollmöglichkeiten und liegen daher ausschließlich in Ihrem

Verantwortungsbereich. Sollte dennoch eine Haftung infrage kommen, so ist diese für alle Schäden auf den Wert der von uns gelieferten und von Ihnen eingesetzten Ware begrenzt. Selbstverständlich gewährleisten wir die einwandfreie Qualität unserer Produkte nach Maßgabe unserer Allgemeinen Geschäftsbedingungen.



# Werkstoff Kunststoff

Bauelemente aus Kunststoff bieten die größtmögliche Gestaltungsfreiheit in Form und Funktion. Dieses Potenzial nutzen wir, um aufwendige Werkstoffkombinationen und Fügevorgänge zu vermeiden und an ihrer Stelle intelligente Lösungen „aus einem Guss“ zu entwickeln. Die bei ACO verwendeten Kunststoffe zeichnen sich ebenso durch ihre hohe Bruchfestigkeit aus wie durch ihre hervorragende Beständigkeit gegen Umwelteinflüsse. Einfache Bearbeitungsmöglichkeiten und das niedrige Gewicht begründen die überragende Benutzerfreundlichkeit unserer Kunststofflösungen.



Innovativ und flexibel

## Werkstoff-Know-how und Fertigungstechnologie

### Recyclingfähigkeit

ACO Kunststoffrinnen sind zu 100% recyclingfähig und werden zum größten Teil aus Recyclingmaterial hergestellt. Dies schont die Umwelt und hält die Kosten für den Endverbraucher so gering wie möglich.

### Oberflächengüte

Die selbst im Vergleich zu Polymerbeton besonders glatte Oberfläche verleiht dem Wasser eine hohe Strömungsgeschwindigkeit und verhindert das Anhaften von Schmutzpartikeln. Dadurch werden Geruchsemissionen vermieden.

### Undurchlässigkeit

Die porenfreie Oberfläche verhindert das Eindringen von Wasser und vielen anderen Flüssigkeiten.

### Gewicht

ACO Kunststoffrinnen und -roste besitzen ein extrem geringes Bauteilgewicht, wodurch sich folgende Vorteile ergeben: leichte Montage und Handhabung, geringe Transportkosten, einfache Lagerhaltung.

### Korrosionsbeständig

Langlebigkeit durch Korrosionsbeständigkeit.

### Bruchsicher

Die eingesetzten Kunststoffe besitzen eine sehr hohe Schlagzähigkeit, gepaart mit einer exzellenten Festigkeit. Aufgrund dieser Eigenschaften sind die ACO Kunststoffrinnen außerordentlich bruchsicher.

### Chemikalienbeständig

Die verwendeten Kunststoffe weisen eine gute Chemikalienbeständigkeit auf und können daher in vielen Bereichen eingesetzt werden.



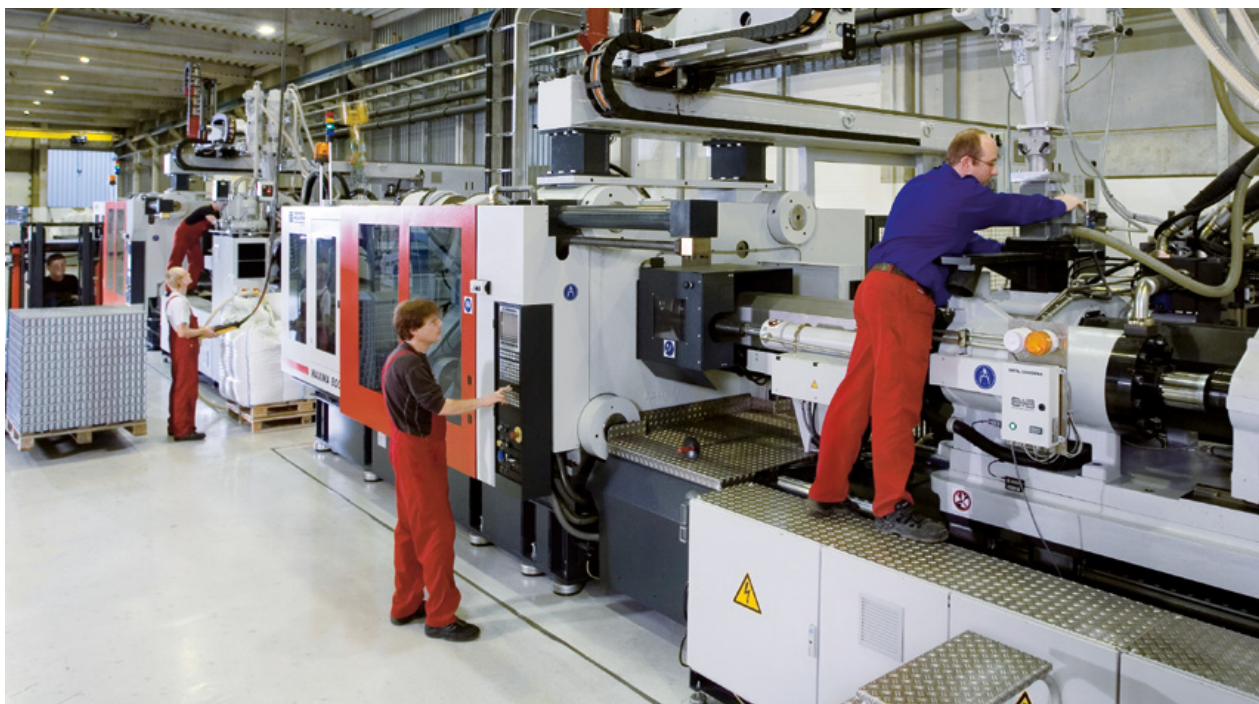

ACO Kunststoffproduktion in Büdelsdorf/Rendsburg



XtraPoint



Combipoint PP

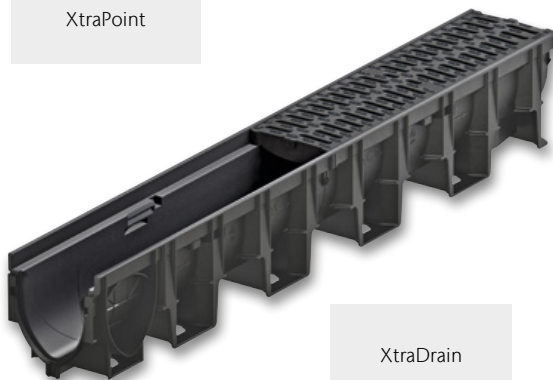

XtraDrain

# Werkstoff Gusseisen

Qualität und Zuverlässigkeit:

Gussprodukte des ACO Programms werden in der unternehmenseigenen Gießerei ACO Guss GmbH hergestellt. Sie unterliegen strengen Qualitätskontrollen. Die Produktion wird vom Materialprüfamt Kaiserslautern nach einschlägigen Normen fremdüberwacht.



Qualität für alle Ansprüche

## ACO Gießereitechnik auf höchstem Niveau

### ACO Guss – für alle Ansprüche die richtige Qualität

Wenn handwerkliches Können bei ACO gefragt ist, greifen wir selbstbewusst auf viele Generationen fundierter Gießereierfahrung zurück – und kombinieren sie mit modernster Technologie. Mit modernen Mittelfrequenz-Schmelzbetrieben an unseren Standorten produzieren wir Grauguss mit Lamellengraphit sowie Sphäroguss mit Kugelgraphit. Bereits vor der eigentlichen Fertigung des Gussteils werden am Computer Gieß- und Erstarrungssimulationen vorgenommen, um das technische Design und den Fertigungsprozess zu optimieren. ACO Know-how, gepaart mit der langjährigen Erfahrung eines Marktführers, zeichnet unsere Produkte für den Tiefbau sowie die Haus- und Entwässerungstechnik aus. Die Produkte sind von hervorragender Qualität, die Gebrauchseigenschaften werden ständig verbessert.

### Was ist der bessere Werkstoff?

Beim Kanalguss hat sich sowohl Gusseisen mit Lamellengraphit (Grauguss GG) EN-GJL nach DIN EN 1561 als auch Gusseisen mit Kugelgraphit (Kugelgraphitguss GGG) EN-GJS nach DIN EN 1563 bewährt.

Beide Werkstoffe zeichnen sich durch hohe Korrosionsbeständigkeit und nahezu unbegrenzte Formgebungsmöglichkeiten aus. Grauguss hat aufgrund seiner Gefügestruktur hervorragende dämpfende Eigenschaften. Kugelgraphitguss weist im Vergleich zu Grauguss wesentlich höhere Festigkeits- und Dehnungswerte auf. Er eignet sich deshalb besonders für Anwendungsbereiche, in denen hoch belastete Teile mit geringem Eigengewicht gefordert werden. Beide Werkstoffe haben also werkstoffspezifische Vorteile. Die Frage lautet deshalb nicht: „Was ist der bessere Werkstoff?“, sondern: „Was ist für den jeweiligen Anwendungsfall der optimale Werkstoff?“ ACO kann in eigenen Gießereien mit Schmelzanlagen auf neuestem technischen Stand beide Werkstoffe herstellen und verarbeiten.



Moderne Mittelfrequenz-Induktions-Schmelzöfen, ACO Kaiserslautern

### Gusseisen mit Lamellengraphit (Grauguss GG) EN-GJL nach DIN EN 1561

- Hohe Korrosionsbeständigkeit gegen Abwasser, Taumittel und sonstige Umwelteinflüsse
- Hohe Druckfestigkeit 600 bis 1.080 N/mm<sup>2</sup>
- Optimale Dämpfungseigenschaften
- Zugfestigkeit 100 bis 350 N/mm<sup>2</sup>
- Geringe Bruchdehnung, geringe elastische Verformung
- Aufgrund dieser Eigenschaften ist Grauguss der ideale Werkstoff für Rahmen von Schachtabdeckungen und Aufsätzen.

### Gusseisen mit Kugelgraphit (Kugelgraphitguss GGG) EN-GJS nach DIN EN 1563

- Hohe Korrosionsbeständigkeit gegen Abwasser, Taumittel und sonstige Umwelteinflüsse
- Hohe Druckfestigkeit 700 bis 1.150 N/mm<sup>2</sup>
- Mäßige Dämpfungseigenschaften
- Hohe Zugfestigkeit 350 bis 900 N/mm<sup>2</sup>
- Große Bruchdehnung, große elastische Verformung
- Aufgrund dieser Eigenschaften ist Kugelgraphitguss der optimale Werkstoff für hochbelastbare Deckel und Roste von Schachtabdeckungen und Aufsätzen mit geringem Gewicht.

## „Naturbelassener“ Guss

Umweltschutz ist ein Thema dem sich niemand verschließen kann, auch Hersteller von Schachtabdeckungen und Aufsätzen für die Entwässerung von Verkehrsflächen nicht. Produkte für die Entwässerung von Verkehrsflächen werden in der Regel aus Gusseisen hergestellt.

Gusseisen hat sich als Werkstoff im Bereich der Verkehrsflächenentwässerung seit Jahrzehnten bewährt. Dies ist nicht zuletzt auf seinen hohen Korrosionswiderstand zurückzuführen. Stahl eignet sich aufgrund seiner Verform- und Schweißbarkeit eher für Sonderabdeckungen in kleinen Stückzahlen.

Im Vergleich zu Gusseisen haben üblicherweise verwendete Baustähle jedoch einen deutlich niedrigeren Korrosionswiderstand. Um kurzfristige Schäden und Schwächung der Konstruktion durch Korrosion zu vermeiden ist beim Einsatz von Stahl im Entwässerungsbereich ein wirksamer Korrosionsschutz durch Beschichtung entscheidend. Ungünstig dabei ist: Bei Verwendung von beschichteten Schachtabdeckungen und Aufsätzen sind Schäden an der Beschichtung praktisch unvermeidbar. Die Schutzwirkung einer Beschichtung kann nur so gut wie die schwächste Stelle dieser sein, d. h. zur Erhaltung eines effektiven Korrosionsschutzes ist eine kontinuierliche Überwachung der Schutzschicht und Beseitigung von Beschädigungen durch Nachbesserungen erforderlich. Dies erhöht den Wartungsaufwand erheblich. Im Gegensatz dazu bildet sich nach anfänglichem „Anrosten“ bei Gusseisen bei der oberflächlichen Oxidation eine Schutzschicht die haupt-

sächlich auf Graphit und Perlit beruht. Diese Schutzschicht verhindert das weitere Eindringen von Rost. Auch gegen äußere Einflüsse, wie z. B. Salzlösungen, die im Winter durch den Einsatz von Streusalz entstehen, ist Gusseisen praktisch unempfindlich. Eine Beschichtung aus Gründen des Korrosionsschutzes ist somit nicht erforderlich!

Die Beschichtung von Schachtabdeckungen und Aufsätzen aus Gusseisen für die Entwässerung von Verkehrsflächen hat somit nur eine optische Funktion.

Wird aus optischen Gründen eine Beschichtung aufgebracht, ist zu beachten, dass diese insbesondere im Bereich der Verkehrsfläche nicht dauerhaft ist und in regelmäßigen Abständen erneuert werden sollte, um die Optik zu erhalten. Ein Verzicht schont somit nicht nur die Umwelt sondern reduziert zudem die Unterhaltskosten.

Der Verzicht auf eine Oberflächenbeschichtung von Gusseisernen Schachtabdeckungen und Aufsätzen für die Entwässerung von Verkehrsflächen ist normkonform, siehe dazu auch z. B. DIN EN124, DIN 1229, DIN 19584 usw. Beschichtungen aus optischen Gründen sind bei Entwässerungsgegenständen aus Gusseisen eher die Ausnahme. Für den Fall der Verwendung von Beschichtungen aus optischen Gründen sind bei gütegeschützten Produkten nach der Güterrichtlinie RAL GZ 692 dabei keine Farben und Lacke mit wassergefährdenden Stoffen zulässig. Ein zertifiziertes Umweltmanagementsystem nach DIN EN ISO 14001 ist unabdingbar!



# Werkstoff Stahl/Edelstahl

Sowohl die Verarbeitung von Stahl als auch von Edelstahl ist eine Kernkompetenz von ACO in den verschiedenen Produktionsstätten der ACO Gruppe weltweit. Hohe Investitionssummen stellen sicher, dass unsere Produktionsstätten stets auf dem neuesten Stand der Technik sind. Die hohe Qualifikation der Facharbeiter sorgt für eine hochwertige Produktqualität. Eigene Anlagen zum Oberflächenschutz sowie zur Oberflächenveredelung kommen unter anderem bei der Produktion der ACO Drainlock Roste zum Einsatz.



Stahl/Edelstahl

Anspruchsvolle Bauteile

## Verzinkter Stahl

Der Korrosionsschutz von verzinkten Stahlbauteilen ist neben der Dicke der Zinkschicht auch von vielen äußeren Einwirkungen abhängig: direkter Kontakt mit kalkhaltigen oder zementgebundenen Stoffen (z. B. Beton, Estrich oder Vergussmörtel) zerstört und löst die Zinkschicht allmählich auf. Kondenswasser (Schwitzwasser) greift Zink und verzinkte Oberflächen ebenfalls an und kann zur Korrosion der Zinkschicht selbst führen, auch bekannt als Weißrost.

## Edelstahl

Selbst bei sogenannten nichtrostenden Stählen (Edelstahl) kann es zu verschiedenen Arten von Korrosion kommen. In Verbindung mit unedleren Metallen ist die Möglichkeit von Kontaktkorrosion gegeben. Besonders in überdachten Bereichen kann durch Fremdatome aus der Umgebungsluft Korrosion entstehen, wenn diese nicht selbstständig durch Regenwasser regelmäßig abgespült werden. Die Auswahl der passenden Materialgüte ist unbedingt in Abhängigkeit der Umwelteinflüsse zu wählen. Die gängigste nichtrostende Stahlsorte ist WNr. 1.4301 (X5CrNi18-10), auch V2A genannt. Dieser Edelstahl ist jedoch unbeständig gegenüber Chloridionen. Bei häufigem Kontakt mit Streusalz oder Einsatz in Schwimmbädern oder in Meeresumgebung eignet sich WNr. 1.4401 (X5CrNi-Mo17-12-2), auch V4A genannt, besser.

# Werkstoff Beton

Im Bereich des Behälterbaus für die Abscheide- und Entwässerungstechnik spielt der Werkstoff Beton eine entscheidende Rolle. ACO Behälter für die Entwässerungstechnik werden aus einem hoch wasserundurchlässigen Beton gefertigt, besitzen eine sehr hohe Widerstandsfähigkeit und Standsicherheit.



Beton

Langlebig und sicher

## Lösungen für die Entwässerung und Behandlung von Wasser

Die Behälter können als Abscheider, Pumpstation, Havariesystem oder Sonderschacht eingesetzt und auch zusätzlich mit einer Kunststoffbeschichtung oder -auskleidung versehen werden. ACO Behälter aus Beton sind somit eine langlebige Lösung für die Entwässerung und Behandlung von Wasser.

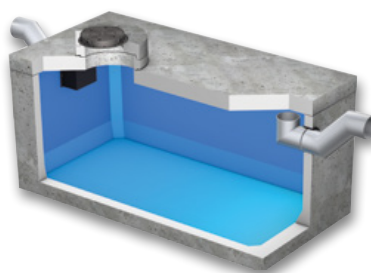

Havariesystem

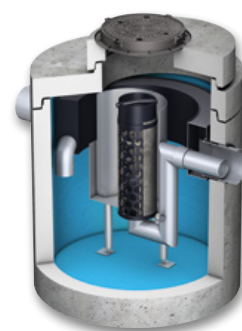

Abscheider

# Belastungsklassen

Entsprechend der Verwendung werden Rinnen bzw. Aufsätze und Abdeckungen in verschiedene Klassen eingeteilt.









## Linienentwässerung

### Definition der Klassen nach DIN EN 1433

	Klasse A 15 <sup>1)</sup>	Verkehrsflächen, die ausschließlich von Fußgängern und Radfahrern benutzt werden, und vergleichbare Flächen, z. B. Grünflächen
	Klasse B 125 <sup>1)</sup>	Gehwege, Fußgängerbereiche und vergleichbare Flächen, PKW-Parkflächen und Parkdecks
	Klasse C 250 <sup>1)</sup>	Im Bordrinnenbereich von Straßen, Gehwegen und Seitenstreifen von Straßen
	Klasse D 400 <sup>1)</sup>	Fahrbahnen von Straßen, auch Fußgängerstraßen, Parkflächen und vergleichbare befestigte Verkehrsflächen (z. B. BAB-Parkplätze)
	Klasse E 600 <sup>1)</sup>	Nicht öffentliche Verkehrsflächen, die mit besonders hohen Radlasten befahren werden, z. B. Verkehrswege in Industriebetrieben
	Klasse F 900 <sup>1)</sup>	Besondere Flächen, z. B. Flugbetriebsflächen von Verkehrsflughäfen

## Abdeckungen und Aufsätze

### Zuordnung der Klassen zu den Einbaustellen gemäß DIN EN 124-1

	Gruppe 1 (mindestens Klasse A 15) <sup>2)</sup>	Verkehrsflächen, die ausschließlich von Fußgängern und Radfahrern benutzt werden können
	Gruppe 2 (mindestens Klasse B 125) <sup>2)</sup>	Gehwege, Fußgängerzonen <sup>1)</sup> und vergleichbare Flächen, Pkw-Parkflächen und Pkw-Parkdecks
	Gruppe 3 (mindestens Klasse C 250) <sup>2)</sup>	Für Aufsätze im Bordrinnenbereich, der, gemessen ab Bordsteinkante, maximal 0,5 m in die Fahrbahn und 0,2 m in den Gehweg hineinreicht
	Gruppe 4 (mindestens Klasse D 400) <sup>2)</sup>	Fahrbahnen von Straßen (auch Fußgängerstraßen), Seitenstreifen von Straßen und Parkflächen, die für alle Arten von Straßenfahrzeugen zugelassen sind
	Gruppe 5 (mindestens Klasse E 600) <sup>2)</sup>	Flächen, die mit hohen Radlasten befahren werden, z. B. Dockanlagen, Flugbetriebsflächen
	Gruppe 6 (mindestens Klasse F 900) <sup>2)</sup>	Flächen, die mit besonders hohen Radlasten befahren werden, z. B. Flugbetriebsflächen

<sup>1)</sup>Prüfkraft (kN) nach DIN EN 1433

<sup>2)</sup>Bereich, der dem Fußgängerverkehr vorbehalten ist und zum Zweck der Versorgung oder Reinigung oder in Notfällen gelegentlich befahren wird.

# DIN EN 124 Ausgabe September 2015

Gegenüber der DIN EN 124 Ausgabe August 1994 besteht die DIN EN 124 Ausgabe September 2015 aus sechs Teilen.

Teil 1 enthält die allgemeinen Baugrundsätze und Leistungsanforderungen und die Teile 2 – 6 enthalten die Leistungsanforderungen an Abdeckungen und Aufsätze aus spezifischen Werkstoffen.

- DIN EN 124 – 1 Aufsätze und Abdeckungen für Verkehrsflächen
  - Definitionen, Klassifizierung, allgemeine Baugrundsätze, Leistungsanforderungen und Prüfverfahren
- DIN EN 124 – 2 Aufsätze und Abdeckungen für Verkehrsflächen
  - Aufsätze und Abdeckungen aus Gusseisen
- DIN EN 124 – 3 Aufsätze und Abdeckungen für Verkehrsflächen
  - Aufsätze und Abdeckungen aus Stahl oder Aluminiumlegierungen
- DIN EN 124 – 4 Aufsätze und Abdeckungen für Verkehrsflächen
  - Aufsätze und Abdeckungen aus Stahlbeton
- DIN EN 124 – 5 Aufsätze und Abdeckungen für Verkehrsflächen
  - Aufsätze und Abdeckungen aus Verbundwerkstoffen
- DIN EN 124 – 6 Aufsätze und Abdeckungen für Verkehrsflächen
  - Aufsätze und Abdeckungen aus Polypropylen (PP), Polyethylen (PE) oder weichmacherfreiem Polyvinylchlorid (PVC-U)

Die EU-Kommission verweigert aus formalen Gründen die Zustimmung und hat die Normen bisher noch nicht im Amtsblatt der EU veröffentlicht. Anhang ZA in dem z. B. die Inhalte für die CE-Kennzeichnung, die damit verbundene Produktleistungserklärung und die Typprüfung geregelt sind tritt damit nicht in Kraft. Die CE-Kennzeichnung entfällt somit.

# Europäische Norm DIN EN 858 und die deutschen Restnormen DIN 1999-100

Die Einführung der DIN EN 858 ist erfolgt. Die Gültigkeit der alten DIN 1999 Teil 1 bis 6 lief am 31.08.2006 aus.

## Was ist in der DIN EN 858?

- Hersteller können durch Eigenbestätigung die Konformität des Produkts mit der Norm feststellen und dies durch das CE-Kennzeichen dokumentieren.
- Die Baukörper können aus Beton, Stahlbeton, metallischen Werkstoffen oder Kunststoff, die Einbauteile aus Stahl oder Kunststoff bestehen.
- Nicht geregelt und daher länderspezifischen Normen unterworfen sind die Vorschriften für Fremdprüfung, Brandschutz, statischen Nachweis und Dichtigkeit.

Für Deutschland sind diese Vorschriften in der neuen, ergänzenden DIN 1999-100 geregelt. Dort heißt es: Die Prüfungen der Funktion müssen durch eine zertifizierte Prüfstelle erfolgen.

- Der Baukörper muss die statischen Anforderungen für die geforderte Verkehrs- und Erdlast erfüllen.
- Die Zu- und Ablaufstutzen innerhalb des Abscheiders müssen aus nicht brennbaren Werkstoffen hergestellt werden und sicherstellen, dass sich kein Brand ausbreiten kann.
- Die Dichtigkeit der gesamten Abscheideranlage einschließlich Schachtaufbau ist zu gewährleisten.
- Die Berücksichtigung des FAME-Faktors bei der Ermittlung der Nenngröße NS
- Wenn der Zufluss zur Abscheideranlage sicher unterbrochen werden kann und/oder eine ausreichende Überhöhung auf der Zulaufseite vorhanden ist, ist als Rückstausicherung ein Rückstauverschluss nach DIN EN 13564-1, Typ 2 bzw. Typ 3F, oder ein nachweislich gleichwertiges System zulässig.  
Oder:
- Wenn der Zufluss zur Abscheideranlage nicht sicher unterbrochen werden kann, sind Doppelhebeanlagen nach DIN EN 12050-1, DIN EN 12050-2 oder Doppelpumpenanlagen nach DIN EN 752 bzw. DIN EN 12056-4 mit Rückstauschleife vorzusehen.

## Was bedeutet dies für Planer und Anwender in der Praxis?

Nach einer langen Phase der Diskussion in europäischen Normenausschüssen hat man jetzt einen Konsens auf niedrigem technischen Niveau gefunden, der die bisher angewandten deutschen Sicherheitsmaßstäbe deutlich unterschreiten würde. Bei alleiniger Anwendung der DIN EN 858 kann künftig jeder Hersteller in eigener Verantwortung die Übereinstimmung seiner Produkte mit der Norm feststellen und durch das CE-Zeichen dokumentieren. Die Prüfung bei einer zugelassenen Prüfstelle wäre nicht mehr erforderlich. Dies kann im konkreten Fall Gefahren für die Umwelt allgemein, aber auch für Planer und Anwender nach sich ziehen:

- Unkontrollierte Grenzwertüberschreitung wegen unzureichender Leistung des Abscheiders
- Beschädigung des Abscheiderbeckens wegen unzureichender Standfestigkeit und damit verbundene Kontamination des Erdreichs
- Ausbreitung eines Brandes auf die Zu- und Ablaufleitungen bei Verwendung von Einbauteilen aus Kunststoff
- Unkontrollierter Austritt von Leichtflüssigkeiten wegen mangelnder Dichtigkeit

## Empfehlung

Zur Gewährleistung der bisherigen Sicherheitsstandards und im Sinne einer praxisgerechten Planung empfehlen wir grundsätzlich die DIN EN 858 Teil 1 und 2 nur in Verbindung mit der DIN 1999-100 anzuwenden. Nur so können sich Planer und Betreiber gegen Schäden und mögliche Regressforderungen wirkungsvoll absichern!

## Fremdüberwachung

Die ACO Leichtflüssigkeitsabscheider werden seit Jahren von der anerkannten Prüfstelle der LGA Bautechnik GmbH geprüft.

## Statischer Nachweis

Die Becken müssen der geforderten Verkehrsbelastung entsprechen – dies kann nur in Form eines statischen Nachweises dokumentiert werden (i. d. R. durch die Typstatik). Zur Minimierung des Risikos sollten Sie bei der Auswahl von Leichtflüssigkeitsabscheidern darauf achten, dass keine zusätzlichen bauseitigen Bewehrungsmaßnahmen erforderlich sind.

ACO Leichtflüssigkeitsabscheider aus Stahlbeton erfüllen all diese Anforderungen nachweislich und können deshalb bedenkenlos und ohne zusätzliche Maßnahmen in nahezu allen Verkehrsbereichen eingesetzt werden.

## Brandschutz

Zur Sicherstellung des Brandschutzes müssen die Zu- und Ablaufstutzen mindestens bis 100 mm unter Nullwasserlinie aus nicht brennbaren Werkstoffen bestehen (i. d. R. aus Metall).

ACO Leichtflüssigkeitsabscheider sind grundsätzlich mit solchen Einbauteilen ausgerüstet.

# RAL-/GET-Zertifizierung



ACO Abscheideranlagen tragen das vom Deutschen Institut für Gütesicherung und Kennzeichnung e.V. anerkannte Gütezeichen. Es wird durch die Gütegemeinschaft Entwässerungstechnik e.V. verliehen.

## RAL-Gütezeichen

Fortschreitende Globalisierung führt in den Märkten zu größerer Angebotsvielfalt. Richtige Kaufentscheidungen werden dadurch schwieriger. Insbesondere bei sicherheitsrelevanten Bauteilen steigen die Risiken. Untersuchungen von unabhängigen Wertestern zeigen das immer wieder. Parallel dazu steigen Verkehrsfrequenz und Belastung auf unseren Straßen kontinuierlich. Nachhaltige Verkehrssicherheit erfordert deshalb dauerhaft funktionelle, betriebssichere Schachtabdeckungen und Aufsätze hoher Qualität und Güte. RAL-Gütezeichen sind dafür bereits seit 1925 ein bewährter Indikator. Hohe Qualitätsanforderungen und strikte Neutralität des RAL-Instituts für Gütesicherung und Kennzeichnung bewirken, dass RAL-Gütezeichen zu den wichtigsten Qualitätszeichen in Deutschland gehören.

## Neutral und stetig überwacht

Gütezeichen kennzeichnen Produkte und Dienstleistungen, die nach hohen, genau festgelegten Qualitätskriterien hergestellt bzw. angeboten werden. RAL legt für jede Produkt- und Leistungsgruppe in einem Anerkennungsverfahren die Anforderungen für das jeweilige Gütezeichen fest. Dabei werden Hersteller und Anbieter, Handel und Verbraucher, Prüfinstitute und Behörden einbezogen. Die produkt- und leistungsspezifischen Qualitätskriterien umfassen alle Aspekte, die für die Nutzung wichtig und sinnvoll sind. Sie werden durch RAL veröffentlicht und sind jedermann zugänglich. Gütezeichen werden durch Gütegemeinschaften, die von RAL anerkannt sind, an Hersteller und Dienstleister verliehen. Diese müssen in einer ersten Prüfung nachweisen, dass sie die jeweiligen Güte- und Prüfbestimmungen erfüllen. Sie sind danach zur stetigen Überwachung der Bestimmungen verpflichtet und müssen sie zudem regelmäßig von einer neutralen Stelle überwachen lassen.

## RAL-GZ 693

Das Gütezeichen RAL-GZ 693 umfasst Abscheideranlagen im gewerblichen und kommunalen Bereich, vornehmlich Abscheideranlagen für mineralische Leichtflüssigkeiten, Abscheider für organische Fette und Öle, Stärkeabscheider, Schlammfänge und Sedimentationseinrichtungen sowie Probenahmeschächte und -einrichtungen. Ziel ist es, Abscheideranlagen sowie deren Produktion und Einbau vor allem unter den Aspekten Sicherheit, Langlebigkeit und Nachhaltigkeit zu überprüfen. Die GET möchte damit sicherstellen, dass sich auch in diesem Bereich das Bewusstsein für Qualität, Sicherheit und Umweltorientierung nachdrücklich widerspiegelt. Über die nachweisliche Erfüllung aller bereits bestehenden Qualitätskriterien der DIN- und EN-Normen hinaus müssen zur Vergabe des Gütezeichens eine lückenlose Eigenkontrolle, eine unabhängige Fremdüberwachung und der Einsatz höherwertiger Werkstoffe (z. B. V4A-Stahl bei Edelstahlbauteilen) nachgewiesen werden.

Vorteile von gütegesicherten Abscheideranlagen für:

- Planer
- Einbauunternehmen
- Betreiber
- Sicherheit und Umweltschutz

Weitergehende technische Informationen bei der GET unter

**[www.get-guete.de](http://www.get-guete.de)** oder unter **[www.aco.de/wissen/aco-und-get](http://www.aco.de/wissen/aco-und-get)**



ACO ist Mitglied der GET (Gütegemeinschaft Entwässerungstechnik e. V.). Durch die GET wurde der ACO Beton GmbH als Hersteller für die Unternehmen der ACO Gruppe das Gütezeichen GZ-693 für die Erzeugnisse Abscheideranlagen verliehen.



# Glossar

Abkürzung	Erklärung
A	Ampère (Einheit der elektrischen Stromstärke)
abZ	Allgemeine bauaufsichtliche Zulassung
B	Breite
BH	Bauhöhe
C	Concrete
CEE-Stecker	Certification of Electrical Equipment (Zertifikat der internationalen Kommission für die Konformität elektrischer Betriebsmittel)
CP	Combipoint
D <sub>1</sub>	Innendurchmesser
D <sub>2</sub>	Außendurchmesser
DIN	Deutsches Institut für Normung
DN/OD	Diameter Nominal/Outer Diameter (Außendurchmesser)
EN	Europäische Normen
ET	Einzelteil
Ex	Explosion
FRW	Fließrichtungswechsel
FST	Full Sludge Trap
GLRD	Gleitringsdichtung
H	Höhe
HA/HE	Höhe Anfang/Höhe Ende
HMS	Heavy Metal Separator
Hz	Hertz (Masseinheit für technische Schwingungen)
KF	Kurzform
KTL	Kathodische Tauchlackierung
LAU-Anlagen	Anlagen zum Lagern, Abfüllen und Umschlagen wassergefährdender Stoffe
kW	Kilowatt (Masseinheit der Leistung)
LCD	Liquid Crystal Display (Flüssigkristallanzeige)
LED	Light Emitting Diode (Leuchtdiode)
LF	Langform
LFA	Leichtflüssigkeitsabscheider
LGA	Landesgewerbeanstalt Bayern
LLD	Lippenlabyrinthdichtung
LW	Lichte Weite
kN	Kilonewton (Masseinheit der Kraft)
kW	Kilowatt (Masseinheit der Leistung)
MPA	Material-Prüfungsanstalt
MW	Maschenweite

Abkürzung	Erklärung
NBR-Kautschuk	NBR – Acrylnitril-Butadien-Kautschuk ist in erster Linie beständig gegen die Einwirkung von Mineralölen, insbesondere Hydraulikölen, Schmierfetten, Benzin
NS	Nominal Size (Nenngröße bei Abscheidern)
NST	Non Sludge Trap
NW	Nennweite
OST	Optimized Sludge
Pal.	Palette
PE	Polyethylen
PE-HD	Polyethylen – high density (hohe Dichtigkeit)
PF	Pultform
PH	Potentia hydrogenii (Masszahl für alkalische Substanzen)
PN	Performance Number (Schmieröl-Qualität)
PP	Polypropylen
PVC	Polyvinylchlorid
PVC-U	Polyvinylchlorid Unplastified (häufig angewandeter Kunststoff ohne Weichmacher)
RAL	Gütezeichen des deutschen Instituts für Gütesicherung und Kennzeichnung
RF	Rinnenform
RGB	Rot-Grün-Blau
Schutzart IP	Ingress Protection (Schutz-Klassifikation)
SDR	Standard Dimension Ratio (Klassifizierung von Kunststoffrohren, die das Verhältnis zwischen Außendurchmesser und Wanddicke eines Rohres wiedergibt)
SF	Linienentwässerungssysteme mit ACO Sicherheitsfalz-Prinzip (SF) zur Herstellung flüssigkeitsdichter Rinnenstränge, dauerelastisches Abdichten des ACO Sicherheitsfalzes mit Dichtstoff/Primer
SLW	Schwerlastwagen (SLW 60 = Schwerlastwagen 60 Tonnen)
SSA	Separationsstraßenablauf
T	Zulauftiefe
T <sub>Aufbau</sub>	Zulauftiefe der Abdeckplatte
T <sub>Becken</sub>	Zulauftiefe des Beckens
TVO	Tankstellenverordnung
V	Volt
VPE	Verpackungsmengeneinheit



Begriff	Erklärung
BEGU	ACO Bauteile mit Rahmen und Deckel aus Beton und Gusseisen
Drainlock	Schraublose Arretierung für die Klassen A 15 bis E 600
DUOPREN	Zweifache dauerhaft dämpfende Einlage, die in Deckel, Roste und Rahmen verliersicher eingebracht sind.
Gefällearten	 <p>Wasserspiegelgefälle/ Geländegefälle</p> <p>Sohlengefälle als Eigengefälle im Rinnenboden 0,5 %</p> <p>Sohlengefälle als Stufengefälle Höhendifferenz 2,5/5 cm</p>
„Naturbelassener“ Guss	Die Oberflächenbeschichtung von Gusseisen hat bei Schachtabdeckungen für den normalen Kanalisationsbereich und Aufsätzen für die Entwässerung von Verkehrsflächen nur kosmetische Funktion. Selbst gegen Salzlösungen infolge von Streusalz im Winter ist Gusseisen praktisch unempfindlich. Das liegt daran, dass Gusseisen bei Oberflächen-Oxidation eine wirksame Schutzschicht bildet, die eine weitere Materialzerstörung verhindert. Wir verzichten deshalb, insbesondere aus Gründen des Umweltschutzes, auf eine Beschichtung bei Abläufen und Schachtabdeckungen aus Gusseisen. Selbstverständlich entspricht der Verzicht auf eine Oberflächenbeschichtung der Gussteile den einschlägigen Normen. Eine schwarze Beschichtung kann nur in Sonderfällen gegen Mehrpreis angeboten werden.
Gusseisen EN-GJL	Gusseisen mit Lamellengraphit (Grauguss)
Gusseisen EN-GJS	Gusseisen mit Kugelgraphit (Sphäroguss)
PEWEPREN	Dauerhaft dämpfende Einlagen, die in Deckel, Roste oder Rahmen verliersicher eingebracht sind.
Powerlock	Schraublose Arretierung für den Schwerlastbereich D 400, E 600, F 900
Rückstausicher	Rückstausichere Schachtabdeckungen sind dicht gegen drückendes Wasser von unten und von oben. Die Dichtheit wird erreicht durch eine Dichtung zwischen Rahmen, Deckel und Verschluss. Die Verbindung Schacht/Abdeckung muss besonders sorgfältig ausgeführt werden. Die Abdeckung ist dem auftretenden Druck entsprechend auf dem Bauwerk zu verankern.
Tagwasserdicht	Tagwasserdichte Schachtabdeckungen verhindern, dass drucklos anfallendes Oberflächenwasser in das Schachtwerk gelangt.
WAS	Richtzeichnungen und Richtlinien für Brücken und sonstige Ingenieurbauwerke



# Preise, Fracht und Verpackung

Für Verkauf und Lieferung gelten ausschließlich unsere gültigen Allgemeinen Geschäftsbedingungen. Die in dieser Preisliste angegebenen Preise verstehen sich ohne Mehrwertsteuer und entsprechen den heutigen Kosten. Sofern sich die Transport- und / oder Verpackungskosten ändern, behalten wir uns vor, die am Liefertag gültigen Preise zu berechnen. Alle Preise sind unverbindliche Preisempfehlungen.

## Fracht- und Verpackungskosten

- Die Preise unserer jeweils gültigen Preisliste gelten ab Werk. Wir behalten uns vor, den Ort der Verladestelle und die Verpackungsart zu bestimmen.

### Standort

#### Rendsburg – Reith – Köln – Lahde – Dermbach

- Rabattgruppen: A1, A2, A3, AS, B1, BM, C1, CL, CP, D1, E1, E2, E3, E5, F1, FD, G1, H1, HA, I1, J2, K1, KD, L1, MB, ML, MP, MR, N1, O1, P1, P2, PD, Q2, S1, SP, SX, XD
- Sendungen ab einem Wert von 1.750,00 Euro Nettowarenwert liefern wir ab den Werken Rendsburg, Reith, Köln, Lahde und Dermbach frei Haus, ohne Abladen.
- Bei Aufträgen unterhalb von 1.750,00 Euro berechnen wir eine **Mindermengen- und Frachtpauschale** in Höhe von **85,00 Euro**.
- Bei Baustellenanlieferungen berechnen wir zusätzlich eine **Baustellenpauschale** in Höhe von **50,00 Euro**. In Abhängigkeit der Versandart, werden weitere Verpackungs- und Frachtzuschläge ab Werk berechnet.

#### Standort Aarbergen

- Rabattgruppen: E4, CT, MT, SA, SK, WB
- Sendungen ab dem Standort Aarbergen gelten grundsätzlich ab Werk.
- In Abhängigkeit der Versandart werden Frachtkosten, sowie Verpackungs- und Frachtzuschläge kalkuliert.

#### Standort Bürstadt

- Rabattgruppen: DS, FA, HS, LF, PS, RA
- Sendungen ab dem Standort Bürstadt gelten grundsätzlich ab Werk.
- In Abhängigkeit der Versandart werden Frachtkosten, sowie Verpackungs- und Frachtzuschläge kalkuliert.

### Weitere allgemeine Logistikkosten (alle Standorte)

- Paketsendung (Standard bis 30 kg)..... EUR / Paket 20,00
- Expressanlieferung bis 10:00 Uhr ..... EUR / Entladestelle 40,00
- Expressanlieferung bis 12:00 Uhr ..... EUR / Entladestelle 30,00
- Wartezeiten > 1 h..... EUR / Stunde 80,00
- weitere Serviceleistungen.....auf Anfrage

### Fensterflügelversand

- Paketsendung (Standard bis 30 kg)..... EUR / Paket 25,00 (max. Größe 100 x 60 cm, keine Leibungsrahmen)

### Paletten & Transporthilfsmittel

- Der Versand der Waren erfolgt auf Europaletten, Gitterboxen oder Einwegpaletten und Verschlügen. Europaletten und Gitterboxen werden bei Lagerlieferungen generell Zug-um-Zug getauscht.
- Bei Streckenlieferungen und Abholungen berechnen wir wie folgt:
  - Europalette ..... EUR / Stück 23,00
  - Gitterbox ..... EUR / Stück 180,00
  - Einwegpalette ..... EUR / Stück 16,00
  - Aufsteckrahmen für Europalette ..... EUR / Stück 16,00
- Bei frachtfreier Rücklieferung werden Europaletten, Gitterboxen und Aufsteckrahmen zum berechneten Wert gutgeschrieben. Dies gilt nicht für Einwegpaletten und Verschlüge. Unsere Verpackungsarten sind wieder verwendbar oder können einer stofflichen Verwertung außerhalb der öffentlichen Abfallbeseitigung zugeführt werden.

## Konditionen

- Auf Preise unserer Preisliste erhält der lagerhaltende Fachgroßhandel die Rabatte gemäß der ihm vorliegenden derzeit gültigen Rabatt- und Konditionsliste.

## Rechnungsuntergrenze

- Der **Nettomindestbestellwert** beträgt **75,00 Euro** zuzüglich gesetzlicher Mehrwertsteuer, sofern keine anderslautenden Vereinbarungen getroffen sind. Bei Unterschreitung berechnet ACO einen **Mindermengenzuschlag** in Höhe von **15,00 Euro**.

## Rücknahme von Waren

- Ein Recht zur Rückgabe gelieferter Ware oder Stornierung verbindlicher Bestellung besteht nur aufgrund ausdrücklicher schriftlicher Vereinbarung mit der ACO GmbH. Sofern in einer solchen ausdrücklichen Vereinbarung nicht anders geregelt, besteht ein etwaiges Rückgaberecht und erfolgt eine Gutschrift bereits gezahlter Kaufpreiszahlungen nur für einwandfreie, unbeschädigte und wiederverkaufsfähiger Ware.
- Der **Nettomindestwarenwert** beläuft sich auf **75,00 Euro** exklusive Versand und/oder Ladehilfsmittel.
- Als Handlingskosten behalten wir **25 % vom Rechnungswert**, mindestens aber 50,00 Euro ein.
- Entstandene Frachten werden von einer möglichen Gutschrift abgezogen.
- Im Falle erforderlicher Aufarbeitungen werden die zusätzlichen Aufarbeitungskosten ebenfalls zum Abzug gebracht.
- Teile und Sonderanfertigungen, die speziell für den Käufer angefertigt und/oder beschafft wurden, sind von der Rücknahme durch den Lieferer ausgeschlossen.
- Im Falle der **Stornierung** einer Bestellung beträgt der Einbehalt bzw. die Berechnung **20 % vom Nettobestellwert**, mindestens aber 50,00 Euro. Für Bestellungen unter 100,00 Euro bleibt es bei den angegebenen Prozentsätzen.

## Verschleiß

- Unsere Produkte müssen hohe Anforderungen an Betriebs- und Verkehrssicherheit erfüllen. Die Verwendung normkonformer Werkstoffzusammensetzungen und die Beachtung normkonformer Maße im Detail, gestützt auf eine kontinuierliche Qualitätsüberwachung, sind deshalb für uns selbstverständlich.
- Ungeachtet dessen sind auch unsere Produkte – abhängig von der Intensität der Nutzung – einem Verschleiß ausgesetzt. Bei Bauteilen in Verkehrsflächen ergibt sich dieser Verschleiß in erster Linie in Abhängigkeit von der Verkehrsfrequenz und der Verkehrsbelastung, insbesondere auch durch den Schwerlastverkehr. Ein hierdurch bedingter Verschleiß bei normkonformen Produkten stellt keinen Mangel dar.

## Zusätzliche Hinweise

- Alle Angaben dieser Ausgabe sind unverbindlich
- Wir behalten uns vor, technische Änderungen für die Produktion und konstruktive Weiterentwicklungen ohne vorherige Ankündigung durchzuführen
- Alle Angaben über DIN-Normen, Schutzrechte, Gütezeichen, Prüfzeichen und Warenzeichen entsprechen dem Stand bei Drucklegung

# Allgemeine Geschäftsbedingungen (AGB)

## § 1 Allgemeines

**1.** Für die Geschäftsabwicklung mit Kunden, die nicht Verbraucher im Sinne des § 13 BGB sind und alle diesbezüglichen Lieferungen und Leistungen einschließlich Werkleistungen gelten ausnahmslos unsere nachstehenden Vertragsbedingungen, sofern nicht schriftlich etwas anderes vereinbart ist. Die deutsche Fassung der Vertragsdokumente ist für die Ermittlung des Regelungsinhalts des Vertrages maßgeblich. Unsere AGB gelten gegenüber Unternehmern auch für alle künftigen Geschäftsbeziehungen, ohne dass sie hierzu nochmals ausdrücklich vereinbart werden müssen. Unsere AGB werden durch die Auftragserteilung bzw. Bestellung vom Kunden anerkannt und sind wesentlicher Bestandteil jeder Vertragsbeziehung. Sie können in ihrer jeweils aktuellen Fassung jederzeit auf unserer Website [www.aco.de](http://www.aco.de) zwecks Ansicht, Speicherung oder Ausdruck abgerufen werden.

**2.** Unsere vertraglichen Leistungen erbringen wir grundsätzlich nur unter Ausschluss der Einbeziehung Allgemeiner Geschäftsbedingungen (AGB) unserer Vertragspartner, es sei denn, wir erkennen diese vor Ausführung unserer Leistung ausdrücklich an. AGB unserer Vertragspartner, die wir zuvor nicht ausdrücklich anerkannt haben, sind für uns daher unverbindlich,

auch wenn wir ihnen nicht im Einzelfall vor oder bei der Vornahme unserer Leistung ausdrücklich widersprochen haben.

**3.** Unsere AGB gelten stets auch dann, wenn wir in Kenntnis entgegenstehender oder von unseren Bedingungen abweichenden Bedingungen unseres Vertragspartners unsere Leistungen vorbehaltlos ausführen. In diesem Fall gilt die widerspruchslose Annahme unserer Leistung durch den Vertragspartner als Zustimmung zur vertraglichen Einbeziehung unserer AGB.

**4.** Sämtliche Vereinbarungen, die inhaltlich von Regelungen in diesen AGB abweichen, bedürfen bei Verträgen zwischen uns und Unternehmern i.S.d. § 14 Abs. 1 BGB zu ihrer Wirksamkeit stets der Schriftform, es sei denn, dass für den konkreten Einzelfall nachweislich mündlich auf die Einhaltung des Formerfordernisses verzichtet wurde. Entsprechendes gilt für alle späteren Änderungen und Ergänzungen von Verträgen. Unsere Erfüllungsgehilfen haben keine Befugnis, selbständig Ihnen gegenüber auf die Einbeziehung unserer AGB oder einzelner Bestimmungen unserer AGB in den Vertrag zu verzichten.

## § 2 Vertragsgegenstand/Vertragsabschluss

**1.** Vertragsgegenstand ist – soweit nicht anders vereinbart – die Lieferung von vorrätigen Waren aus dem gegenwärtigen Lieferprogramm oder die Erbringung von bestimmten Werkleistungen.

**2.** Produktbeschreibungen (soweit es sich nicht um Montage- und Installationsanleitungen i.S.d. § 434 Abs. 2 Nr. 3 BGB handelt), Preisspezifikationen, Beispielrechnungen und Konzeptpapiere dienen regelmäßig nur der Information und sind rechtlich nicht verbindlich. Öffentliche Äußerungen i.S.d. § 434 Abs. 3 Nr. 2 b) BGB von unserer Seite werden nur dann Bestandteil eines Vertrags mit einem Unternehmer i.S.d. § 14 BGB, wenn im konkreten Vertrag ausdrücklich hierauf Bezug genommen wird.

**3.** Konstruktive und technische Änderungen der vereinbarten Leistungen behalten wir uns vor, soweit sie zumutbar sind und auch unsere geänderte Leistung den Anforderungen des § 434 Abs. 1 BGB entspricht.

**4.** Unsere Angebote sind bis zur schriftlichen Auftragsbestätigung oder auftragsgemäßer Bestätigung stets freibleibend. Mündliche Vereinbarungen und Nebenabreden sind für uns nur verbindlich, wenn sie von uns schriftlich bestätigt werden. Vereinbarungen gelten vorbehaltlich nachweislicher oder offensichtlicher Rechen- oder Schreibfehler und Inhaltsirrtümer.

**5.** An Kostenvorschlägen, Zeichnungen und anderen Unterlagen behalten wir uns das Eigentums- und Urheberrecht vor. Sie dürfen Dritten nicht zugänglich gemacht werden und sind unaufgefordert komplett an uns zurückzugeben, wenn der Auftrag nicht an uns erteilt wird. Die Fertigung von Kopien oder Abschriften ist untersagt. Kundenseitige Zweckbestimmungen oder Produktionsanforderungen sind nur dann vertragsbestimmend, wenn sie einvernehmlich schriftlich festgelegt sind.

**6.** Beratungsleistungen sind nicht Vertragsgegenstand, soweit sie nicht gesetzlich zwingend vertragliche Nebenleistungen darstellen.

## § 3 Preise/Versand

**1.** Für Preise und Versand gelten die jeweils gültigen Programmangebote.

## § 4 Lieferfristen

**1.** Angegebene Liefertermine sind unverbindlich, sofern nicht ein verbindlicher Liefertermin vereinbart ist. Geraten wir in Verzug, kann der Kunde uns eine angemessene Nachfrist setzen und nach deren Ablauf vom Vertrag zurücktreten, soweit eine Erfüllung für ihn nicht von Interesse ist.

**2.** Rohstoff- oder Energiemangel, Streik, Aussperrungen, Verkehrsstörungen und behördliche Verfügungen sowie Liefer- und Ausführungsterminüberschreitung von Vorlieferanten, Betriebsstörungen, Fälle höherer Gewalt und andere Umstände, die von uns oder einem für uns arbeitenden Betrieb nicht zu vertreten sind, verlängern, soweit sie unsere Liefer- und Leistungsfähigkeit beeinträchtigen, unsere Lieferfristen in angemessenem Rahmen. Sind wir aufgrund vorgenannter Ereignisse nicht in der Lage, für einen Zeitraum von 6 Monaten zu leisten, so sind wir berechtigt, von dem Vertrag zurück-

zutreten, wenn wir den Vertragspartner unverzüglich über das Leistungshindernis informieren und bereits geleistete Gegenleistungen zurückerstatten, soweit diese nicht berechnete Teillieferungen betreffen.

**3.** Zum Rücktritt sind wir auch dann berechtigt, wenn nach erteilter Auftragsbestätigung unvorhersehbare außergewöhnliche Erhöhungen von Rohstoff- und Energiekosten eintreten, die sich auf die Kalkulation auswirken, und der Kunde einer angemessenen und zulässigen Erhöhung des vereinbarten Preises nicht innerhalb einer Woche ab Zugang unseres Erhöhungsverlangens zustimmt.

**4.** Die Einhaltung der vereinbarten Lieferfrist setzt die Erfüllung der Vertragspflichten des Kunden voraus.

## § 5 Mängelrechte/Prüfungs- und Rügepflicht/Verjährung

**1.** Der Kunde ist verpflichtet, die gelieferte Ware bei der Übergabe unverzüglich, spätestens vor dem Einbau in eine andere Sache, zu untersuchen und äußerlich erkennbare Mängel unverzüglich schriftlich mitzuteilen. Im Übrigen sind Beanstandungen von Lieferungen unter sofortiger Einstellung etwaiger Bearbeitung, Benutzung oder Weiterveräußerung unverzüglich schriftlich anzuzeigen, verborgene Mängel unverzüglich nach ihrer Entdeckung. Unsere in angemessener Zeit ergehenden Weisungen sind abzuwarten.

**2.** Der Kunde ist dazu verpflichtet, sicherzustellen, dass zum Einbau oder zur Anbringung an einer anderen Sache bestimmte Ware nicht eingebaut oder an einer anderen Sache angebracht wird, soweit sie bei pflichtgemäßer Prüfung im montagebereiten Zustand erkennbare Mängel aufweist. Unterlässt er die pflichtgemäße Prüfung oder wird die Ware trotz erkannter Mängel eingebaut, sind die in einem Gewährleistungsfall zusätzlich entstehenden Ein- und Ausbaukosten gem. § 339 Abs. 3 BGB vom Kunden selbst zu tragen. Die gesetzlichen Rügepflichten gem. § 377 Abs. 2 und 3 HGB bleiben hiervon unberührt.

**3.** Aus Sachmängeln, die den Wert oder die Tauglichkeit der Ware zu dem uns erkennbaren Gebrauch nicht oder nur unwesentlich beeinträchtigen, kann der Kunde keine Rechte herleiten. Dies gilt nicht, wenn die Parteien eine Beschaffenheitsvereinbarung getroffen haben.

**4.** Bei begründeten Mängelrügen haben wir das Recht zur Wahl zum Zwecke der Nacherfüllung zu unseren Lasten entweder eine Nachbesserung

an der als mangelhaft erkannten Ware vorzunehmen, Ersatz in gleichartiger Ware zu leisten oder aber die Ware gegen Erstattung des Kaufpreises zurückzunehmen. Erhöhen sich die Kosten der Nacherfüllung dadurch, dass die Ware an einen anderen Ort als den bestimmungsgemäß Ort verbracht wurde, so gehen die zusätzlich entstehenden Kosten insoweit auf den Kunden über. Leistet dieser für die von ihm zu tragenden Kosten keine Sicherheit, so sind wir berechtigt, die Nacherfüllung für die Dauer der Nichtleistung einer Sicherheit zu verweigern. Für Kosten einer durch den Käufer selbst durchgeführten Mangelbehebung haben wir nur dann aufzukommen, wenn wir hierzu eine schriftliche Zustimmung gegeben haben oder eine Ersatzvornahme wegen Gefahr im Verzuge oder Leistungsverzug unsererseits erforderlich war.

**5.** Ein Mängelgewährleistungsanspruch erlischt dann, wenn ein Schaden durch unsachgemäße Behandlung, Anwendung von Gewalt und dergleichen verursacht worden ist. Dies gilt insbesondere, wenn von uns erteilte Einbauanleitungen, Verarbeitungshinweise sowie Bedienungsanleitungen oder sonstige Hinweise nicht beachtet werden. Wir übernehmen ebenfalls keine Gewähr in den Fällen, in denen unsere Produkte mit anderen Systemen kombiniert werden. Das Risiko, dass verschiedene Systeme fehlerfrei kombinierbar sind, trägt der Kunde. Ist ein einheitliches System von uns Vertragsgegenstand, so übernehmen wir Gewähr zu den oben genannten Bedingungen.

6. Bei Produkten anderer Hersteller beschränkt sich unsere Haftung auf die Abtretung der Ansprüche, die uns gegen den Lieferer zustehen, soweit es sich nicht um offenkundige Mängel handelt, die wir hätten erkennen müssen.
7. Der Nacherfüllungsanspruch, das Recht auf Rücktritt, Minderung sowie Schadensersatz im Sinne der Mängelrechte verjährt vorbehaltlich der

§§ 202, 438 Abs. 3, 479 BGB in zwei Jahren ab Ablieferung. Für Ansprüche aus dem Produkthaftungsgesetz und in den Fällen des Vorsatzes bleibt es bei der gesetzlichen Verjährung.

8. Es wird keine Gewähr in den Fällen übernommen, in denen der Kunde gesetzliche oder technische Vorschriften nicht beachtet.

## § 6 Haftung

1. Führt eine Pflichtverletzung, die kein Sachmangel ist, zu einem Schaden, so haften wir nach den gesetzlichen Bestimmungen, sofern es sich um einen Personenschaden handelt, der Schaden unter das Produkthaftungsgesetz fällt oder auf Vorsatz oder grober Fahrlässigkeit beruht. Dies gilt auch für Erfüllungsgehilfen.
2. Bei fahrlässig verursachten Sach- und Vermögensschäden haften wir nur bei der Verletzung einer wesentlichen Vertragspflicht, jedoch der Höhe nach beschränkt auf die bei Vertragsschluss vorhersehbaren und vertragstypischen Schäden. Dies gilt auch für Erfüllungsgehilfen.
3. Weitergehende vertragliche und deliktische Ansprüche des Vertragspartners sind ausgeschlossen. Wir haften insbesondere nicht für Schäden,

die nicht am Liefergegenstand selbst entstanden sind, und für entgangenen Gewinn oder sonstige Vermögensschäden des Vertragspartners, es sei denn, wir handeln vorsätzlich oder grob fahrlässig.

4. Im Falle der Verletzung einer vorvertraglichen Pflicht oder eines schon bei Vertragsschluss bestehenden Leistungshindernisses beschränkt sich unsere Ersatzpflicht auf das negative Interesse.

5. Für Aus- und Einbaukosten im Rahmen der Mangelbeseitigung haften wir im Vertragsverhältnis mit Unternehmern i.S.d. § 14 BGB nur im Falle einer schuldhaften Pflichtverletzung und im Umfang sowie unter den Voraussetzungen des § 439 Abs. 3 BGB.

## § 7 Zahlungsbedingungen

1. Zahlungen sind sofort und ohne Abzug zu leisten.
2. Sie gelten erst ab dem Tage als geleistet, an welchem wir über den gesamten Rechnungsbetrag verlustfrei verfügen können. Die Annahme von Schecks, Wechseln, Akkreditiven oder Ähnlichem wird vorbehalten und gilt nur erfüllungshalber. Hiermit verbundene Zinsen, Kosten und Spesen trägt im vollem Umfang der Kunde.
3. Für die Dauer eines Zahlungsverzuges berechnen wir unter Vorbehalt der Geltendmachung weiteren Verzugschadens vom Tage der Fälligkeit an Verzugszinsen in gesetzlicher Höhe gem. § 288 Abs. 2 BGB (aktuell 9 Prozentpunkte über dem Basiszinssatz). Der Nachweis eines höheren oder geringeren Schadens bleibt beiden Vertragspartnern vorbehalten.

4. Auch im Falle der Zwischenabrechnung sind wir vorbehaltlich der Geltendmachung weiterer Rechte berechtigt, nach eigenem Ermessen und ohne Mitteilung an den Käufer die Erfüllung des Vertrages bis zur Zahlungsaufnahme einzustellen oder das Vertragsverhältnis nach zweimaligem Zahlungsverzug aufzulösen und die gelieferte Ware zurückzuverlangen. Für die weitere Erfüllung kann Vorauszahlung verlangt werden.
5. Eine Aufrechnung oder Geltendmachung eines Zurückbehaltungsrecht durch den Kunden ist nur mit Gegenforderungen aus dem gleichen Vertragsverhältnis zulässig.
6. Eine Abtretung von Ansprüchen durch den Kunden ist nur mit unserer ausdrücklichen vorherigen Zustimmung zulässig.

## § 8 Eigentumsvorbehalt

1. Wir behalten uns an sämtlichen von uns gelieferten Waren das Eigentum vor, bis der Kunde sämtliche, auch die künftig entstehenden Forderungen aus der Geschäftsverbindung, insbesondere auch einen etwaigen Kontokorrent-Saldo, bezahlt hat. Der Kunde darf die Vorbehaltsware im Rahmen eines ordentlichen Geschäftsbetriebes mit Waren verbinden oder vermischen, die nicht uns gehören. In diesem Falle erwerben wir Miteigentum gemäß §§ 947, 948 BGB.
2. Bei Zahlungsrückstand oder anderem vertragswidrigem Verhalten auf Kundenseite sind wir auch ohne vorherige Fristsetzung berechtigt, zurückzutreten und die Vorbehaltslieferung zurückzunehmen. Während des Bestehens des Eigentumsvorbehalts ist eine Veräußerung, Verpfändung, Sicherungsübereignung oder sonstige Verfügung über die gekaufte Ware nur mit unserer schriftlichen Zustimmung zulässig. Bei teilweiser oder gänzlicher Nichterfüllung der Zahlungsverpflichtung sind Warenrückholung, Demontage, Einstellung weiterer Lieferungen und dergleichen sofort und ohne gerichtliche Schritte zulässig. In Höhe der nachgewiesenen Kosten kann Schadensersatz geltend gemacht werden.

3. Der Kunde ist ferner berechtigt, die gelieferten Waren im Rahmen eines ordentlichen Geschäftsbetriebes zu be- oder verarbeiten. Soweit eine neue Sache durch Be- oder Verarbeitung von Vorbehaltsware entsteht, stehen sämtliche Eigentumsrechte abweichend von § 950 Abs. 1 Satz 1, Abs. 2 BGB bis zur vollständigen Erfüllung der Zahlungsverpflichtungen gem. vorstehender Nr. 1 ausschließlich uns zu.
4. Erwerben wir Alleineigentum an der durch Verarbeitung entstandenen neuen Sache, so finden auf den Miteigentumsanteil die für die Vorbehaltsware geltenden Bestimmungen entsprechende Anwendung. Auch diese Sachen wird der Kunde für uns ohne Entgelt aufbewahren.
5. Der Kunde ist nur berechtigt, die gelieferten Waren im ordnungsgemäßen Geschäftsgang auch weiter zu veräußern, solange er sich nicht im Zahlungsverzug befindet. Bereits jetzt tritt der Kunde die ihm aus diesem Weiterverkauf gegen seinen Abnehmer zustehenden Forderungen oder sonstigen Vergütungsansprüche im vollen Umfang ab.
6. Wir verpflichten uns, die uns zustehenden Sicherheiten auf Verlangen des Kunden insoweit freizugeben, als der Wert unserer Sicherheiten die zu sichernden Forderungen um mehr als 20 % übersteigt.

## § 9 Sonderanfertigungen

1. Handelt es sich bei dem Vertragsgegenstand nicht um eine Ware aus dem jeweils aktuellen Lieferprogramm, kommt der Vertrag ausschließlich auf der Grundlage der von uns erstellten Auftragsbestätigung zustande.
2. Von uns angefertigte Konzepte, Zeichnungen und Beispielsrechnungen werden dem Kunden zur Prüfung und Bestätigung übergeben. Nach der Bestätigung durch den Kunden sind die Zeichnungen als Grundlage für den zu erstellenden Vertragsgegenstand verbindlich. Danach erfolgende Änderungen auf Wunsch oder Veranlassung des Kunden gehen zu dessen Lasten.
3. Soweit eine der beiden Vertragsparteien bei Vorliegen der Voraussetzungen des § 640 BGB eine Abnahme verlangt, ist spätestens innerhalb von 12 Werktagen der Abnahmetermin durchzuführen. Bei Abwesenheit einer der beiden Vertragsparteien ist das schriftliche Abnahmeprotokoll umgehend

der abwesenden Vertragspartei zuzuleiten. Unsere Leistung gilt mit Ablauf von 12 Werktagen nach schriftlicher Mitteilung über die Fertigstellung des Werks und Aufforderung zur Abnahme als abgenommen, sofern Sie die Abnahme nicht innerhalb dieser Frist unter Angabe mindestens eines Mangels verweigert haben. Haben Sie die Leistung in Benutzung genommen, so gilt die Abnahme nach Ablauf von 6 Werktagen seit Beginn der Nutzung als erfolgt, sofern innerhalb dieser Frist keine Mängelanzeige erfolgt.

4. Konstruktionszeichnungen dürfen vom Kunden nicht an Dritte weitergegeben oder diesen zugänglich gemacht werden. Der Kunde hat dafür Sorge zu tragen und einzustehen, dass dies auch durch seine Erfüllungsgehilfen beachtet wird. Bei Verletzung der Pflicht ist uns der Kunde zum Schadensersatz verpflichtet.

## § 10 Technische Beratungen

Soweit technische Beratung nicht im Einzelfall ausdrücklich zum Vertragsinhalt gemacht wurde, erfolgen technische Empfehlungen durch uns grundsätzlich unverbindlich und ohne Haftung. Der Vertragspartner ist insbesondere verpflichtet, technische Empfehlungen durch Sonderfachleute (z. B. Ingenieure/Architekten) für den konkreten Anwendungsfall selbst prüfen zu lassen, falls nicht ausdrücklich etwas anderes schriftlich und unter Vereinbarung eines gesonderten Honorars vereinbart ist. § 2 Ziffn. 2 und 5 bleiben unberührt.

## § 11 Erfüllungsort und Gerichtsstand

Erfüllungsort für alle beiderseitigen Leistungen ist Rendsburg. Gerichtsstand, auch für Klagen im Wechsel- und Scheckprozess, ist Rendsburg, soweit der Kunde Kaufmann ist. Wir sind berechtigt, den Kunden an seinem allgemeinen Gerichtsstand oder am Ort der Lieferung zu verklagen.

## § 12 Anwendbares Recht

Für alle Rechtsstreitigkeiten zwischen dem Kunden und uns gilt ausschließlich das Recht der Bundesrepublik Deutschland unter Ausschluss des internationalen Kaufrechtsabkommens

# Unser Serviceangebot für Sie

Jedes Projekt ist anders, hat seine eigenen Anforderungen und Herausforderungen. Neben unseren Produkten bieten wir Ihnen unser Know-how und unseren Service, um gemeinsam maßgeschneiderte Lösungen zu entwickeln – von der Planung bis zur Betreuung nach der Fertigstellung. ACO ist Ihr erster Ansprechpartner in allen Projektphasen.

**train:**

**Information und Weiterbildung**

In der ACO Academy teilen wir das Know-how der weltweit tätigen ACO Gruppe mit Architekten, Planern, Verarbeitern und Händlern, denen Qualität wichtig ist. Wir laden Sie ein, davon zu profitieren.

**design:**

**Planung und Optimierung**

Die Ausschreibung und Entwässerungsplanung in der Regenwasserbewirtschaftung erlaubt viele Varianten. Wir helfen Ihnen, die richtige Antwort zu finden.

**support:**

**Bauberatung und -begleitung**

Damit zwischen Planung und Realisierung einer Lösung in der Regenwasserbewirtschaftung keine bösen Überraschungen auftreten, beraten und unterstützen wir Sie projektbezogen auf Ihrer Baustelle.

**care:**

**Inspektion und Wartung**

ACO Produkte sind für ein langes Leben konzipiert und produziert. Mit unseren After-Sales-Angeboten sorgen wir dafür, dass ACO Ihre hohen Qualitätsansprüche auch nach Jahren noch erfüllt.



## Haben Sie Fragen?



## ACO Service- und Kommunikationsangebot

### Unsere Einladung an Sie: askACO

Gemeinsam finden wir die richtige Antwort auf Ihre spezielle Entwässerungsfrage. Unsere Produkte finden Sie mit allen wichtigen Informationen auf der ACO Internetseite. Damit können Sie während der Planung sowohl auf technische Beschreibungen als auch auf die dazugehörigen Bildinformationen sowie Ausschreibungstexte und Einbauhinweise zugreifen.

[www.aco.de](http://www.aco.de)

### ACO unterstützt Sie

Ingenieurbüros, Architekten und Landschaftsarchitekten können sich bei der Durchführung ihrer Entwässerungsprojekte vielfältig unterstützen lassen. Der kostenlose anwendungstechnische Service, der hinter den innovativen ACO Produktsystemen steht, bietet mehr: Mit umfassenden Planungshilfen und Serviceleistungen unterstützt ACO darüber hinaus die Planung, den Bau und den nachhaltigen Betrieb moderner Entwässerungsanlagen.

[www.aco.de/kontakt](http://www.aco.de/kontakt)

### ACO ProjectManager

Regenwasserbewirtschaftung leicht geplant. Das modular aufgebaute Tool unterstützt Sie in der Vorplanung und Auslegung von Regenbehandlungssystemen.

[www.projectmanager.aco](http://www.projectmanager.aco)

### ACO Academy für das praxisbezogene Training

Die Veranstaltungen in der ACO Academy vermitteln Praxiswissen rund um den Bau und sind ein Treffpunkt der Branche. Vor Ort oder in einem Webinar – wir bieten ein Forum für exzellentes Bauen. Zukunftsthemen der Bauwirtschaft werden ebenso wie kompaktes Know-how praxisnah vermittelt. Informieren Sie sich über die Seminarangebote.

[www.aco.de/termine](http://www.aco.de/termine)

### ACO Social Media

Nähe zu unserem Markt leben wir auch online – auf den Kanälen von ACO. Entdecken Sie spannende Projekte, Produktlösungen und Einblicke in unsere Themenwelten. Wir freuen uns auf Ihren Besuch, Ihr Feedback und den gemeinsamen Austausch.

[www.instagram.com/aco\\_gmbh](http://www.instagram.com/aco_gmbh)

[www.facebook.com/aco\\_gmbh](http://www.facebook.com/aco_gmbh)

[www.linkedin.com/company/aco-gmbh](http://www.linkedin.com/company/aco-gmbh)

### ACO Produkte auf YouTube

Auf unserem YouTube-Kanal zeigen wir Ihnen in Videos, wie unsere Produkte funktionieren und installiert werden können. Entdecken Sie außerdem Referenzprojekte, bei denen ACO Produkte zum Einsatz kommen.

[www.youtube.com/@aco](http://www.youtube.com/@aco)





## Planung und Auslegung von Abscheidern für Fette und Leichtflüssigkeiten – nutzen Sie die Kompetenz von ACO

### **Dimensionierung über das Internet**

Wir bieten Ihnen die Möglichkeit, eine Onlineberechnung für die Nenngroßenfestlegung von Abscheideranlagen vorzunehmen. Die Auslegung erfolgt gemäß der innerhalb der Normen festgelegten Regelungen. Es werden Eingabedaten abgefragt und gemäß den aktuellen Bestimmungen weiterverarbeitet. Das Berechnungsblatt lässt sich anschließend ausdrucken und mit Projektdaten versehen, bzw. es besteht ein direkter Link zum Auswahlassistenten für eine Produktauswahl.

**[www.aco.de/planungstools](http://www.aco.de/planungstools)**

### **ACO unterstützt Sie**

Jedes Projekt ist anders, hat seine eigenen Anforderungen und Herausforderungen. Neben unseren Produkten bieten wir Ihnen unser Know-how und unseren Service, um gemeinsam maßgeschneiderte Lösungen zu entwickeln – von der Planung bis zur Betreuung nach der Fertigstellung.

Unsere Einladung an Sie: askACO. Gemeinsam finden wir die richtige Antwort auf Ihre spezielle Entwässerungsaufgabe.

**[www.aco.de/kontakt](http://www.aco.de/kontakt)**



## ACO 360° Service

Von der Montage, Generalinspektion und Wartung über Instandsetzung, Umbau und Modernisierung bis hin zur turnusmäßigen Regelentsorgung – mit ACO erhalten Sie alles aus einer Hand. Drei Service-Level-Agreements der ACO Serviceprofis gewährleisten Ihnen höchste Betriebssicherheit zu kalkulierbaren Kosten. Ein dauerhaft zuverlässiger Betrieb der Anlage ist nur bei ordnungsgemäßer Wartung in regelmäßigen Intervallen sichergestellt, die in den nachgenannten DIN-/EN-Normen festgehalten sind:

- Fettabscheideranlagen  
siehe DIN 4040 Teil 100  
sowie EN 1825-2
- Abwasserhebeanlagen/  
Pumpstationen siehe  
DIN 1986 Teil 100 sowie  
EN 12056
- Rückstausicherungen  
siehe DIN 1986 Teil 3
- Leichtflüssigkeitsabscheider  
siehe DIN 1999-100 sowie  
EN 858-2



### ACO Servicepartner

Unser Serviceteam steht Ihnen zu den üblichen Geschäftszeiten für Auskünfte telefonisch oder per E-Mail zur Verfügung.

Tel. 036965 819-444  
Fax 036965 819-367  
service@aco.com

[www.service.aco](http://www.service.aco)